

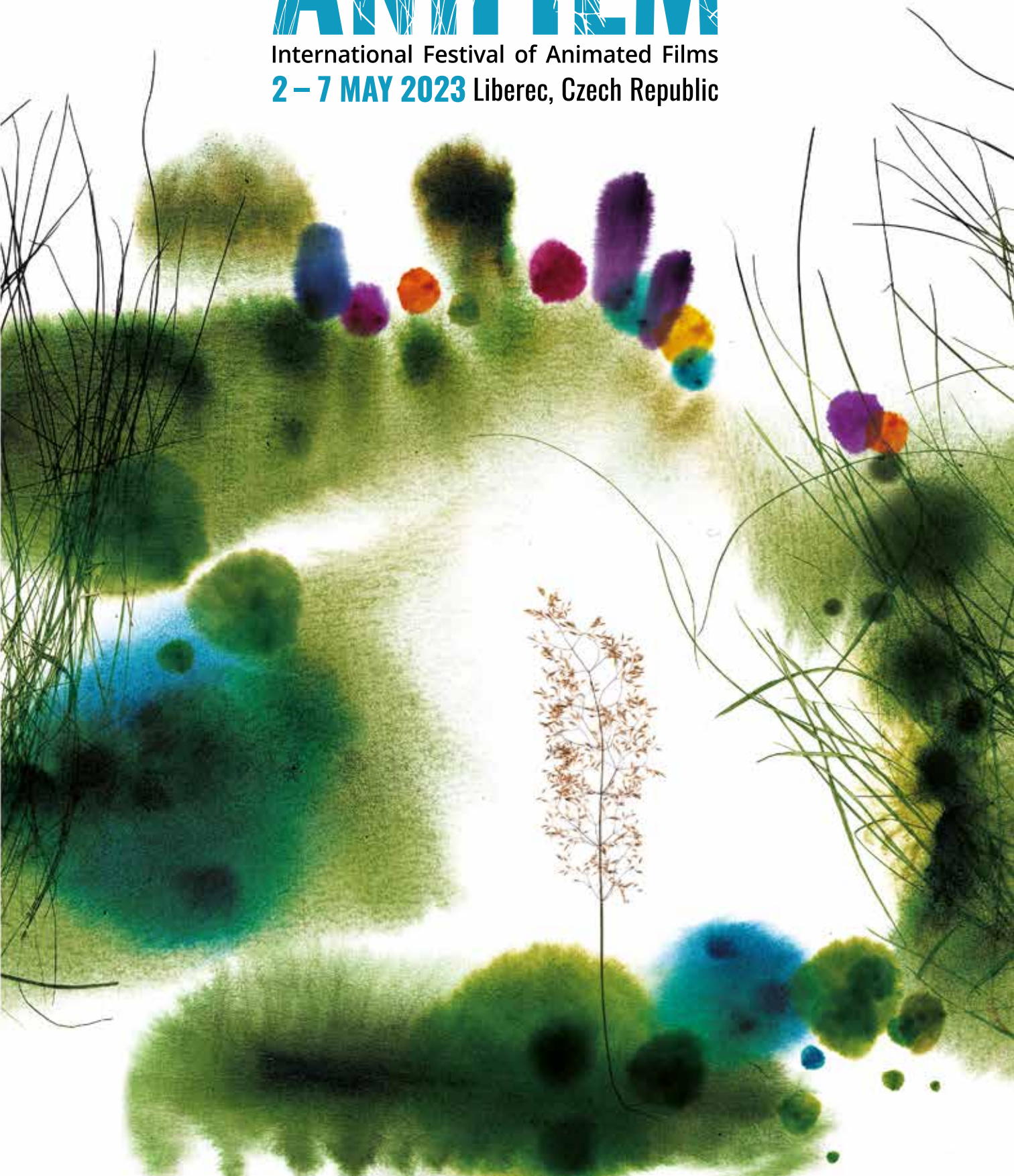

ANIFILM

International Festival of Animated Films
2 – 7 MAY 2023 Liberec, Czech Republic

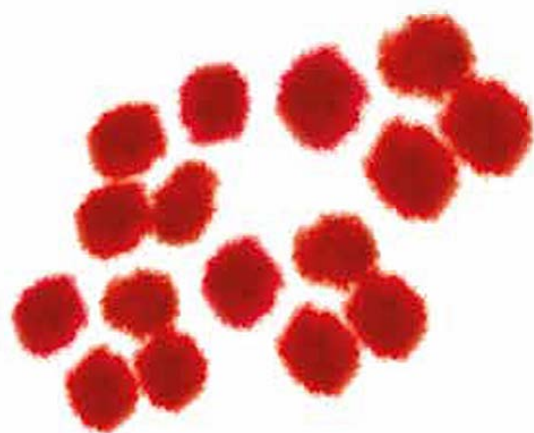

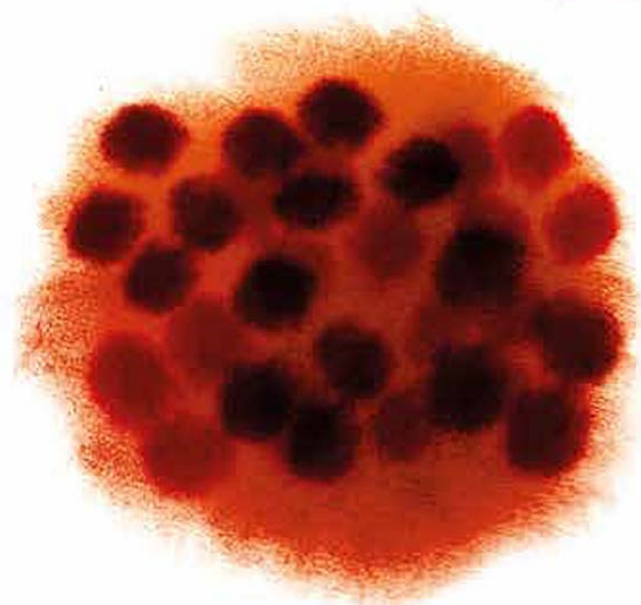





Občanské
sdružení
pro
podporu
animovaného
filmu

Pořádáme pro vás každoročně festival Anifilm!
We organize the annual Anifilm Festival!

Provozujeme videotéku Aniont.com
We run the online video library at Aniont.com

Podporujeme animovanou tvorbu
We support the production of animated films.

Přinášíme kvalitní animaci do kin díky Anifilm Distribution
We bring quality animation to cinemas through Anifilm Distribution.

Připravujeme a slavíme společně Den české animace
We organize and celebrate Czech Animation Day.

Když něčemu věříte, máte jít příkladem



STOPY JÁRY CIMRMANA

PÁTRÁNÍ PO STOPÁCH NEUZNANÉHO SVĚTOVÉHO GÉNIA
POD VEDENÍM NEJVÝZNAMNĚJŠÍCH ČESKÝCH CIMRMANOLOGŮ.



 **Česká televize**
Generální mediální partner

OD 10.5. NA ČT2 A V IVYSÍLÁNÍ



Portal for animated films

www.aniont.com

Powered by Anifilm

Aniont is an online videotheque offering carefully selected authorial animated shorts, music videos and experimental animation.



FIMFÁRUM

JANA WERÍCHA



Česká loutková klasika po 20 letech opět v kinech.
Oprášeno, digitalizováno!

Až opadá listí z dubu
František Nebojsa
Lakomá Barka
Splněný sen
Fimfárum

Režie: VLASTA POSPÍŠILOVÁ A AUREL KLIMT
Výtvarníci: PETR POŠ A MARTIN VELÍŠEK

www.anifilmdistribution.cz

Anifilm
DISTRIBUTION



© Velíšek - Poš
2002

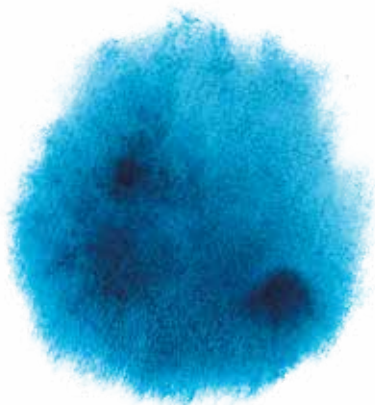

Mlsné medvědí příběhy
Hungry Bear Tales
(Bionaut)



autor vizuální koncepce

Anifilmu 2023

author of the Anifilm 2023

visual identity

Filip Pošivač

režisér a výtvarník
animovaných filmů, ilustrátor
zapsaný na mezinárodní čestné
listině IBBY 2018

director and designer of
animated films, illustrator
included on the 2018
IBBY Honour List

IG: filip_posivac

Tonda, Slávka a Génius
Tonny, Shelley and the Spirit
(nutprodukce)



Až po uši v mechu
Deep in Moss
(nutprodukce)



V každém lese je myš, která hraje na housle
(Albatros)



Od žezulky k Mikuláši
(Pulchra)



Záštitu festivalu poskytli / The festival is held under the auspices of:**Mgr. MARTIN BAXA | MINISTR KULTURY | MINISTER OF CULTURE OF THE CZECH REPUBLIC****HIDEO SUZUKI | VELVYSLANEC JAPONSKA V ČESKÉ REPUBLICE |****JAPANESE AMBASSADOR TO THE CZECH REPUBLIC****MARTIN PŮTA | HEJTMAN LIBERECKÉHO KRAJE | GOVERNOR OF THE LIBEREC REGION****Ing. JAROSLAV ZÁMEČNÍK, CSc. | PRIMÁTOR MĚSTA LIBEREC | MAYOR OF LIBEREC****Festival pro vás připravili / Festival team:**

Tomáš Rychecký	ředitel festivalu festival director
Pavel Horáček	programový ředitel programme director
Kateřina Zajícová	výkonná ředitelka executive director
Malvína Balvínová	dramaturgyně programmer
Petr Slavík	programový poradce programme advisor
Radek Hosenseidl	dramaturg, programový koordinátor programmer, programme coordinator
Kamila Dohnalová	dramaturgyně a koordinátorka industry programu programmer and industry programme coordinator
Vojtěch Spěvák	programový koordinátor, shipping, technické zajištění filmů programme coordinator, shipping, film technical service
Martin Vaňo	dramaturg a koordinátor herního programu programmer and game programme coordinator
Ondřej Moravec	dramaturg a koordinátor VR programu programmer and VR programme coordinator
Nobuaki Doi	kurátor japonského programu curator of the Japanese programme
Tomáš Hubáček	kurátor programu Česká amatérská animace curator of the Czech Non-Professional Animation programme
Zuzana Kučerová	koordinátorka Grantu Českého obzoru za podpory Nadace PPF, produkce Creatoola Animarketu curator of the Czech Horizon Grant Supported by the PPF Foundation, Creatoola Animarket production
Anna Málková	koordinátorka programu pro školy programme coordinator for schools
Dominik Knap	dramaturg a produkce hudebního programu programmer and music programme production
Ema Bujnošková	vedoucí produkce head of production
Medard Vacek	asistent produkce production assistant
Jonáš Rousek	asistent produkce production assistant
Ester Valterová	vedoucí ticketingu head of ticketing
Milan Rychecký	produkce production
Matyáš Černý	podpora IT IT support
Vlastislav Svatek	podpora IT, aplikace diváckého hlasování IT support, voting by audience app
Alžběta Gabrielová	vedoucí guest servisu head of guest service
Anna Kopačková	koordinátorka guest servisu guest service coordinator
Eva Müllerová	koordinátorka guest servisu guest service coordinator
Kateřina Toperczerová	koordinátorka marketingu a protokol marketing coordinator and protocol
Kateřina Kvapilová	asistentka marketingu a protokol marketing assistant and protocol
Tomáš Hanzák	koordinátor dopravy transport coordinator
Michaela Kozáková	koordinátorka brigádníků a dobrovolníků coordinator of temporary workers and volunteers
Barbora Fukalová	koordinátorka brigádníků a dobrovolníků coordinator of temporary workers and volunteers
Gabriela Zajícová	PR & press service
Anna-Marie Bártová	koordinátorka sociálních sítí social media coordinator
Michal Kandr	web website
Ilija Macháčková	ekonomka financial manager
Markéta Pokorná	editorka katalogu catalogue editor-in-chief
David Pucherna	grafik, grafická úprava a sazba katalogu, DTP graphic designer, catalogue design and typesetting, DTP
Filip Pošivač	autor vizuální koncepce, scénář a režie festivalové znělky creator of the festival visual design, festival trailer creator and director
Jaroslav Plesl	voiceover festivalové znělky a radio spoty festival trailer voiceover and radio spots
Martin Máj	animace festivalové znělky festival trailer animation

Marek Mrkvička Studio Beep	hudba a zvuk k festivalové znělce festival trailer music and sound zvukový záznam voiceoveru, radio spotů a zvukový mix festivalové znělky audio recording of voiceover, radio spots, sound mixing of festival trailer
Tomáš Měcháček	moderátor slavnostního zahájení a zakončení festivalu opening and closing ceremony host
Rozálie Havelková	moderátorka slavnostního zahájení a zakončení festivalu opening and closing ceremony host
Jiří Trnka	režie slavnostního zahájení a zakončení festivalu opening and closing ceremony director

studentské festivalové znělky | student festival trailers

Střední umělecká škola Ostrava (zaměření Grafika a animace)

Eliška Čepelková, Kristýna Košutová, Andrea Navaříková, Natálie Pavlíčková, Ida Pepe, Barbora Prokopová, Bára Václavíková, Aneta Vašková Markéta Veselá, Stella Zettlitzová

guidi porot a hostů, úvody, diskuze | jury and guests guides, introductions, Q&A

Barbora Halířová, Petra Míkolášová, Jana Mašková, Natálie Kozáková

úvody, setkání s tvůrci / introductions, Meeting with Filmmakers, Q&A

Eliška Děcká

překlady a tlumočení | translations and interpreting

Tereza Benhartová a kolektiv

překlad katalogu | translation of the catalogue

Milan Růžička

autoři textů v katalogu | authors of catalogue text

Malvína Balvínová, Pavel Horáček, Radek Hosenseidl, Martin Vaňo, Ondřej Moravec, Nobuaki Doi, Tomáš Hubáček

fotografové | photographers

Eva Kořínková, René Volfík

výzdoba města, výzdoba festivalového centra a scénografie | city decorations, festival centre decoration and scenography

Richard Loskot, Rozárka Jiráková

výběrové komise | selection committees

celovečerní, krátké a studentské filmy + český obzor | feature, short and student films + Czech Horizon:

Malvína Balvínová, Pavel Horáček, Radek Hosenseidl, Kristýna Dufková, Tomáš Rycheký, Petr Slavík

abstraktní a nenarrativní animace, videoklipy | abstract and non-narrative animation, music videos:

Malvína Balvínová, Pavel Horáček, Martin Bůřil

počítačové hry | computer games:

Martin Vaňo, Pavel Dobrovský, Jakub Dvorský

VR filmy a projekty | VR films and projects:

Ondřej Moravec

festivalová videa a podcasty | festival videos and podcasts

Michaela Režová, Matouš Svěrák, Thanh Mai Tranová, Patrik Trska

festivalový deník | Festival Daily

Malvína Balvínová, Natálie Kozáková, Tomáš Hubáček, Jan Šimsa, Lukáš Wicha

poděkování | our thanks go to

Květa Vinklátová, Ivan Langr, Eva Rázková, Jiří Flígl, David Kubec, Robert Korselt, Václav Šlajch, Jean-Gaspard Páleníček, Michael Dufek, Filip Suchomel

O FESTIVALU

pořadatelé / organisers

Anifilm



hostitelé / hosts

Liberecký kraj

Liberec

za finanční podpory / financially supported by

MINISTERSTVO
KULTURYStátní
fond
kinematografie

generální mediální partner / general media partner

Česká televize

hlavní mediální partner / main media partner

Radiožurnál | 100
Český rozhlas

oficiální dopravce / official car



za podpory / supported by

PPF
NADACE

hlavní partner / main partner



SKUPINA ČEZ

významní partneři / important partners



PRECIOSA

RENGL

významní mediální partneři / important media partners

TOTALFILM

Liberec | 100
Český rozhlasNáš
REGION

mediální partneři / media partners



partneři / partneři



partnerské organizace / partner organisations



Soutěžní program / Competition Programme

Mezinárodní soutěž celovečerních filmů / International Competition of Feature Films	26
Mezinárodní soutěž krátkých filmů / International Competition of Short Films	
Mezinárodní soutěž studentských filmů / International Competition of Student Films	58
Mezinárodní soutěž abstraktní a nenarrativní animace / International Competition of Abstract and Non-Narrative Animation	76
Mezinárodní soutěž videoklipů / International Competition of Music Videos	87
Mezinárodní soutěž VR filmů / International Competition of VR Films	96
Mezinárodní soutěž počítačových her / International Competition of Computer Games	106
Soutěž Český obzor / Czech Horizon Competition	114

Nesoutěžní program / Non-Competitive Sections

Alfons Mensdorff-Pouilly: Cena za celoživotní přínos animovanému filmu / Lifetime Achievement Award for Animation	132
Program porotců / Jury Programme	134
Program porotců / Jury Programme	140
Japonsko / Japan	158
Česká amatérská animace / Czech Non-Professional Animation	184
Oprášená klasika / Classics Rebooted	194
Zvláštní uvedení / Special Screenings	195
Půlnoční animace / Midnight Animation	202
Narozen v Liberci / Born in Liberec	206
Bilance / Taking Stock	207
Animo	213

Doprovodný program / Accompanying Programme

Výstavy, hudební program, divadla a speciální akce / Exhibitions, Music Programme, Theatre and Special Events	226
---	-----

Rejstříky / Indexes

Rejstříky / Indexes	246
---------------------	-----



Tomáš Rychecký

ŘEDITEL FESTIVALU

FESTIVAL DIRECTOR

Během letošního Anifilmu vás čeká mnoho překvapení i nečekaných setkání a nových zážitků. Vedle tradičně nadupané mezinárodní a národní soutěže proběhne i řada dalších filmových a nefilmových programů, které si zaslouží, aby na ně padlo vaše zvědavé oko. V rozsáhlém programu věnovaném japonské animaci se zahledíte směrem k vycházejícímu slunci. Podíváte se také směrem do budoucnosti české animace, a to díky Grantu Českého obzoru za podpory Nadace PPF. Na letošním Anifilmu se totiž díky němu poprvé o tuto finanční podporu utkají připravované české krátké filmy a já věřím, že ty nejlepší brzy uvidíme v mezinárodní soutěži na dalších ročních Anifilmu. Program se obrátí i do minulosti dálnější i nedávné. Představíme například tvorbu animátora Alfonse Mensdorffa-Pouillyho, bez něž by česká loutková animace určitě nedosáhla takových úspěchů. Ukážeme vám, jak před mnoha lety animovali filmoví amatéři. Svou tvorbu filmovou i výtvarnou přivezou členové mezinárodních porot. A abychom na festivalu jen nesešli v zatemněných projekčních sálech, můžeme sebrat veškerou svou odvahu a kreativitu a vyrobit si na dílnách animace vlastní animovaný film.

A už končím s doporučeními – na dalších stránkách tohoto festivalového katalogu ostatně najdete kompletní program letošního Anifilmu a volba je jen na vás! A já vám můžu jen – jako každý rok – popřát mnoho pozitivních animovaných zážitků.

Těšíme se na setkání s vámi!

Tomáš Rychecký

This year's Anifilm has a lot of surprises, unexpected encounters and new experiences in store for you. In addition to the traditionally stacked national and international competitions, you can look forward to many other film and non-film programmes worthy of your attention. In our extensive programme focused on Japanese animation, you can gaze upon the rising sun. Thanks to the Czech Horizon Grant supported by the PPF Foundation, you will also see the future – for the first time, Czech short films in development will compete for this financial support and I firmly believe that we will see the best of them competing in the upcoming editions of our festival. The festival programme will also cover the distant as well as the recent past. We will introduce the work of animator Alfons Mensdorff-Pouilly, who has played an essential role in helping Czech puppet animation achieve success. We will show you the work of amateur animators, and members of our international juries will present their own work. And to give you an alternative to sitting in dark screening halls, you can muster your courage and creativity and make your own animated films in our animation workshops. But enough with the recommendations – the festival catalogue you are holding includes the complete programme of this year's Anifilm and you have freedom of choice! All I can do – as every year – is hope that you will have many positive animation experiences.

We look forward to seeing you!

Tomáš Rychecký



Martin Baxa

MINISTR KULTURY

MINISTER OF CULTURE

Festival, který představuje aktuální trendy a technologie v animaci a zároveň funguje jako platforma pro uměleckou konfrontaci a navazování kontaktů mezi profesionály, je znám po celém světě. Takový je Mezinárodní festival animovaných filmů Anifilm, který se po krátkém čase stal nedílnou součástí Liberce i celého regionu.

Festival je určen spektru diváků i fanoušků, profesionálům i studentům a více než důstojně tak pokračuje v tradici České republiky jako kolébky a posléze i velmoci animovaných filmů. Český animovaný film zažívá v posledních letech velké úspěchy a sbírá ceny na významných světových soutěžích a festivalech. A to díky kvalitním námětům a využití nejmodernějších technologií a postupů, jak je přináší a reflektuje také program Anifilmu v podobě debat, projekcí a networkingu. Vítězné filmy se pak automaticky nominují do oscarového klání. Velmi oceňuji a podporuji tuto – nebojím se říci – světovou ambici a snahu otevřít se světu, koneckonců jen velké cíle přinášejí velké výsledky! Těším se na letošní ročník, který slibuje pozoruhodné filmové počiny, s napětím očekávané několik let. Přeji všem organizátorům, tvůrcům i návštěvníkům inspirativní a radostné festivalové dny!

Martin Baxa

A festival introducing new trends and technologies in animation and acting as a platform for artistic confrontation and establishing professional relations is known all over the world. Anifilm International Festival of Animated Films is such a festival. In just a few years, the event has become an inseparable part of Liberec and the entire region.

The festival welcomes a wide range of audiences, fans, professionals and students and represents a respectable way to follow in the best tradition of the Czech Republic as the cradle and subsequently superpower of animation. In recent years, Czech animation has been enjoying success and earning awards at prestigious international competitions and festivals. All thanks to fine stories and state-of-the-art technologies and methods as presented and reflected by Anifilm in its debates, screenings and networking events. Winners of the festival even have a chance to fight for an Oscar. I highly appreciate and support these – I'm not afraid to say – world-class ambitions and efforts to open up to the world. After all, you can achieve spectacular results only if you aim high!

I'm looking forward to this year's Anifilm which promises remarkable and highly anticipated films. I hope that the organisers, filmmakers and visitors enjoy inspirational and joyful festival days!

Martin Baxa



Hideo Suzuki

VELVYSLANEC JAPONSKA V ČESKÉ REPUBLICE JAPANESE AMBASSADOR TO THE CZECH REPUBLIC

Srdečně gratuluji k uspořádání festivalu Anifilm 2023, který se tak stává významnou součástí dlouhé tradice přátelství mezi Japonskem a Českou republikou. Animovaný film je naší společnou vášní a chloubou.

Japonsko se začalo zabývat animací na počátku 20. století. Její rozkvět nastal v 60. letech se vznikem slavných seriálů jako *Astro Boy* nebo *Black Jack*, které vytvořil Osamu Tezuka. Japonská animace se pak nadále vyvíjela svým jedinečným způsobem jako zrcadlo proměňující se japonské společnosti i světa.

Také český animovaný film má dlouhou historii. Mistrí animace jako Karel Zeman, Jiří Trnka či Jan Švankmajer vytvořili mnoho významných děl.

Dnes je animace jakýmsi univerzálním jazykem, který spojuje lidi z celého světa, dává nám naděje a sny, ale současně ostře vykresluje rozpory společenské reality kolem nás. Hraje tak zásadní roli v udržování demokracie, a to s přispěním širokého spektra tvůrců a umělců, kteří se setkávají v přátelské rivalitě a vzájemně se inspirují. Anifilm jako největší festival svého druhu ve střední Evropě právě takovou platformu poskytuje. Hluboce si vážím všech, kteří vynaložili úsilí na jeho realizaci.

Součástí letošního ročníku je „japonský den“, který představí Japonsko a jeho kulturu. Kromě promítání japonských filmů je připraven také další pestrý program s japonskou tematikou. Srdečně vás zvu k návštěvě.

V letošním roce si připomínáme 30. výročí navázání diplomatických vztahů mezi Japonskem a Českou republikou. Přál bych si, aby i tato událost přispěla k dalšímu prohloubení přátelství mezi našimi zeměmi, které sdílejí stejnou hodnotu a společně pracují na budování lepšího světa pro život.

Hideo Suzuki

My heartfelt congratulations to Anifilm 2023, which is now part of a long tradition of friendship between Japan and the Czech Republic. Animation culture is our common passion and pride.

Japan adopted animation at the beginning of the 20th century. It started to flourish in full bloom in the 1960s with a series of masterpieces, namely those created by Osamu Tezuka like *Astro Boy* and *Black Jack*. Japanese animation has continued to develop in its own unique way, as a mirror of the evolving Japanese society and global challenges.

Czech animation also has a long history with maestros such as Karel Zeman, Jiří Trnka and Jan Švankmajer, who have appeared and produced a number of outstanding masterpieces.

Animation is now a universal language that binds people around the world, gives us hopes and dreams, but at the same time sharply shows the contradictions of societal realities. As such, animation plays a crucial role in preserving our democracies as vibrant and relevant, with the participation of diverse creators and artists who meet in friendly rivalry and inspire each other. Anifilm is the largest festival in Central Europe to provide such a platform. My deep respect to all those who have dedicated themselves to making it happen.

In addition, this year's event will include a 'Japan Day' featuring Japan and its culture. There will be not only screenings of Japanese films, but also a varied program of events on offer. I cordially invite you to visit.

This year marks the 30th anniversary of diplomatic relations between Japan and the Czech Republic. I would like to wish for this event to further develop the friendship between our two countries, sharing common values and working together for a better world in which to live.

Hideo Suzuki



Martin Půta

HEJTMAN LIBERECKÉHO KRAJE

GOVERNOR OF THE LIBEREC REGION

Vážení návštěvníci festivalu, jsem rád, že můžeme opět po roce v krajské metropoli Liberci uvítat mezinárodní přehlídku animovaných filmů Anifilm. Koná se zde již čtvrtým rokem a jsem rád, že tato akce, která je nejvýznamnější událostí svého druhu ve střední Evropě, zde našla svůj nový domov. Právě pro Liberecký kraj je to příznačné, neboť je oblastí zasvěcenou filmu. Kromě toho, že se zde rodily scény do bezpočtu českých i zahraničních snímků, vzešla odsud také taková herecká jména, jakými jsou Oldřich Kaiser, Jan Budař, Pavel Liška či legendární král komiků Vlasta Burian. Nedávné přesunutí festivalu z domovské Třeboně na sever Čech se ukázalo jako velmi dobrý a šťastný nápad. Náš kraj hostí každoročně hned několik výjimečných kulturních svátků. Anifilm do této nabídky skvěle zapadá a stal se lákadlem nejen pro zdejší obyvatele, ale také pro řadu návštěvníků z jiných krajů Česka, popřípadě z ciziny. Pro Liberec i celý region je tak skvělou reklamou a jsme rádi, že můžeme být hrdým partnerem.

Po šest květnových dnů ožije celá řada míst v Liberci, ať už to jsou kulturní instituce, ulice či náměstí, festivalovým ruchem. Anifilm zdaleka netvoří jen série filmových projekcí, ale také pestrý doprovodný program. Důležitým centrem festivalu se opět stane též liberecký zámek.

Věřím, že řada festivalových návštěvníků během svého pobytu v Liberci ráda využije také bohatých možností zdejšího společenského či gastronomického vyžití, popřípadě vyrazí na výlety do okolí. Náš kraj, přestože je druhým nejmenším, má turistům rozhodně co nabídnout, a věřím, že si mnohý návštěvník zdejší přírodní krásy zamiluje a bude se k nám s láskou vracet.

Pojďme si všichni na Anifilmu, jehož ústředním tématem je letos Japonsko – země vycházejícího slunce, užít výběr toho nejzajímavějšího z mezinárodní produkce. Do festivalových soutěží se letos přihlásilo více než 1400 děl. Soutěží i snímky, na jejichž podobě se podílela umělá inteligence, a nechybí ani soutěž filmů pro médium virtuální reality. Přeji vám pěkné filmové zážitky.

Martin Půta

Dear visitors,

I'm delighted that the regional capital of Liberec can once again welcome the Anifilm International Festival of Animated Films. This is the festival's fourth year in Liberec and I'm pleased to say that the festival, the most prestigious event of its kind in Central Europe, has found its new home in Liberec. It's only fitting because film and the Liberec Region go together. Not only has the region provided settings for countless Czech and foreign films, it's also the birthplace of many renowned actors such as Oldřich Kaiser, Jan Budař, Pavel Liška and the legendary king of comedians, Vlasta Burian.

The recent relocation of the festival from its hometown of Třeboň to the north proved to be a very good and lucky idea. Each year, our region hosts several unique cultural events attractive not only to locals but also to guests from abroad. Anifilm has fit right into this offer and attracts people not only from Liberec but from other regions and countries. It's a great way to promote Liberec and the entire region and we're happy that we can be its proud partner.

For six days in May, many places throughout Liberec will accommodate the festival with all its hustle and bustle, be they cultural institutions, streets or squares. Anifilm isn't limited to a series of screenings; it also offers an extensive accompanying programme. Once again, Liberec Chateau will become an important festival centre.

I believe that many festival visitors will take advantage of the local social and culinary offers or tour the city's surroundings. Despite being the second smallest region in the country, our region has much to offer to tourists and I am confident that many visitors will fall for the beauty of our nature and will be happy to return.

Let's all enjoy a selection of the most interesting animation from around the world at this year's Anifilm, whose main theme is Japan, the land of the rising sun. In total, the festival has received over 1,400 submissions to its competition categories, which include films created by artificial intelligence and there is also a competition category for virtual reality.

I hope you will have many pleasant film experiences.

Martin Půta



Jaroslav Zámečník

PRIMÁTOR MĚSTA LIBEREC

MAYOR OF LIBEREC

Vážení návštěvníci a příznivci Anifilmu, město Liberec se letos počtvrté stane místem, kam se v květnu vypraví desítky autorů a tvůrců špičkových animovaných filmů, videoklipů i her z celého světa, aby se ucházeli o ocenění a pozornost odborných porotců a diváků u příležitosti konání dalšího ročníku Mezinárodního festivalu animovaných filmů Anifilm 2023.

Když jsme před lety ve spolupráci s Libereckým krajem organizátorům nabídli, aby festival našel svůj nový domov právě v našem městě, věřil jsem, že tím založíme novou tradici a silné partnerství, které má šanci na úspěch. Tehdy jsem vyslovil i přání, aby se Liberec jako páté největší město v České republice do budoucna stal místem, kam se čeští a zahraniční fanoušci animované tvorby budou vždy rádi vracet. A to nejen v době konání festivalu. Návštěvnost, reakce odborné i laické veřejnosti, ale i ohlasy v domácích i zahraničních médiích po konání prvních tří ročníků u nás potvrzují, že jsme vsadili na dobrou kartu.

Navzdory mnoha překážkám, které přípravy takového podniku nepochybně doprovázejí, si troufnu tvrdit, že pořadatelé dokázali svým programem a dramaturgií i letos opět zaujmout a přilákat nejen skvělé tvůrce a dosavadní fanoušky, ale i ty, kteří přijeli na Anifilm poprvé.

O Liberci se často říká, že je především městem sportu. Pokaždé, když na toto téma vedu s někým rozhovor, nezapomenu zdůraznit, že nejen sportu, ale také rozmanité a kvalitní kultury, k čemuž nemalou měrou přispívá právě Anifilm.

Děkuji všem, kteří se na pořádání a organizaci festivalu podílejí, ale také vám, divákům a fanouškům animované tvorby a her. Bez vás by tahle významná kulturně společenská událost nebyla tím, čím se za pouhé tři roky svého působení v našem regionu stala. Tedy vyhledávanou a respektovanou akcí.

Jaroslav Zámečník

Dear visitors and supporters of Anifilm,

This May, for the fourth time, Liberec becomes a destination of dozens of filmmakers and creators of first-rate animated films, music videos and games from all over the world. At the Anifilm International Festival of Animated Films 2023, they will compete for awards and the recognition of professional juries and audiences.

Several years ago, when our city in collaboration with the Liberec Region proposed to the festival organisers that the event could find its new home in Liberec, I believed we would establish a new tradition and a strong partnership with a chance to succeed.

Back then, I said I hoped that Liberec, as our country's fifth-biggest city, would become a place where Czech and foreign fans of animation would be happy to return (and not just for the festival). After three years in Liberec, the festival's attendance, response from professionals and the general public and the reactions of Czech and foreign media prove that we have hit the jackpot.

Despite the many difficulties that they must undoubtedly face when organising such an event, I dare say that the festival team has prepared an extensive programme and festival dramaturgy that will once again appeal not only to renowned filmmakers and existing fans but also to those who are new to the festival.

Liberec is often called the city of sport. Every time I speak about this with someone, I feel the need to point out that Liberec is not just a city of sport, but also of diverse and high-quality culture. Anifilm contributes considerably to this.

I would like to thank everyone who participates in organising the festival as well as the viewers and fans of animated films and games. Without you, this significant cultural and social event wouldn't be the sought-after and respectable experience it has become after only three years in our region.

Jaroslav Zámečník

Poznejte Liberec a jeho desítku absolutních jedniček! / Explore Liberec and its Top 10!



fotografie / photograph: Jakub Soukup

Prohlédněte si v centru města novorenesanční interiéry **radnice**, z jejíž věže ve filmu skákal Spider-Man. Procestujte celý svět ve sklenících **botanické zahrady**. Chvilku budete kráčet rozpálenou pouští, abyste se po pár krocích přehoupli do dusného vlhka tropických deštných pralesů.

Projděte se bohatými sbírkami **Severočeského muzea** až k jeho Křišťálové věži s nejdelším skleněným žebříkem na světě. Plavete v umění? Ponořte se do **Oblastní galerie Liberec** v budově bývalých lázní a plavky pak vyždímejte do výlevek. Těžkotonážní krásu lokomotiv nebo třeba sněžné rolby z oblíbené komedie *Jak vytrhnout velrybě stoličku* můžete obdivovat před **Technickým muzeem**.

Uvnitř něj pak objevíte rovnou království automobilů nebo svět libereckých tramvají i se špičkově renovovaným autobusem Praha RND, který je ve svém dvoudveřovém uspořádání jediným dochovaným kusem na světě.

Science-centrum **iQlandia** vás zve na objevnou procházku z hlubin *Země* přes *Člověka*, *Živly* a *Vědu v domě* až do dalekých vesmírů. Na 400 interaktivních exponátů tu čeká, až je vyzkoušíte a do vědy se jednoduše zamilujete. Vodní dobrodružství ve stylu příběhů Julese Vernea vás láká do Aquaparku **Centra Babylon** a pod babylonskou střešou překvapivě najdete i staročeskou pouť Lunaparku, iQpark tu slibuje mrňouskům svět poznání a Funpark jim nabízí spoustu místa pro opičárny. V **Zoo Liberec**,

In the city centre, marvel at the interior of the neo-Renaissance **town hall** with a tower that hosted Spider-Man. Travel the world in the glasshouses of the **botanical garden**. You will march through a scorching desert only to find yourselves in the sultry air of tropical jungles a few moments later.

Examine the extensive collections of the **North Bohemian Museum** and its Crystal Tower with the world's longest glass ladder. Do you like swimming in art? Dive into the **Liberec Regional Gallery** located in a former spa building and wring your swimsuit in the sink. You can also admire the high-tonnage beauty of locomotives and a snowcat from the popular comedy *How to Pull Out a Whale's Tooth* in front of the **Technical Museum**. Inside, you will find many automobiles, Liberec trams and a renovated Praha RND bus, the only existing preserved model of this two-door bus in the world.

The science centre **iQlandia** invites you to take an exploratory stroll through the depths of the *Earth*, *Humans*, *Elements* and *Science in the House* all the way to the far corners of the universe. Almost 400 interactive exhibits wait for you to try them and simply fall in love with science. Water adventures seemingly taken from Jules Verne's book await in the Aquapark of the **Babylon Centre**. In the same building, you can also find Lunapark, a traditional old-time fair and your little ones can enjoy



fotografie / photograph: Jakub Soukup



fotografie / photograph: Jakub Soukup

kteřá je mimochodem nejstarší v ČR, zase zjistíte, jak vypadají zvířata tajuplných jmen, jako je nyala, margay, mangabey, urial nebo sambar. Ještě krkolomnější názvy zdobily druhohorní vládce naší planety, které najdete v **DinoParku Plaza Liberec**. Ale dejte si tu dobrý pozor, ačkoli je Dinopark krytý, pravidelně tu prší a někteří jeho obyvatelé jsou dokonce i živí.

Fenoménn. Přesně takový je **hotel Ještěd** a všiml si toho celý svět. Není divu, že ho i čeští architekti prohlásili stavbou 20. století a právě letos slaví tenhle unikát čerstvých 50 let! Naše „kosmická loď“ v noci září do tmy jako maják, za bouřky po ní kloužou mraky, a když trochu zapátráte, objevíte poblíž i Martánka. Takový je prostě Ještěd. Jediněčný, stejně jako město pod ním.

Objevujte naše město!

Visit^Liberec

www.visitliberec.eu

some educational fun in iQpark and unwind in Funpark. In **ZOO Liberec**, the oldest zoo in the country, you will find out what animals with such mysterious names as Nyala, Margay, Mangabey, Urial and Sambar look like.

Even more tongue-twisting names can be found among the Mesozoic rules of our planet displayed in the **Liberec Plaza DinoPark**. But watch out; even though the Dinopark is sheltered, it rains here quite frequently and some of the exhibits can come to life.

A phenomenon. That is one way to describe the **Ještěd Hotel**. The whole world has noticed. No wonder it was voted Most Important Czech Building of the 20th century. This year, the unique tower celebrates its 50th anniversary! Our 'spaceship' shines in the night like a lighthouse; during storms, it rips clouds and if you look closely, you can find a Martian nearby. That's our Ještěd. Unique, just like the city below it.

Explore Our City!

Visit^Liberec



fotografie / photograph: Jakub Soukup



fotografie / photograph: Jakub Soukup

Vítejte v Libereckém kraji / Welcome to the Liberec Region

Technické památky, průmysl, tradiční řemesla, hrady, zámky, významné církevní stavby – to vše charakterizuje kraj ležící v hornatém prostředí plném řek, průzračných vodopádů, rybníků, skal, vysokých hor i přírodních krás. Liberecký kraj leží na severu Čech a po Praze je druhým nejmenším krajem Česka. Severní okraj jeho území tvoří hranici s Německem a Polskem, východní část sousedí s Královéhradeckým krajem, západní s Ústeckým a jižní část se Středočeským krajem. Do oblasti zasahuje Krkonošský národní park a pět chráněných krajinných oblastí – Kokořínsko, Lužické hory, České středohoří, Jizerské hory a Český ráj. Liberecký kraj je díky tomu velmi bohatý na přírodní rezervace a úkazy. Protkává jej mnoho naučných stezek a kochat se pestrou krajinou je možné z více než dvou desítek rozhleden.

Na území kraje je také množství přehrad. Mezi ty větší se řadí například zdroj pitné vody Josefův Důl, dále jsou to kupříkladu Fojtka, Harcov či Mlýnice. Pozoruhodným turistickým místem je Protržená přehrada v Jizerských horách, kde jako memento po přírodní katastrofě zbyly jen prorvaná hráz a o samotě se tyčící šoupátková věž. Mezi nejnavštěvovanější památky patří zřícenina gotického

Technical and industrial heritage, traditional arts and crafts, castles, chateaux, important places of worship – all this characterises the mountainous region full of rivers, crystal clear waterfalls, ponds, rocks, high peaks and natural beauty.

The Liberec Region lies in the north of the Czech Republic and is the country's second smallest region after the capital city of Prague. The region is surrounded by Germany and Poland to the north, the Hradec Králové Region to the east, the Ústí nad Labem Region to the West and the Central Bohemian Region to the south. Part of the Krkonoše National Park is in the Liberec Region and there are also five protected landscape areas in the region: Kokořín Area, Lusatian Mountains, Central Bohemian Uplands, Jizera Mountains and Bohemian Paradise, which means that there are plenty of nature reserves and phenomena. It also boasts many educational trails and you can take in its beauty from more than two dozen lookout towers.

There are also many water reservoirs. The bigger ones include the drinking water reservoir Josefův Důl and others include Fojtka, Harcov and Mlýnice. A remarkable tourist



fotografie / photograph: archiv Libereckého kraje



fotografie / photograph: archiv Libereckého kraje

hradu Trosky, hrad Bezděz, zámky Lemberk, Frýdlant a Sychrov, malebností vyniká i novorenesanční radnice v hlavním městě kraje Liberci. K oblíbeným turistickým cílům se řadí také celé oblasti Jizerských hor včetně osady Jizerka, masivy Krkonoš i malebné Lužické hory. Je to kraj Křišťálového údolí protkaný sklárnami a bižuterními provozy, kraj pěti unikátních oblastí, které lze poznat všemi smysly. Lze si tu osahat skály a starobylé hrady při toulkách v Českém ráji. Pociť radost při množství jedinečných zážitků Máchova kraje. Poslouchat volání Jizerských hor po sportovní dovolené. Nechat své oči na Krkonoších a jejich majestátnosti a poznat dobrodružství, která nabízejí Lužické hory. Liberecký kraj je regionem, ve kterém se střídají moderní města s lidovou architekturou a kde se snoubí dechberoucí příroda s vášní pro řemesla a tradice. Liberecký kraj je krajem, který se musí zažít.

attraction are the remains of the Desná dam – after its failure, the only thing that stands now is the ruptured dam and a solitary tower.

Some of the most visited monuments include the castle ruin Trosky, castle Bezděz, chateaux Lemberk, Frýdlant and Sychrov and the picturesque town hall in the regional capital of Liberec. Popular tourist destinations also include the Jizera Mountains and Jizerka village, the Krkonoše Mountains and the scenic Lusatian Mountains. The Liberec region is a region of the Crystal Valley sprinkled with glassworks and jewellery makers, a region of five unique areas which you can explore with all your senses. You can feel rocks and ancient castles while wandering through the Bohemian Paradise. You can feel joy while experiencing the uniqueness of Mácha's Region. You can hear the calling of the Jizera mountains and have an active holiday. You can feast your eyes on the Krkonoše Mountains and their magnificence and you can succumb to your adventurous spirit awoken by the Lusatian Mountains. The Liberec Region is a region with modern cities, rustic architecture and a place where breath-taking nature inspires passion for crafts and traditions. Liberec Region is a place you must experience.



fotografie / photograph: Marek Šaroch

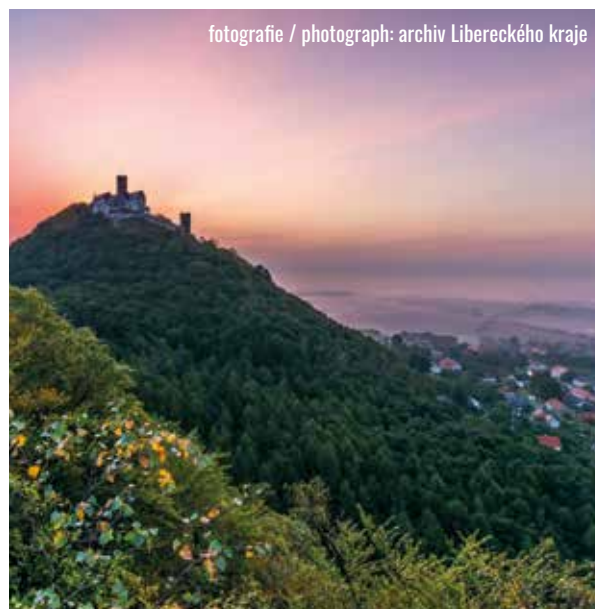

fotografie / photograph: archiv Libereckého kraje

CENY / AWARDS

Cena za celoživotní přínos animovanému filmu
The Lifetime Achievement Award for Animation

Cena pro nejlepší celovečerní film pro dospělého diváka spojená s finanční odměnou ve výši 1000 EUR
The Award for the Best Feature Film for Grown-Ups comes with a financial prize of 1,000 EUR

Cena pro nejlepší celovečerní film pro děti spojená s finanční odměnou ve výši 1000 EUR
The Award for the Best Feature Film for Children comes with a financial prize of 1,000 EUR

Cena pro nejlepší krátký film spojená s finanční odměnou ve výši 1000 EUR
The Award for the Best Short Film comes with a financial prize of 1,000 EUR

Cena pro nejlepší studentský film spojená s finanční odměnou ve výši 1000 EUR
The Award for the Best Student Film comes with a financial prize of 1,000 EUR

Cena pro nejlepší abstraktní a nenarativní animaci spojená s finanční odměnou ve výši 1000 EUR
The Award for the Best Abstract and Non-Narrative Animation comes with a financial prize of 1000 EUR

Cena pro nejlepší videoklip spojená s finanční odměnou ve výši 500 EUR
The Award for the Best Music Video comes with a financial prize of 500 EUR

Cena pro nejlepší VR film spojená s cenou ve výši 500 EUR
The Award for the Best VR Film comes with a financial prize of 500 EUR

Cena za nejlepší výtvarný počín ve hře
The Award for the Best Visual Art in Game

Cena za nejlepší hru pro děti
The Award for the Best Game for Children

Cena Libereckého kraje – cena diváků
The Liberec Region Award – the Audience Award

SOUTĚŽ ČESKÝ OBZOR / CZECH HORIZON COMPETITION

Cena České televize za nejlepší české animované dílo
The Czech TV Award for the Best Czech Animated Creation

Cena Nadace PPF za nejlepší český krátký film
The PPF Foundation Award for the Best Czech Short Film

Cena za nejlepší český studentský film
The Award for the Best Czech Student Film

Cena za nejlepší český seriál
The Award for the Best Czech Series

Cena za nejlepší české zakázkové dílo
The Award for the Best Czech Commissioned Work

Cena za nejlepší český videoklip
The Award for the Best Czech Music Video

Mezinárodní soutěž celovečerních filmů
International Competition of Feature Films

Mezinárodní soutěž krátkých filmů
International Competition of Short Films **A B C D E**

Mezinárodní soutěž studentských filmů
International Competition of Student Films **A B C**

Mezinárodní soutěž abstraktních a nenarativních animací
International Competition of Abstract and Non-Narrative Animation **A B**

Mezinárodní soutěž videoklipů
International Competition of Music Videos **A B**

Mezinárodní soutěž VR filmů
International Competition of VR Films **A B C D E**

Mezinárodní soutěž počítačových her
International Competition of Computer Games

Soutěž Český obzor
Czech Horizon Competition



Veronika Bednářová

CZ

Veronika Bednářová je česká novinářka a zahraniční reportérka, autorka řady rozhovorů a reportáží ze Spojených států a Velké Británie. Vystudovala divadelní a filmovou vědu na FF UK, mezi lety 2002–2019 vedla Festivalový deník na Mezinárodním filmovém festivalu Karlovy Vary. Na pražské pobočce New York University vyučuje tvůrčí psaní v angličtině. Ze svého studijního pobytu v USA v rámci Fulbrightova stipendia vydala knihu reportáží *Má americká krása*. Mezi její oblíbená místa patří kromě New Yorku, Kapského Města či Liverpoolu také Liberec.

Veronika Bednářová is a Czech journalist and foreign correspondent, author of many interviews and reports from the USA and the UK. She studied Film Studies at the Faculty of Arts of the Charles University in Prague and between 2002 and 2019, she was the head of the Karlovy Vary IFF Festival Journal. She teaches English creative writing at the New York University in Prague. Her book *My American Beauty* recounts her experiences from a study stay in the USA, where she received the Fulbright Scholarship. In addition to New York, Cape Town and Liverpool, one of her favourite places is Liberec.



John Stevenson

UK

John Stevenson odstartoval svou kariéru ve slavné *Muppet Show* Jima Hensona. Na kontě má celou řadu reklam, videoklipů, televizních seriálů a celovečerních filmů jako např. *The Great Muppet Caper* (1981), *Temný krystal* (1982), *Labyrint* (1986), *Malý krámeček hrůz* (1986), *Jakub a obří broskev* (1996), *Shrek* (2001), *Shrek 2* (2004) či *Madagaskar* (2005). Režiroval krátký animovaný film *Lední medvědi* (2012) v produkci Ridleyho Scotta a také celovečerní film *Kung Fu Panda* (2008, společně s Markem Osbornem), za který získal nominaci na Oscara. Stojí také za filmem *Sherlock Gnomes* (2018) v produkci Eltona Johna. Zatím posledním přírůstkem do jeho filmografie je *Noční hlídka* nominovaná v letošním roce na ocenění BAFTA za Nejlepší krátký animovaný film.

John Stevenson began his career with Jim Henson on the *Muppet Show* at 19 and has since worked in commercials, music videos, television series and on feature films such as *The Great Muppet Caper* (1981), *The Dark Crystal* (1982), *Labyrinth* (1986), *Little Shop of Horrors* (1986), *James and the Giant Peach* (1996), *Shrek* (2001), *Shrek 2* (2004), *Madagascar* (2005). He directed the animated short *Polar Bears* (2012) for Ridley Scott and the feature film *Kung Fu Panda* (2008, with Mark Osborne) for which they were nominated for an Oscar. John directed *Sherlock Gnomes* for Elton John and most recently wrote and directed the short film *Middle Watch* (2022), which was nominated for a BAFTA for Best Animated Short Film in 2023.



Sébastien Sperer

FR

Sébastien Sperer je dramaturg, kurátor, moderátor, porotce a speaker. Už od roku 1999 je jeho kariéra spjata s festivalem v Annecy, kde má na starosti programovou dramaturgii. Věnuje se také organizování promítání krátkých filmů ve věznicích, domovech pro seniory, kostelích apod. Jeho posláním je zpřístupnit animaci – médium, v němž je možné vše – všem.

Sébastien Sperer is a programmer, selector, moderator, jury member and speaker. He works as Films and Programme Planning Manager at the Annecy International Animation Film Festival, with which he has been connected since 1999. He also organises short films screenings in prisons, health care homes, churches and more. Wherever he is, his desire is to make animation, a medium where everything is possible, accessible to all.

Celovečerní filmy | Feature Films

Jednorožci vs. Medvídci | Unicorn Wars

Můj románek s manželstvím | My Love Affair with Marriage

Psům a Italům vstup zakázán | No Dogs or Italians Allowed

Slepá vrba, spící žena | Blind Willow, Sleeping Woman

Čtyři duše kojota | Four Souls of Coyote

Perlimpové | Perlimps

Yuku a himálajská květina | Yuku and the Himalayan Flower

Tři zloději a lev | Three Robbers and a Lion

Websterovi ve filmu | The Websters Movie

Myška a medvěd na cestách | Ernest and Celestine: A Trip to Gibberitia

Jednorozci vs. Medvídci

Unicorn Wars | 85 min | Španělsko, Francie / Spain, France | 2022

Druhý celovečerní film významného španělského tvůrce Alberta Vázqueze. Autor na sebe výrazně upozornil před třinácti lety znepokojivým krátkým filmem *Birdboy* (2010) a svůj temně groteskní styl dále rozvíjel a varioval ve filmech *Psychonauti*, *zapomenuté děti* (2015) či *Decorado* (2016). Filmař, ilustrátor a autor grafických románů (které bývají předlohou pro jeho filmy) se ve svém nejnovějším počínu rozhodl jít až na dřevě a dostat se pomocí fantazijní animace k samotnému původu zla.

Zavádí nás do prostředí armády malých medvídků, kde se nováčci připravují na válku proti odvěkým nepřítelům svého rodu – tajemným jednorozcům, kteří obývají magický les. Dva z medvědích vojáků, bratři Azulín a Gordi, jsou jednoho dne vysláni se skupinou dalších rekrutů na nebezpečnou misi, která je zavede do hlubin magického lesa. Vystrašení medvídci postupně zjišťují, že vizuálně úchvatný, jakoby pohádkový les skrývá za svou uhrančivě barevnou a mystickou tvář smrtelné nástrahy. Příběh se záhy mění v drastický horor, v němž málokterý medvědí mozek zůstane ve své lebce. Azulín se také v klíčových momentech začínající války vrací ve vzpomínkách k rozhodujícím okamžikům svého života. Zjišťuje, jak se rodí v duši zlo a nenávisť a jaké zkušenosti formují vývoj osobnosti, která je následně schopná nebývalé krutosti i vůči svým úplně nejbližším.

Snímek byl nominován na několik významných cen, včetně Cristalu na festivalu v Annecy.

Unicorn Wars is the second feature film by renowned Spanish filmmaker Alberto Vázquez, who attracted attention thirteen years ago with his disturbing short film *Birdboy* (2010). Vázquez continued to develop and expand his gloomily grotesque style in the films *Birdboy: The Forgotten Children* (2015) and *Decorado* (2016). In his latest work, the filmmaker, illustrator and author of graphic novels (which he adapts into films) decided to dig deep and use fantastic animation to get to the very root of evil. The film takes us among soldiers of a bear army preparing for a war with their age-old enemies – mysterious unicorns who dwell in a magical forest. One day two bear soldiers, Azulín and Gordi, are sent with a group of recruits on a dangerous mission deep into the forest. The frightened bears find out that behind the mesmerising and mystical veil of the visually magnificent forest lies mortal danger. The story suddenly turns into a drastic horror in which the bear brains occupy all kinds of spaces except their skulls. In the key moments of the war, Azulín reminisces about the decisive moments of his life. He discovers how evil and hatred are born in the soul and what experiences form a personality which is subsequently capable of unprecedented cruelty also towards loved ones.

The film has been nominated for several prestigious awards, including the Annecy Cristal.



Alberto Vázquez

Režie / Director Alberto Vázquez **Scénář / Writer** Alberto Vázquez **Výtvarník / Designer** Alberto Vázquez
Technika / Technique 2D počítačem / 2D computer **Hudba / Music** Joseba Beristain **Producent / Produced by**
 Abano Produccions (Chelo Loureiro), Autour de minuit (Nicolas Schmerkin), UniKo (Ivan Miñambres),
 Schmuty-Bordeline Films



Signe
Baumann

Můj románek s manželstvím

My Love Affair with Marriage | 108 min | Lotyšsko, Spojené státy, Lucembursko / Latvia, United States, Luxembourg | 2022

Dlouho očekávaný autorský celovečerní film nezávislé lotyšsko-americké autorky Signe Baumann vznikl celých sedm let a na jeho výrobu přispělo vedle kulturních a grantových institucí i bezmála 1 700 individuálních dárců. Premiéru měl v červnu 2022 v New Yorku a jen pár dní na to zabodoval na festivalu v Annecy, odkud si odvezl ocenění poroty pro celovečerní film. Zelmu už od útlého věku všechny písničky a pohádky přesvědčovaly, že pokud se bude chovat tak, jak to od dívky společnost očekává, láska vyřeší všechny její problémy. Ale čím je starší, tím divnější jí koncept lásky přijde: čím víc se jí snaží řídit, tím víc se její tělo vzpírá.

Stosedmiminutový příběh vnitřní ženské rebelie je pozoruhodný v mnoha ohledech. Jednak proto, že ho téměř celý sama animovala Signe Baumann (pro film vzniklo na 40 000 kreseb a údajně bylo vykresleno 662 tužek), a také tím, že vznikl jako kombinace reálných dekorací a kreslené animace. Autorka svůj přístup vysvětlila slovy: „Při animaci ráda používám papír, protože tužka se stává mou prodlouženou rukou a impuls, který se ve mně zrodí, prochází srdcem do paže a do konečků prstů. Když kreslím, splynu s tužkou a jejími tahy, které tak vyjadřují, co cítím a kdo jsem. Žádný software nebo počítačový program mě nedokáže inspirovat tak jako tužka a papír.“

Seven years in the making, this long anticipated feature film by independent Latvian-American director Signe Baumann was completed thanks to contributions from various cultural and grant institutions and almost 1,700 individual donors. The film premiered in New York in June 2022 and only a few days later, it was awarded Jury Distinction at the Annecy Festival.

From an early age, songs and fairytales have convinced Zelma that love will solve all her problems as long as she abides by societal expectations of how a girl should act. But as she grows older something doesn't seem right with this concept of love: the more she tries to conform, the more her body resists.

The 107-minute-long story of inner female rebellion is remarkable in many respects. Baumann animated almost the entire film herself (she made 40,000 drawings using 662 pencils) and the film combines real settings with hand-drawn animation. 'I like animating on paper because the pencil becomes an extension of my hand, and the impulse goes from my gut into my heart, through my shoulder into my fingertips and when I draw the line, I become one with the line, I become one with the pencil and that is an expression of what I feel and who I am. And so, pencil and paper inspire me in a way that no software, no computer program can,' explains the director.

Režie / Director Signe Baumann **Scénář / Writer** Signe Baumann **Výtvarník / Designer** Signe Baumann
Technika / Technique 2D počítačem, kresba na papír, mix technik / 2D computer, drawing on paper, mixed media
Hudba / Music Kristian Sensini **Producent / Produced by** The Marriage Project LLC. (Signe Baumann, Sturgis Warner), Antevita Films (Raoul Nadalet), Studio Locomotive (Roberts Vinovskis)

Psům a Italům vstup zakázán

Interdit aux chiens et aux Italiens | No Dogs or Italians Allowed | 70 min | Francie, Itálie, Belgie, Švýcarsko, Portugalsko / France, Italy, Belgium, Switzerland, Portugal | 2022

Začátek 20. století, severní Itálie. Rodina Ughettových prožívá těžké časy a sní o lepších zítřcích. Luigi Ughetto se rozhodne překročit Alpy a začít nový život ve Francii, aby své milované rodině zajistil lepší budoucnost. Jeho vnuk se prostřednictvím důvěrného rozhovoru s babičkou Cesirou vrací zpět v čase a znovu prožívá rodinnou historii.

Působivý loutkový snímek *Psům a Italům vstup zakázán* nahlíží rodinnou historií a téma migrace za lepším životem s lehkou nadsázkou i patřičnou ironií. Režisér postupuje šikovně, přesně tak, aby tématu neubral na závažnosti a zároveň ho ponechal dostatečně diváckým. Film reflektuje francouzsko-italské vztahy (také vznikl ve francouzsko-italské koprodukci) a ukazuje, jak je těžké začínat nový život na místě, kde nejste zrovna vítáni. Snímek potěší dobře odvedenou animační prací. Také už stihl posbírat několik významných cen: cenu poroty v Annecy (vedle Prix Fondation Gan à la Diffusion tamtéž) a v roce 2022 i cenu pro celovečerní animovaný film na Evropských filmových cenách.

Early 20th century, Northern Italy. The Ughetto family, living through difficult times, dreams of a better future abroad. The story tells of Luigi Ughetto crossing the Alps to start a new life in France, thus changing the destiny of his beloved family forever. His grandson travels back in time revisiting their history, in an intimate dialogue with his grandmother Cesira.

An impressive puppet film, *No Dogs or Italians Allowed* offers a mildly exaggerated and properly ironic take on family history and migration for a better life. The director paces the film skilfully in order not to undermine the seriousness of the theme while still keeping it comprehensible to general audiences. The film reflects French-Italian relations (it is, incidentally, a French-Italian co-production) and shows how hard it is to start a new life in a place where you're not welcome. The film also boasts excellent animation. It has already managed to win several prestigious awards: the Jury Award in Annecy (in addition to the Prix Fondation Gan à la Diffusion) and the award for Best Animated Film at the European Film Awards 2022.



Alain Ughetto

Režie / Director Alain Ughetto **Scénář / Writer** Alain Ughetto, Alexis Galmot, Anne Paschetta **Výtvarník / Designer** Alain Ughetto, David Roussel, Jean-Marc Ogier **Technika / Technique** loutka / puppet **Hudba / Music** Nicola Piovani **Producent / Produced by** Les Films du Tambour de Soie (Virginie Millet, Alexandre Cornu)



Slepá vrba, spící žena

Saules aveugles, femme endormie | Blind Willow, Sleeping Woman | 112 min | Francie, Kanada, Nizozemsko, Lucembursko / France, Canada, Netherlands, Luxembourg | 2022

Celovečerní filmový debut výtvarníka a především hudebního skladatele Pierra Földese je adaptací několika povídek populárního japonského spisovatele Harukiho Murakamiho. Do reality Japonska po zemětřesení roku 2011 se přenášíme prostřednictvím tří postav: Kjóko, kterou události posledních dní přimějí vydat se na nečekanou cestu, jejího manžela Komury, který se snaží porozumět Kjóčině nenadálému zmizení, a nenápadného úředníka Katagiriho, jenž po návratu do svého bytu najde v kuchyni nečekanou návštěvu: obrovského žabáka. Ten ho přišel požádat o pomoc, neboť hluboko pod Tokiem žije ohromná, nebezpečná žížala, kterou je třeba zneškodnit dřív, než bude pozdě.

Mnohdy surreální obrazy a situace se mísí s jedinečnou melancholickou atmosférou příběhů lidí, kteří se díky nestandardním životním situacím noří do svého nitra a zjišťují, kým vlastně jsou. Pierre Földes kombinací několika technik (snímání a následné animační zpracování hrané akce, 3D animace a 2D layoutů) zdařile vystihuje poetiku Murakamiho světů na pomezí snu a obyčejného života a svým stylem vyprávění divákům umožňuje vlastní výklad. Snímek měl premiéru na festivalu v Annecy, odkud si odnesl zvláštní uznání poroty.

The feature debut of graphic artist and composer Pierre Földes is an adaptation of several stories by popular Japanese writer Haruki Murakami. In this film we find ourselves in Japan shortly after the 2011 earthquake, watching three characters: Kyoko, compelled by the events of the previous days to set out on an unexpected journey; her husband Komura, who tries to make sense of Kyoko's abrupt disappearance; and inconspicuous clerk Katagiri, who, upon returning to his flat, finds an uninvited guest in his kitchen: a giant frog. The frog came to ask Katagiri for help, because deep beneath Tokyo lives a dangerous gargantuan earthworm that needs to be destroyed before it's too late.

Oftentimes surreal images and situations mix with a unique melancholy atmosphere in the stories of people who find themselves in uncommon life situations and explore their own selves in order to find out who they really are. By combining several animation techniques (recording and subsequently animating live-action footage, 3D animation and 2D layouts), Földes aptly depicts the poetics of Murakami's worlds somewhere between dreams and ordinary life. Thanks to his narrative style, viewers have the opportunity to interpret the film on their own. The film premiered at the Annecy Film Festival, where it won the Jury Special Mention Award.



Pierre Földes

Režie / Director Pierre Földes Scénář / Writer Pierre Földes Výtvarník / Designer Julien De Man Technika / Technique 2D počítačem, rotoskopie, mix technik / 2D computer, rotoscoping, mixed media Hudba / Music Pierre Földes Producent / Produced by Cinéma Defacto (Tom Dercourt), Miyu Productions (Emmanuel-Alain Raynal)

Čtyři duše kojota

Kojot négy lelke | Four Souls of Coyote | 103 min | Maďarsko / Hungary | 2023

Staveniště kdesi v severoamerických pláních, nad kterými se vypíná nápadný vrch. Posvátné místo, kde se shromáždili zástupci mladé generace původních obyvatel, aby vystoupili proti bezohlednému přístupu ke krajině svých předků, již má procházet ropovod. Maďarský režisér Áron Gauder, jehož oceňovaný, nekompromisní a svérázný film *Distrikt!* měli diváci možnost vidět i v české distribuci, se tentokrát obrací ke starým severoamerickým mýtům o stvoření světa a připomíná nám místo, které člověk zaujímá mezi ostatními tvory. V přístupně stylizovaném a skvěle animovaném příběhu Kojota, který jako jediný nebyl stvořen, ale zrodil se ze snu, se noříme hluboko k podstatě člověka i světa, který obýváme. Snímek je zdařilým mytickým vyprávěním, jehož rytmus a poselství si dokáže podmanit široké spektrum diváků a který přináší naději v době, kdy globální společnosti otrásá environmentální krize. Za tónů autentických písní původních obyvatel Severní Ameriky ukazuje, že moudrost jejich předků je dnes více než aktuální. Áron Gauder k tomu dodává: „Starodávné mýty překvapivě znázorňují souvislosti velmi podobně jako moderní věda a představují jedinou alternativu ke kapitalistické společnosti.“

A construction site somewhere on the North American plains below a towering hill. A sacred place where members of the young generation of native Americans gather to protest against the construction of an oil pipeline on the land of their ancestors. This time, Hungarian director Áron Gauder, whose acclaimed, uncompromising and original film *The District!* is known to Czech viewers from local distribution, turns to ancient North American myths of creation, reminding us of the place that humans hold among other creatures. In this accessibly stylised and superbly animated story of a Coyote who's the only creature that wasn't created, but rather born of a dream, we immerse ourselves deeply in the essence of humanity and the world we inhabit. The film tells a remarkable mythical tale and thanks to its rhythm and message, it can captivate a wide spectrum of audiences. It also brings hope in a time when global society is rattled by an environmental crisis. Accompanied by songs of native North Americans, it shows that the wisdom of their ancestors is more than topical today. 'Surprisingly, these archaic myths depict the interrelations of the world quite similarly to modern scientific results. The former represent the only alternative to a capitalist society,' adds Áron Gauder.



Áron Gauder

Režie / Director Áron Gauder **Scénář / Writer** Géza Bereményi, Áron Gauder **Výtvarník / Designer** Áron Gauder **Technika / Technique** 2D počítačem, 3D počítačem / 2D computer, 3D computer **Hudba / Music** Drezus, Joanne Shenandoah, Mariee Siou, Northern Cree, The Session Voices, Ulali **Producent / Produced by** Cinemem Entertainment Kft. (Réka Temple)

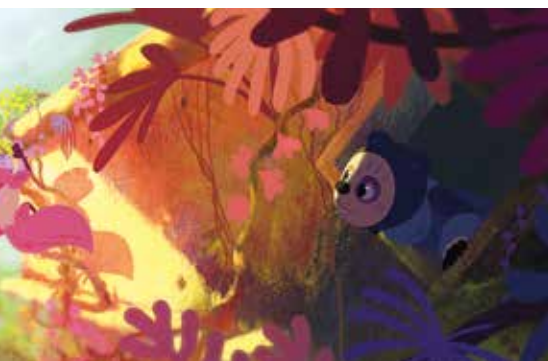

Perlimpové

Perlimps | 76 min | Brazílie / Brazil | 2022

Kouzelný les je v ohrožení. Do tajemných, starobyklých zákoutí se jeho hranicemi prokousávají nebezpeční Obři, pod jejichž zuby se stromy lámou jako párátka. Jedinou záchranou se zdají být tajemní perlimpové. Kde je ovšem hledat? Na přísně tajnou misi za jejich nalezením byli vysláni dva hrdinové Claé a Bruó, tajní agenti dvou znepřátelených království. Každý přitom vládne výjimečnými schopnostmi, a tak se na své cestě tu doplňují, tu předhánějí, aby nakonec zjistili, že jejich zájem je vlastně společný a že důležitější než konkurence je spolupráce. Ani toto zjištění je ovšem neuchrání před těžkou zkouškou jejich přátelství a důvěry, když vyjde najevo, kým vlastně jsou.

Režisér Alê Abreu (autor environmentálně laděného filmu *Chlapec a svět*, který jsme na Anifilmu opakovaně uvedli v minulých letech) natočil film odehrávající se v půvabně barevných kulisách, zahrnujících hluboký les, tajemné zříceniny i skalnaté pustiny. Snímek je svědectvím o bujně dětské fantazii, jedinečném světě, který dokáže vytvořit, i o hrozbách v reálném světě, který se svou zranitelností od toho fantazijního příliš neliší.

A magical forest is in danger. Menacing Giants, with teeth that break trees like toothpicks, chew their way through the forest to mysterious and ancient places. It seems the forest's only hope lies with the mysterious Perlimps. But where are they? Heroes Claé and Bruó, secret agents from two enemy kingdoms, are sent on a top-secret mission to find them. Both of them have exceptional powers and skills and so they complement each other sometimes and sometimes compete with each other on their way. But in the end, they find that they share a common interest and cooperation is much more important than rivalry. But this discovery can't protect them from a trial their friendship and trust must face when they find out who they really are. Director Alê Abreu (creator of the environmental film *Boy and the World*, which Anifilm screened repeatedly), made a film that takes place in charmingly colourful settings such as a magical forest, mysterious ruins and rocky wastelands. The film is a testimony to children's vivid imagination, the unique world it can create and the dangers of the real world which is just as fragile as the fantasy world.



Alê Abreu

Režie / Director Alê Abreu Scénář / Writer Alê Abreu Výtvarník / Designer Alê Abreu Technika / Technique 2D počítačem / 2D computer Hudba / Music André Hosoi, O Grivo Producent / Produced by Buriti Filmes (Lais Bondanzky, Luiz Bolognesi), Ernesto Soto

Yuku a himálajská květina

Yuku et la fleur de l'Himalaya | Yuku and the Himalayan Flower | 66 min | Francie / France | 2022

Jemně vyprávěný a hravě pojatý animovaný muzikál pro nejmenší diváky, potažmo pro celou rodinu. Snímek vyšel z dílny režiséřského dua Rémi Durin a Arnaud Demuynck. Druhý ze jmenovaných, zkušený tvůrce a producent, je zároveň autorem scénáře (včetně textů písní) a producentem snímku, zatímco charismatickou výtvarnou stránku filmu propůjčil belgický výtvarník Paul Jadoul, který se jako animátor podílel například na snímku *Kočka v Paříži* (2010).

Myška Yuku žije se svou maminkou, sourozenci a babičkou ve starém hradě. Ráda hraje na ukulele, zpívá a poslouchá pohádky, které jim babička předčítá. Nejraději má tu o kouzelné květině z dalekých Himálají. Její bezstarostný život však nevyhnutelně naruší skutečnost, že babička stárne, a Yuku se začne bát, že o ni brzy přijde. Aby ji zachránila před tajuplným Krtkem, jehož návštěvu babička již očekává, vypraví se Yuku najít tajemnou květinu, která by mohla babičce vrátit ubývající síly.

Yuku a himálajská květina má lehce magickou atmosféru a podmanivou barevnost, s níž nás vtahuje do tajuplného a fantastického světa osobitých lesních zvířátek, která Yuku na své cestě potkává. Tento příběh malé, ale o to odvážnější hrdinky, který pojednává o lásce, empatii a přátelství, zůstává srozumitelný těm nejmladším divákům (aniž by nudil ty o něco starší) a zároveň citlivě zpracovává téma odchodu blízkého člena rodiny.

This film, directed by Rémi Durin and Arnaud Demuynck, is a gently narrated playful animated musical for the youngest audiences and their entire families. Experienced filmmaker and producer Demuynck also wrote the script (including the songs) and produced the film. The author of its charismatic visual style is Belgian graphic artist Paul Jadoul, who worked as an animator on *A Cat in Paris* (2010).

Little mouse Yuku lives with her mother, siblings and grandmother in an old castle. She likes to play the ukulele, sing and listen to her grandmother read fairy tales. Her favourite fairy tale is about a magical flower that grows in the distant Himalayas. But her carefree life is inevitably affected by the fact that her grandma is getting old – and Yuku is afraid she will lose her sooner rather than later. To save her from the mysterious Mole, whose visit Grandma expects, Yuku sets out to find the flower.

Thanks to its delicately magical atmosphere and captivating colours, *Yuku and the Himalayan Flower* draws viewers into a mysterious and fantastic world inhabited by the peculiar forest animals Yuku meets on her journey. This story of a small but daring heroine is about love, empathy and friendship and remains comprehensible even to the youngest children (without being boring for older children) while sensitively portraying the death of a beloved family member.

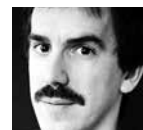

Rémi Durin



Arnaud Demuynck

Režie / Director Rémi Durin, Arnaud Demuynck **Scénář / Writer** Arnaud Demuynck **Výtvarník / Designer** Paul Jadoul **Technika / Technique** 2D počítačem, 3D počítačem / 2D computer, 3D computer **Hudba / Music** Alexandre Brouillard, David Rémy, Yan Volsy **Producent / Produced by** Artemis Productions (Patrick Quinet), Les Films du Nord - La Boîte,... Productions (Arnaud Demuynck), Vivement Lundi! (Jean-François Le Corre, Mathieu Courtois), Nadasdy Film (Nicolas Burlet)



Tři zloději a lev

Folk og røvere i Kardemomme by | Three Robbers and a Lion | 79 min | Norsko / Norway | 2022

Casper, Jasper a Jonathan jsou obávaní zloději, před nimiž se musí mít každý na pozoru. Tím spíš, že tihle tři bydlí s nebezpečným lvem. Ani jejich život ovšem není tak docela bezstarostný. Péče o domácnost totiž není jejich silná stránka, nemluvě o jejich (ne)zdatnosti v kuchyni. Nebyli by to ale zloději, kdyby si nedokázali poradit. Z blízkého městečka plného milých, poklidných (a v některých případech i poněkud natvrdlých) obyvatel se rozhodnou ukrást hotový poklad – tetu Sofii. Pokud má totiž někdo ve věcech pořádek, je to právě ona. Ani jednoho ovšem nenapadne, že takový poklad může být i prokletím. Teta Sofie si totiž dokáže poradit nejen se špínou, ale i se samotnými zloději! Takže co teď?! Tento zábavný snímek pro děti kromě osudů celkem dobráckých zloduchů rozehrává i příběhy několika obyvatel idylického městečka, které naruší krádež kontroverzní sousedky a její (nečekaně rychlý) návrat. Při tom všem ale zloděje také čeká zjištění, že počestný život vlastně nemusí být k zahození, zvláště když něco umíte, a navíc vám nechybí odvaha! Možná, že jejich zločin tak Caspera, Jaspera a Jonathana nakonec přivede zpět na správnou cestu. To vše za doprovodu vtipných a nápaditých písniček.

Dreaded robbers Casper, Jasper and Jonathan keep everyone on their toes. The fact that they share their home with a dangerous lion certainly has something to do with it. But their life isn't as carefree as it would seem. Household chores are not their strong suit, not to mention their (in) competence in the kitchen. But being robbers, they find a way. They decide to steal a priceless treasure from a nearby town of kind and peaceful (and in some cases rather obtuse) people – Aunt Sofie. If someone can keep a house in good order, it's her. But none of them realises that such a treasure can also be a curse. Aunt Sofie can make short work not only of dirt, but of the robbers themselves! So what now?! In addition to the story of the good-hearted scoundrels, this entertaining film for children follows several inhabitants of the idyllic town, which is thrown into disarray by the kidnapping of a controversial neighbour and her (unexpectedly quick) return. In the process, the robbers find out that making an honest living is not so bad after all, especially when you have some skills and courage! Thanks to their crime, Casper, Jasper and Jonathan may yet find themselves on the right path, accompanied by humorous and inventive songs.



Rasmus A.
Sivertsen

Režie / Director Rasmus A. Sivertsen **Scénář / Writer** Karsten Fullu, Ingrid Haukelidsæter **Výtvarník / Designer** Are Austnes **Technika / Technique** loutka / puppet **Hudba / Music** Gaute Storaas, Sol Heilo **Producent / Produced by** Qvisten Animation AS (Heidi Palm Sandberg, Åshild Ramborg)

Websterovi ve filmu

Websterovi vo filme | The Websters Movie | 65 min | Slovensko, Česká republika / Slovakia, Czech Republic | 2022

Většina dětských diváků na Slovensku a v České republice se už s největší pravděpodobností s pavoučí rodinou Websterových setkala. Kromě úspěšného televizního seriálu dostali totiž Websterovi už i knižní podobu. A nyní se dočkali také celovečerního filmu, který zachycuje několik nových dobrodružství malé Lili a jejích blízkých.

Mohlo by se zdát, že Lili Websterová je pavoučí holčička jako každá jiná. Žije se svým starším bráchou, starostlivou maminkou, chápajícím tatínkem a čipernými prarodiči v kokonu nad výtahovou šachtou, chodí do školy a ráda si hraje s kamarády. Lili je ale neobyčejně zvědavá a odvážná, a tak se jí občas stane pořádný průšvih. Třeba jako tenkrát, když měla hlídat mouchy a všechny jí uletěly, nebo když se nechala napálit podvodníkem na internetu. Humorné i laskavé příběhy propletené nečekaným dobrodružstvím se v rodinném animovaném filmu věnují každodenním dětským radostem i trápením a ukazují, že nejpevnější síť (web) je rodina. V české verzi propůjčili pavoučím hrdinům hlasy známí herci – uslyšíme například Ivanu Chýlkovou, Jaromíra Dulavu nebo Jiřího Lábusa.

Most Slovak and Czech children have probably met the Websters, a spider family. In addition to a successful television series, they are the protagonists of a book. Now, they star in their own feature film depicting several new adventures of little Lili and her family.

It would seem that Lili Webster is just an ordinary spider girl. She lives with her older brother, caring mother, understanding father and sprightly grandparents in a cocoon above a lift shaft, goes to school and enjoys playing with her friends. But Lili is unusually curious and brave so sometimes, she gets into a proper scrape. Like the time Lili was supposed to watch over the flies but they flew away, or the time she was scammed on the internet. This family film, full of humorous and kind stories linked by an unexpected adventure, portrays everyday joys and shows that family is the strongest web. The film's Czech version is voiced by popular actors such as Ivana Chýlková, Jaromír Dulava and Jiří Lábus.



Katarína Kerekesová

Režie / Director Katarína Kerekesová **Scénář / Writer** Zuzana Dzurindová, Peter Nagy, Katarína Kerekesová, Anna Vášová **Výtvarník / Designer** Boris Šima **Technika / Technique** 3D počítačem, reálné záběry / 3D computer, live action **Hudba / Music** Lucia Chutková **Producent / Produced by** 13ka (Anna Vášová), Fool Moon (Katarína Kerekesová)



Myška a medvěd na cestách

Ernest et Célestine: Le voyage en Charabie | Ernest and Celestine: A Trip to Gibberitia | 81 min | Francie / France | 2022

Volně pokračování skvělého, výtvarně podmanivého celovečerního filmu *O myšce a medvědovi* (2012, režie Stéphane Aubier, Vincent Patar a Benjamin Renner). Tentokrát se režie ujali Julien Chheng a Jean-Christophe Roger. Nové režijní duo vysílá oblíbené hrdiny – upovídanou myšku Celestinu a zádumčivého, muzikálního medvěda Ernesta – z jejich domova v poklidném městečku do zvláštní a vzdálené země. Napínavé dobrodružství se točí kolem Ernestových rozbítených houslí, které by mu Celestina ráda nechala opravit. To je však možné jen v Ernestově rodné zemi Breptánii, která se rozkládá ve vysokých horách, je plná lanovek, úzkých uliček a romantických zákoutí. Po příjezdu ale medvěd s myškou zjišťují, že něco není v pořádku. Podle zákona je zde totiž možné zpívat či hrát na hudební nástroje pouze jediný schválený tón a na dodržování tohoto nařízení dokonce dohlíží speciální policie, likvidující mimo jiné i zpívající ptactvo! Ale Ernest a Celestina se tímto nesmyslem rozhodně nemíní řídit, zejména když se setkají s hrdinnými členy hudebního odboje. Společně se pokusí tuto nespravedlnost napravit, aby se do medvědí země vrátila nejen hudba, ale i radost, kterou dokáže v každém probudit. Ernest při té příležitosti navíc najde cestu ke svému otci, s nímž byl celá léta v konfliktu.

This film is a sequel to the excellent and artistically captivating feature film *Ernest & Celestine* (2012, directed by Stéphane Aubier, Vincent Patar and Benjamin Renner). It was directed by Julien Chheng and Jean-Christophe Roger, who send our favourite heroes – talkative mouse Celestine and pensive bear Ernest with a penchant for music – on a trip from their peaceful town to a peculiar distant land. The thrilling adventure revolves around Ernest's broken violin. Celestine would like to have it repaired, but that can be done only in Ernest's homeland of Gibberitia stretching across high mountains full of cable cars, narrow streets and romantic places. After arriving in Gibberitia, however, Ernest and Celestine find out that something's wrong. Local law says that you can only sing and play one approved tone and there's even a special police unit enforcing the law and even cracking down on singing birds! But Ernest and Celestine have no intention of following this nonsensical law, especially after they meet heroic members of the local musical resistance. Together, they try to remedy the injustice and make sure that the bear land is once again full of the music and joy it inspires. While fighting for a better future, Ernest reconciles with his father, with whom he had been in conflict for many years.



Jean-Christophe Roger



Julien Chheng

Režie / Director Jean-Christophe Roger, Julien Chheng **Scénář / Writer** Guillaume Mautalent, Sébastien Oursel **Výtvarník / Designer** Gabrielle Vincent **Technika / Technique** 2D počítačem / 2D computer **Hudba / Music** Vincent Courtois **Producent / Produced by** Mélusine Productions (Stephan Roelants), Folivari (Didier Brunner, Damien Brunner)





David Súpup

CZ

Režisér a animátor David Súpup je absolventem Katedry animované tvorby FAMU. Věnuje se režii reklamních spotů a tvorbě pro děti. Nejčastěji se zaměřuje na kreslenou, loutkovou a 3D animaci. Režijně se podílel například na pohádce *Rozum a Štěstí* z povídkového celovečerního filmu *Fimfárum – Do třetice všeho dobrého* (2011). Natočil také večerníčkový seriál *Králík Fiala* (2006–2011) a v současnosti točí nový večerníček *Jezevec Chrujda* (2020–2024).

Director and animator David Súpup is a graduate of the Department of Animated Film at FAMU. He directs commercials and films for children, most frequently using traditional, puppet and 3D animation. His filmography includes the fairy-tale *Reason and Happiness* from the anthology film *Fimfárum – Third Time Lucky* (2011). Súpup also made the series *Violo the Bunny* (2006–2011) and is currently working on another series for children titled *Snoozy the Badger* (2020–2024).



Marta Pajek

PL

Animátorka Marta Pajek pochází z polského města Kielce. Vystudovala Akademii výtvarných umění v Krakově, kde se zaměřila na animovaný film ve studiu Jerzyho Kucii. Studovala také na Umělecké akademii v Turku pod vedením Priita Pärna. V roce 2016 dokončila první film (a druhou část) své trilogie *Nemožné tvary a jiné historky*. Film *Nemožné tvary a jiné historky II* získal přes 20 různých ocenění včetně Velké ceny na Mezinárodním festivalu animovaných filmů ve Stuttgartu a festivalu animace GLAS. Další část triptychu, *III*, měla premiéru v roce 2018 v Cannes. Úvodní část trilogie, *Nemožné tvary a jiné historky I* (2021), vznikla v koprodukcii Animoon a National Film Board of Canada.

A creator of animated short films, Marta Pajek was born in Kielce, Poland. She graduated from the Academy of Fine Arts in Krakow, where she specialized in animated film in the class of Jerzy Kucia. She also studied at Turku Arts Academy in the class of Priit Pärn. In 2016, she completed the first film (and second part) of the trilogy *Impossible Figures and Other Stories*. *Impossible Figures and Other Stories II* won over 20 awards, including the Grand Prix at the Stuttgart Animation Festival and the GLAS Animation Festival. The next part of the triptych, *III*, debuted at Cannes in 2018. *Impossible Figures and Other Stories I* (2021), the first part of the trilogy, is a co-production of Animoon and the National Film Board of Canada.



Kim Keukeleire

BE

Kim Keukeleire je belgická režisérka a animátorka, která se specializuje na stop-motion animaci. Podílela se například na filmech *Fantastický pan Lišák* (2009, r. Wes Anderson), *Frankenweenie* (2012, r. Tim Burton) či *Slepičí úlet* (2000, r. Nick Park a Peter Lord). Byla také zodpovědná za animaci ve francouzském filmu nominovaném na Oscara *Můj život Cuketky* (2016, r. Claude Barras) a byla hlavní animátorkou stop-motion filmu Wese Andersona *Psí ostrov* (2018). Mezi její poslední filmy patří *Pinocchio Guillerma del Tora* (spolurežirovaný Markem Gustafsonem, 2022) a celovečerní film *Vynálezce* Jima Capobianca a Pierra-Luca Granjona.

Kim Keukeleire is an animation director and lead animator based in Belgium, specialising in stop-motion animation. Amongst others, she animated on *Fantastic Mr. Fox* (2009, dir. Wes Anderson), *Frankenweenie* (2012, dir. Tim Burton) and *Chicken Run* (2000, dir. Nick Park & Peter Lord). She was the Animation Director of the Oscar-nominated French feature film *My Life as a Zucchini* (2016, dir. Claude Barras). She was a lead animator on Wes Anderson's stop-motion feature film *Isle of Dogs* (2018). She recently worked on *Guillermo del Toro's Pinocchio* (directed by Del Toro and Mark Gustafson, 2022) and she was the Animation Director on *The Inventor* (2023, dir. Jim Capobianco, Pierre-Luc Granjon).

Krátké filmy A | Short Films A

Výborné připojení | The Great Connection

Čekání | The Waiting

Sova a vlaštovka | The Owl and the Swallow

Smile | The Smile

Tření drah | The Rubbings of Trajectories

Míry | Scale

Pentola

Můj tygr | My Tiger

Krátké filmy B | Short Films B

Obchodníci s ledem | Ice Merchants

Dřevěné zrcadlo | Wooden Mirror

Konjunkce | Misaligned

Amok

Noční hlídka | Middle Watch

Ze dřeva | Of Wood

Eeva

Krátké filmy C | Short Films C

Planety a roboti | Planets and Robots

Popelář | The Garbage Man

Divoký a huňatý | Wild & Woolly

Spalující láska | Burning Love

Sladké sny | Sweet Dreams

Živé diskuze mezi lidmi, kteří slyší hlasy | Animated Discussions Among People Who Hear Voices

Ptáci, kterým se lámou nohy | Birds Whose Legs Break Off

Spása nemá jméno | Salvation Has No Name

Krátké filmy D | Short Films D

Pina

Růžové sako | The Pink Jacket

Salto vzad | Backflip

Pomalé světlo | Slow Light

Stažená z kůže | Skinned

Dezertní jezevčík | Dessert Dachshund

Krátké filmy E | Short Films E

Bolístky | Little Hurts

Áááá! | Aaaah!

Psobyt | Dog-Apartment

Debutantka | The Debutante

Létající námořník | The Flying Sailor

Sandwich Cat

Práce pro všechny | Hardly Working

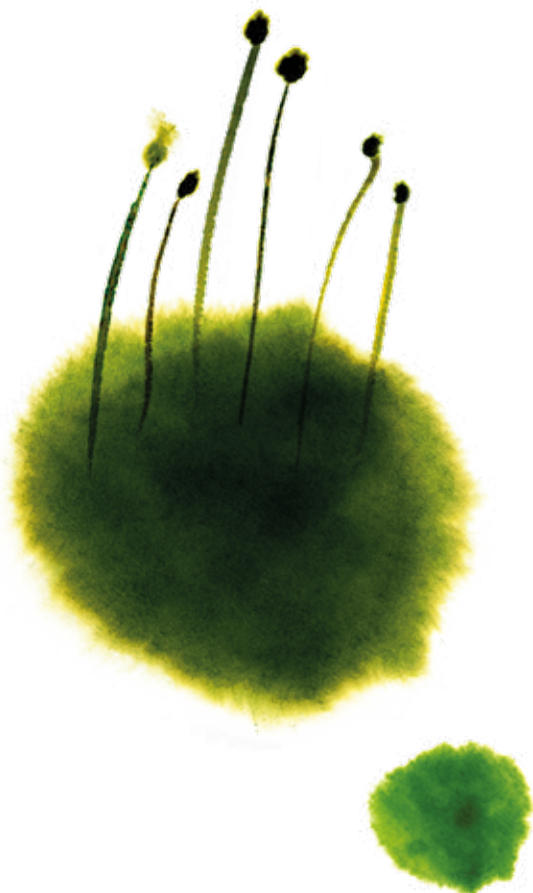

KRÁTKÉ FILMY / SHORT FILMS

A

Výborné připojení

The Great Connection | 4 min 56 sec | Dánsko, Německo, Nizozemsko / Denmark, Germany, Netherlands | 2022

Z paluby lodi je na dno Atlantického oceánu spuštěn podivný had. Co asi přinese obyvatelům Země? Je propojením minulosti s budoucností, nebo jde o hrozbu současným i budoucím pokolením? Kolem jeho netečného těla se shromáždí ansámbl bájných postav z mořského dna a v ojedinělé 3D animaci rozehraje muzikál hledající odpovědi na ošemetné otázky.

From the deck of a ship, a strange snake is lowered to the bottom of the Atlantic Ocean. What will it bring to the people of Earth? Does it link the past with the future or is it a threat to current and future generations? An ensemble of mythical characters gathers around its body and performs a musical looking for answers to tricky questions in a unique 3D animation.

Režie / Director Christen Bach **Výtvarník / Designer** Christen Bach **Technika / Technique** 3D počítačem / 3D computer **Hudba / Music** Christen Bach, Elia Rediger **Zvuk / Sound** Elia Rediger **Producent / Produced by** Rock'n'Roll Animation

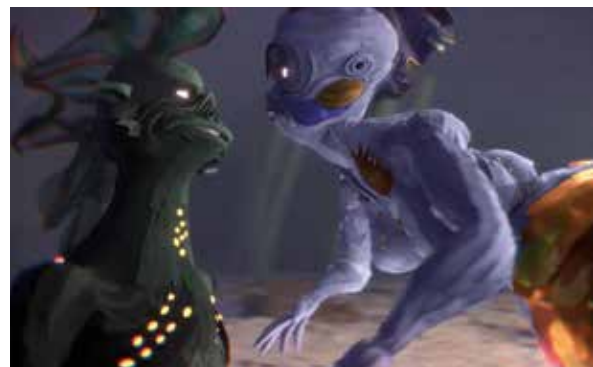

Christen Bach

Čekání

The Waiting | 15 min 35 sec | Německo / Germany | 2023

Badatelka Karen Lips už několik let žije v malé chatrči v Kostarice a studuje žáby. Na nějakou dobu musí prales opustit a po návratu zjistí, že všechny žáby zmizely. Vydává se je hledat a odhalí přitom otřesnou pravdu. Čistota linek tohoto anidocu a autentický komentář podtrhují naléhavost, s jakou pojednává o málo známém nebezpečí ničícím populace žab po celém světě.

Karen Lips is a researcher who has lived for several years in a tiny shack in Costa Rica to observe frogs. When she leaves the cloud forest for a short time and returns, the frogs are gone. All of them. Karen sets out to find them – and encounters a horrible truth. The clarity of this anidoc's lines along with authentic commentary emphasise the urgency with which it portrays the unknown danger destroying frog populations all over the world.

Režie / Director Volker Schlecht **Výtvarník / Designer** Volker Schlecht **Technika / Technique** 2D počítačem, kresba na papír / 2D computer, drawing on paper **Hudba / Music** Hannes Schulze **Zvuk / Sound** Hannes Schulze **Producent / Produced by** mobyDOK



Volker Schlecht



Gaspar
Chabaud

Sova a vlaštovka

Le Hibou et l'Hirondelle | The Owl and the Swallow | 3 min | Francie / France | 2022

Čerstvý absolvent francouzské školy La Poudrière přichází se svým prvním profesionálním filmem – zpracováním básně Claudea Roye, kterému sluší málomluvnost původní literární předlohy. V hlavní roli uvidíme seriózní sovu a bezstarostnou vlaštovku, dva ptáky, kteří se svými povahami snad už nemohou víc lišit.

This film is the professional debut of a graduate of the French school La Poudrière. It adapts a poem by Claude Roy in a fitting way – using just a few words, exactly like the original. The film stars a serious owl and a care-free swallow, two birds whose dispositions couldn't be more different.

Režie / Director Gaspar Chabaud **Výtvarník / Designer** Gaspar Chabaud **Technika / Technique** 2D počítačem / 2D computer **Hudba / Music** Frédéric Marchand, Yan Volsy **Zvuk / Sound** Frédéric Marchand, Yan Volsy **Producent / Produced by** Tant Mieux Prod



Erik van
Schaaik

Smile

The Smile | 16 min | Nizozemsko, Belgie / Netherlands, Belgium | 2022

Příběh mírumilovného krokodýla, který se stal hercem, nebo krvelačné zrůdy, která se díky kariéře v šoubyznysu dostala k nevinným obětem? Stop-motion mockument o umělecké dráze a následném pádu velké herecké hvězdy s výpověďmi obětí i těch, kteří na ikonu běčkových hororů nedají dopustit, se vyžívá v odkazech na pokleslé filmové žánry i v provařených dokumentárních postupech.

The story of a peaceful crocodile who became an actor, or the story of a blood-thirsty monster whose career in show business provided him with a supply of innocent victims? This stop-motion mockumentary about the career of a big film star and his subsequent fall from grace, which includes testimonies of the victims as well as those who won't hear a word against the star of campy horror films, uses proven documentary methods and revels in allusions to trashy film genres.

Režie / Director Erik van Schaaik **Výtvarník / Designer** Erik van Schaaik **Technika / Technique** stop-motion **Hudba / Music** Erik van Schaaik, Rinus Aarts **Zvuk / Sound** Rinus Aarts **Producent / Produced by** Beast Animation, Erik van Schaaik productions, Pedri Animation

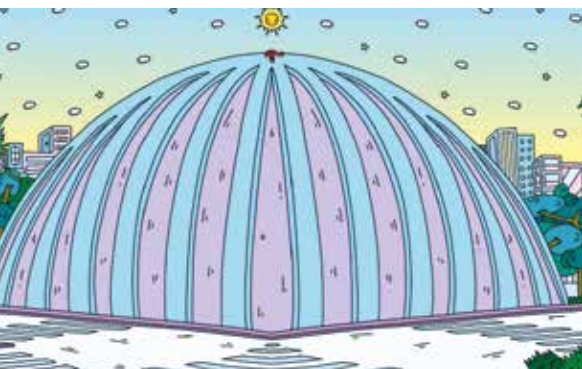

Cheng-Hsu
Chung

Tření drah

The Rubbings of Trajectories | 3 min 58 sec | Německo, Tchaj-wan / Germany, Taiwan | 2022

Autor úchvatně živých a barevných queer filmů jako *Adorable* či černobílého *A Daily Chat* je zpět s intimní, ovšem o nic méně živou a výtvarně originální reflexí na téma prostoru a vzpomínek. Ponořte se spolu s ním do dialogu jeho vnitřního a vnějšího vesmíru na pozadí zážitků z cestování po městech celého světa.

The author of mesmerizingly vivid and colourful queer films such as *Adorable* and the black-and-white *A Daily Chat* comes up with an intimate but still vivid and artistically original reflection on space and memory. Submerge with him into a dialogue between his inner and outer space against the backdrop of his experiences gathered while travelling around the world.

Režie / Director Cheng-Hsu Chung **Výtvarník / Designer** Cheng-Hsu Chung **Technika / Technique** 2D počítačem / 2D computer **Zvuk / Sound** Andy Chiu **Producent / Produced by** Taipei Artist Village

Míry

Scale | 15 min | Francie, Velká Británie, Česká republika / France, United Kingdom, Czech Republic | 2022

Will je otec od rodiny, který bydlí v domě přiléhajícím k vesničce postavené z miniaturních domků různého ražení. Právě ty pro něj vzhledem k jeho pokročilé závislosti na opiátech mají zvláštní význam. Připomínají mu to, co údajně ještě neztratil, zároveň však i to, co mu jeho závislost zcela nezpochybnitelně bere.

Will's family lives in a house adjacent to a village built from various miniature houses. Because of his serious addiction to opiates, these miniature houses have a special significance to him. They remind him of what he purportedly hasn't lost yet, but at the same time of what his addiction indisputably takes from him.

Režie / Director Joseph Pierce **Výtvarník / Designer** Ed Stockton **Technika / Technique** rotoskopie / rotoscoping **Hudba / Music** Rémi Vandenitte **Zvuk / Sound** Dominic Fitzgerald **Producent / Produced by** Melocoton Films

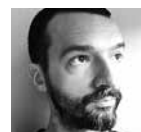

Joseph Pierce

Pentola

7 min 12 sec | Itálie / Italy | 2022

Vzepřít se zaběhnutému stereotypu vyžaduje vždy velké úsilí i notnou dávku odvahy. Zvláště máte-li proti sobě někoho, kdo vás bezmezně miluje. Stojí-li ale při vás ztepilý marvelovský superhrdina, existuje jistá šance, že i po mnoha letech nespokojeného manželství naleznete vnitřní klid, sami sebe i skutečnou svobodu. Hravý snímek plně využívající komického potenciálu použité výtvarné stylizace.

Rejecting stereotypes requires considerable effort and courage. Especially when you face someone who loves you endlessly. But if a strapping Marvel superhero is on your side, there is a chance that after many years of unhappy marriage, you will find inner peace, your selves and true freedom. This playful film fully utilises the comical potential of its artistic style.

Režie / Director Leo Černic **Výtvarník / Designer** Leo Černic **Technika / Technique** kresba na papír / drawing on paper **Hudba / Music** Amos Cappuccio **Zvuk / Sound** Amos Cappuccio **Producent / Produced by** Centro Sperimentale di Cinematografia Piemonte



Leo Černic

Můj tygr

Mon Tigre | My Tiger | 14 min 10 sec | Francie / France | 2022

Hustá kšticce pana K. jaksí odporuje představě o uhlazeném zevnějšku, jak ji propaguje jeho zaměstnavatel a koneckonců i on sám prací na reklamě k produktu s názvem „Pastagel“. Zatímco jeho kolegům firemní diktát nejspíš vyhovuje, v panu K. to vře (i když to možná ještě sám neví). Setkání s jeho vnitřním tygrem je tak nevyhnutelné. Humorný snímek, s jehož hrdinou je snadné se ztotožnit.

Mr K's mane somehow contradicts the ideal of a sleek appearance as promoted by his employer and, after all, by himself while working on an advertisement for a product called 'Pastagel'. While his colleagues are fine with the company's rules, Mr K is fuming inside (even though he may not be aware of it). Meeting his inner tiger is inevitable. A humorous film with a hero with whom you can easily identify.

Režie / Director Jean-Jean Arnoux **Výtvarník / Designer** Jean-Jean Arnoux **Technika / Technique** 2D počítačem / 2D computer **Hudba / Music** Jean-Jean Arnoux **Zvuk / Sound** Quentin Romane **Producent / Produced by** L'Image d'après, Xbo Films



Jean-Jean Arnoux

KRÁTKÉ FILMY / SHORT FILMS

B



João Gonzalez



Sergi Sánchez

Obchodníci s ledem

Ice Merchants | 14 min 33 sec | Portugalsko, Francie, Velká Británie / Portugal, France, United Kingdom | 2022

Lehce mrazivý a přitom silný příběh zobrazuje nejen odvěkou sílu rodinného pouta, ale i aktuální problém globálního oteplování. V závratné nadmořské výšce rozehrávají tvůrci existenční drama, a to za využití podmanivého výtvarného zpracování i působivé animace. Ačkoliv otec a syn přicházejí o zdroj svých příjmů, jejich pád nakonec není tak tvrdý, jak by se mohlo zdát.

This somewhat chilling but compelling story portrays not only the age-old strength of family bonds but also the current issue of global warming. At a dizzying altitude, the authors unfold an existential drama using a captivating artistic style and impressive animation. Although a father and his son lose the source of their income, in the end their downfall is not as hard as it may seem.

Režie / Director João Gonzalez **Výtvarník / Designer** João Gonzalez **Technika / Technique** 2D počítačem / 2D computer **Hudba / Music** João Gonzalez **Zvuk / Sound** Ed Trousseau, Ricardo Real **Producent / Produced by** COLA Animation, Royal College of Art, Wildstream

Dřevěné zrcadlo

Wooden Mirror | 12 min 16 sec | Španělsko, Itálie / Spain, Italy | 2022

Vladař a neporazitelný bojovník by rád vychoval syna k obrazu svému. Ostatně v jeho království jsou všichni muži bojovníci a všechny ženy ošetřovatelky. Jenže jablko se odkutálelo daleko od stromu a citlivého prince čeká dilema, jak naplnit rodičovské očekávání. Nadčasové téma zpracované atraktivní formou akční podívané.

A ruler and invincible warrior would like to raise his son to be his mirror image. After all, all the men in his kingdom are warriors and women are nurses. But in this case, the apple fell far from the tree and the sensitive prince faces the dilemma of how to fulfil parental expectations. The film is an attractive action spectacle exploring a timeless theme.

Režie / Director Sergi Sánchez **Výtvarník / Designer** Sergi Sánchez **Technika / Technique** 2D počítačem / 2D computer **Hudba / Music** Norman Bambi **Zvuk / Sound** Lorenzo Dalri **Producent / Produced by** ALPIS

Konjunkce

Koniunkcja | **Misaligned** | 6 min 54 sec | **Polsko, Lotyšsko / Poland, Latvia** | 2022

Muž, žena, gekon v teráriu a niekoľik much létajících okolo lampy. Ti všichni jsou součástí mikrokosmu jediné místnosti a svým repetitivním počínáním splývají s rytmem každodennosti. Pozoruhodná kreslená animace, v níž se postupně rýsují analogie a závislosti zobrazovaných postav a jevů, což ještě prohlubuje tísnivou atmosféru.

A man, a woman, a gecko in a terrarium and several flies circling a lamp. They're all parts of the microcosm of a single room and with their repetitive actions, they blend with the rhythm of everyday life. The film's extraordinary animation, gradually exposing analogies, the addictions of the portrayed characters and the events, amplifies its dismal atmosphere.

Režie / Director Marta Magnuska **Výtvarník / Designer** Marta Magnuska **Technika / Technique** 2D počítačem / 2D computer **Zvuk / Sound** Michal Fojcik **Producent / Produced by** Animoon



Marta Magnuska

Amok

14 min 20 sec | **Maďarsko, Rumunsko / Hungary, Romania** | 2022

Hlavní hrdina Clyde ztrácí v úvodu této fantastické animační jízdy svou snoubenku a také svůj pohledný zevnějšek. Kdo způsobil fatální autonehodu, která mu obrátila život vzhůru nohama? Je na čase, aby se Clyde konečně konfrontoval se svým vnitřním démonem, kterého zahlédne na zadním sedadle auta. Ten je totiž rozhodnutý Clydea všude doprovázet.

In the opening scenes of this fantastic animated ride, the film's protagonist Clyde loses his fiancé and his dashing looks. Who caused the fatal accident that turned his life upside down? Clyde catches a glimpse of his inner demon in the backseat of his car and now the time has finally come to confront him as the demon is hell-bent on following Clyde everywhere.

Režie / Director Balázs Turai **Výtvarník / Designer** Balázs Turai **Technika / Technique** 2D počítačem / 2D computer **Hudba / Music** Benjamin Efrati **Zvuk / Sound** Péter Benjámín Lukács **Producent / Produced by** Boddah, Safe Frame

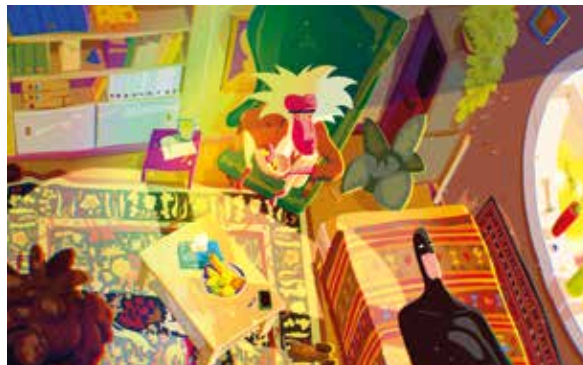

Balázs Turai

Noční hlídka

Middle Watch | 12 min 12 sec | **Velká Británie, Česká republika / United Kingdom, Czech Republic** | 2022

Druhá světová válka se chýlí ke konci a námořník sloužící na lodi v Indickém oceánu pátrá po nepřátelských letadlech a stopách smrtících torpéd. Svědomitě plní své povinnosti, ale sužují ho následky konfliktu a ztráty, které v něm utrpěl, a tak je stále zranitelnější. Když se ho začnou zmocňovat vnitřní démoni, zažije nezvyklé setkání, které má potenciál vyléčit jeho zrápenou mysl.

As WW2 draws to a close, a sailor aboard ship in the Indian Ocean keeps watch for enemy craft and the bubble trail of deadly torpedoes. Haunted and scarred by conflict and loss, he goes about his duties in the small hours of the morning with increasing fragility, but as his demons take hold, he is subject to an extraordinary encounter that may tip the balance of his troubled state of mind.

Režie / Director John Stevenson, Aiesha Penwarden **Výtvarník / Designer** Aiesha Penwarden **Technika / Technique** 2D počítačem, 3D počítačem / 2D computer, 3D computer **Hudba / Music** Clarinet Factory **Zvuk / Sound** Sound Square, Anna Zihlova **Producent / Produced by** Big Squid Ink Ltd, Punk Film s.r.o.



John Stevenson

Aiesha Penwarden



Owen Klatte

Ze dřeva

Of Wood | 6 min 59 sec | Spojené státy / United States | 2022

Zcela jedinečný animovaný film, který je dost možná pro svou náročnost a originalitu prvním, nebo alespoň jedním z mála svého druhu. Jednotlivé fáze snímku, jenž zobrazuje historii používání dřeva od počátku civilizace až po současnost, byly totiž postupně vyřezávány do jediného kusu dřeva. Dřevořezebná animace je doplněna stop-motion animací objektů, jež ze špaluku postupně vypadávají.

Thanks to its originality and the laboriousness of its animation technique, this unique film is probably the first, or at least one of the first films of its kind. Individual frames of the film, mapping the history of processing wood from the dawn of civilisation until the present were gradually carved into a single piece of wood. The wood-carving animation is supplemented by stop-motion animation of objects which fall out of the block of wood one by one.

Režie / Director Owen Klatte **Výtvarník / Designer** Owen Klatte **Technika / Technique** stop-motion, jiné / stop-motion, others **Hudba / Music** Peter Batchelder **Zvuk / Sound** Randy Bobo **Producent / Produced by** Owen Klatte



Lucija Mrzljak

Morten
Tšinakov

Eeva

15 min 58 sec | Estonsko, Chorvatsko / Estonia, Croatia | 2022

Pohřeb skrápí provazy deště. Sledujeme proudy slz, příliš mnoho vína, pár datlů a několik snů, které vyplňují mezery. Nový snímek, který Lucija Mrzljak natočila s Mortenem Tšinakovem, využívá osvědčenou narativní metodu. Tu ostatně známe z autorčiných předchozích filmů, v nichž jsou absurdní situace vytvářeny a gradovány nenápadně a jakoby mimochodem.

It's pouring down rain at a funeral. There's a lot of crying, too much wine, several woodpeckers and a couple of dreams that fill in the gaps. Lucija Mrzljak's latest film, made in collaboration with Morten Tšinakov, uses a proven narrative method. After all, we are familiar with it from her previous films, in which absurd situations are created and escalated inconspicuously and fairly incidentally.

Režie / Director Lucija Mrzljak, Morten Tšinakov **Výtvarník / Designer** Lucija Mrzljak, Morten Tšinakov **Technika / Technique** 2D počítačem / 2D computer **Hudba / Music** Morten Tšinakov **Zvuk / Sound** Sander Pöldsar **Producent / Produced by** Adriatic Animation, Croatian Audiovisual Centre, Eesti Joonisfilm, Eesti film institute, Eesti kultuurcapital

KRÁTKÉ FILMY / SHORT FILMS

C

Planety a roboti

Planets and Robots | 5 min 40 sec | Litva, Velká Británie / Lithuania, United Kingdom | 2023

Téma umělé inteligence se dnes dotýká takřka jakéhokoli odvětví lidské činnosti, film nevyjímá. Tématem i příjemcem tohoto vizuálně i konceptuálně nevšedního snímku se však stáváme naopak my, lidé, pro které je umělá inteligence za asistence litevské režisérské dvojice natočila. Podařilo se jí to? A co si o nás myslí?

Artificial intelligence is beginning to affect almost every field of human activity and film is no exception. With the assistance of two Lithuanian directors, artificial intelligence made this visually and conceptually extraordinary film for us, humans, who are meant to represent the film's primary receivers as well as its theme. Did AI succeed? And what does it think about us?

Režie / Director Antanas Skučas, Julius Zubavičius **Výtvarník / Designer** Artificial Intelligence **Technika / Technique** plošková animace, jiné / cut out, others **Hudba / Music** Julius Zubavičius **Zvuk / Sound** Julius Zubavičius **Producent / Produced by** Tylus kinas



Antanas
Skučas

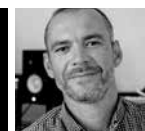

Julius
Zubavičius

Popelář

O Homem do Lixo | The Garbage Man | 11 min 50 sec | Portugalsko / Portugal | 2022

Vítězný snímek záhřebského Animafestu je bravurně animovanou mozaikou vzpomínek a příběhů, která divákům nejen přiblíží jednoho neobyčejného člena autorčiny rozvětvené rodiny, ale připomene jim také důležité události a období portugalské historie, které se s jeho osudy vážou. To vše během rodinné sešlosti za horkého srpnového odpoledne.

The winning film at Animafest in Zagreb is a superbly animated mosaic of memories and stories, which not only portrays an unusual member of the author's family but also presents important events and periods of Portuguese history connected to his life. Everything takes place during a family get-together on a hot August afternoon.

Režie / Director Laura Gonçalves **Výtvarník / Designer** Laura Gonçalves **Technika / Technique** 2D počítačem / 2D computer **Zvuk / Sound** Bernardo Bento, Pedro Marinho **Producent / Produced by** Bando à Parte



Laura
Gonçalves



Alan Jennings

Divoký a huňatý

Wild & Woolly | 5 min 40 sec | Spojené státy / United States | 2022

Je-li váš otec vášnivý lovec, může být poněkud nesnadné představit mu vašeho milého, který tak trochu žije uprostřed lesa. Alan Jennings ve svém vtipně alegorickém snímku zkoumá idylický vztah mezi otcem a dcerou a jeho nevyhnutelné narušení. Díky zvolenému výtvarnému stylu si přitom dokáže udržet lehkost a zároveň autenticky zprostředkovat emoce postav.

If your father is an enthusiastic hunter, it may be difficult to introduce him your sweetheart who sort of lives in the middle of the forest. In his humorous allegory, Allan Jennings explores an idyllic relationship between a father and his daughter and its inevitable deterioration. Thanks to the chosen artistic style, the film can authentically portray the characters' emotions while retaining an overall light tone.

Režie / Director Alan Jennings **Výtvarník / Designer** Alan Jennings **Technika / Technique** 2D počítačem / 2D computer **Hudba / Music** Sheila Stein **Zvuk / Sound** Alan Jennings **Producent / Produced by** Alan Jennings



Tomi Malkki

Spalující láska

Tulen lumous | Burning Love | 10 min 3 sec | Finsko / Finland | 2022

Jedním z hrdinů dětských let finského autora tohoto filmu byl dle jeho vlastních slov i loupežník Rumcajs. Srdce nejednoho obyvatele městečka v tomto absurdním filmu však uloupil krasavec s pořádnou hasičskou výzbrojí. Jak si poradit s nezvladatelným ohněm, když je tak podmanivý? A co teprve spalující láska, co s ní?

One of the childhood heroes of the Finnish author of this film was the gallant robber Rumcajs. But the hearts of many inhabitants of a small town in this absurd film have been stolen by a handsome guy in firefighting gear. How can one handle an uncontrollable fire when it's so engulfing? And what about burning love?

Režie / Director Tomi Malkki **Výtvarník / Designer** Matti Kallio **Technika / Technique** 2D počítačem, stop-motion, kresba na papír / 2D computer, stop-motion, drawing on paper **Hudba / Music** Pauli Kallio **Zvuk / Sound** Pauli Kallio, Tomi Malkki **Producent / Produced by** The Dead Will Rice



Sara Priorelli



Maria Zilli

Sladké sny

Sweet Dreams | 4 min 52 sec | Itálie / Italy | 2022

Pomalou plynoucí snímek, jehož tempo nemilosrdně spěje až k tarantinoevskému vyústění. Jeho hlavní (anti)hrdinkou je uklízečka odlehlého motelu, se kterou se lze nebezpečně snadno ztotožnit. Kdo by si taky nechal tohle všechno líbit?! Podobně černohumorný film jedné z režiserek, Sary Priorelli, s názvem *Dobrá rozhodnutí*, měli diváci Anifilmu možnost vidět ve studentské soutěži v roce 2022.

This slow-paced film ruthlessly climaxes in a Tarantinoesque finale. Its (anti-)heroine is a cleaning lady working in a remote motel, with whom you can easily identify to a dangerous extent. Because who would tolerate all this?! A similar black comedy titled *Good Resolutions* – by one of the directors of this film, Sara Priorelli – was screened in the Competition of Student Films at Anifilm 2022.

Režie / Director Sara Priorelli, Maria Zilli **Výtvarník / Designer** Maria Zilli, Sara Priorelli **Technika / Technique** 2D počítačem / 2D computer **Hudba / Music** Francesco Olmo' Lo Giudice, John Hurt Mississippi **Zvuk / Sound** Maria Zilli, Sara Priorelli **Producent / Produced by** Sara Priorelli

Živé diskuze mezi lidmi, kteří slyší hlasy

Discussions animées entre entendeurs de voix | Animated Discussions Among People Who Hear Voices | 12 min | Francie / France | 2022

Schizofrenie je považována za nevyléčitelnou duševní chorobu. Tristan Thil v tomto anidoku využil svých zkušeností s dokumentárním filmem a za pomoci herců a animace rozehrál reálné výpovědi sesbírané během pravidelných setkání „lidí, kteří slyší hlasy“ (jak se protagonisté snímku sami označují). Přináší tak přímý vhled do jejich neobyčejných životů.

Schizophrenia is considered an incurable mental disorder. In this anidoc, Thristan Thil uses his experience with documentary filmmaking and combines live actors with animation to portray real stories gathered at regular meetings of 'people who hear voices' (as the film's protagonists call themselves). The film provides a direct insight into their extraordinary lives.

Režie / Director Tristan Thil **Výtvarník / Designer** Tristan Thil **Technika / Technique** 2D počítačem, rotoskopie / 2D computer, rotoscoping **Hudba / Music** Thomas Schmidt **Zvuk / Sound** Kevin Le Quellec **Producent / Produced by** Miyu Productions



Tristan Thil

Ptáci, kterým se lámou nohy

Birds Whose Legs Break Off | 7 min 18 sec | Německo / Germany | 2022

Název tohoto filmu mluví za vše. Skutečně v něm totiž budete svědky toho, jak se opeřencům všeho druhu odlamují nohy. Zní to příšerně? Je to příšerné! Co kdyby se ale něco takhle příšerného začalo dít i jiným tvorům? Či dokonce lidem?! Příšerně komický snímek původem holandského autora skvěle pracuje s diváckým očekáváním a opakovaným vtípem.

The film's title says it all. You will actually see the legs of various fledglings breaking off. Does it sound terrible? It is! But what if something so terrible started happening to other creatures? Or even humans? This terribly comical film by a Dutch author works excellently with viewer expectations and repeated jokes.

Režie / Director Dirk Verschure **Výtvarník / Designer** Dirk Verschure **Technika / Technique** 2D počítačem / 2D computer **Hudba / Music** Mark Kuypers **Zvuk / Sound** Dirk Verschure, Fabian Knopf, Oded Kaydar **Producent / Produced by** Dirk Verschure



Dirk Verschure

Spása nemá jméno

Salvation Has No Name | 16 min 50 sec | Velká Británie, Česká republika, Francie / United Kingdom, Czech Republic, France | 2022

Poklidný život na břehu moře naruší nečekaná událost – vlny na pláž vyvrhnou vyčerpanou ženu. Místní se jí bojí a žena nachází pochopení u místního kněze. Jak bude příběh pokračovat? Loutková i plošková animace v britsko-česko-francouzské koprodukcí o strachu z neznámého, na níž se podílel Alfons Mensdorff-Pouilly.

A peaceful life on the seashore is disrupted by an unexpected event – the waves wash up an exhausted woman. While the locals are afraid of her, the woman finds sympathy with the local priest. How will the story continue? Superb puppet and cut-out animation in a British-Czech-French co-production about fear of the unknown. One of the animators was Alfons Mensdorff-Pouilly.

Režie / Director Joseph Wallace **Výtvarník / Designer** Joseph Wallace **Technika / Technique** stop-motion, plošková animace / stop-motion, cut out **Hudba / Music** Kit Wilson **Producent / Produced by** BFI Network, Delaval Film production



Joseph Wallace

KRÁTKÉ FILMY / SHORT FILMS

D



Jérémy
Dupuydt

Giuseppe
Accardo



Mónica Santos

Pina

23 min 44 sec | Belgie, Francie / Belgium, France | 2022

Hrdinkou filmu odehrávajícího se v 19. století v malé sicilské vesničce je mladá Pina, která má schopnost regenerovat zemi. Pokaždé, když přijde sklizeň, však vesničku vydrancuje bezohledná mafia. Pinino setkání s mafiánským bossem způsobí ve vesnici hladomor a ohrozí osud celé země. Napínavý snímek vyniká kultivovanou animací.

At the end of the 19th century, in a Sicilian country village, young Pina holds the power to regenerate the land. With each harvest, the village is prey to shameless mafia looting. Pina's encounter with the mafia don will plunge the hamlet into an era of starvation, endangering the destiny of the whole country. This thrilling film boasts elegant animation.

Režie / Director Jérémy Dupuydt, Giuseppe Accardo **Výtvarník / Designer** Giuseppe Accardo, Gustave Isheja, Jérémy Dupuydt, Pauline Defachelles **Technika / Technique** 2D počítačem / 2D computer **Hudba / Music** David Gana, Laurent Cabrillat **Zvuk / Sound** Julien Baissat, Laurent Martin **Producent / Produced by** Punchline Cinéma

Růžové sako

0 Casaco Rosa | The Pink Jacket | 8 min 20 sec | Portugalsko, Francie / Portugal, France | 2022

Skvěle zpracovaný a nápaditě pojatý politický muzikál pojednává o růžovém saku, co má v rukávech schovanou spoustu triků. Aby Casaco Rosa mohl něco ušít na odpůrce systému, používá krejčovské umění a mučení. Znepokojivá výpověď o životě a praktikách diktátora je vytvořena animací nejrůznějších textilií.

This superbly animated and imaginative political musical stars Pink Jacket, who always has something up his sleeve. In the comfort of his home, Casaco Rosa uses couture and torture to stitch up opponents of the system. This disturbing testimony about the life and practices of a dictator animates various textile materials.

Režie / Director Mónica Santos **Výtvarník / Designer** Mónica Santos **Technika / Technique** stop-motion **Hudba / Music** Pedro Marques **Zvuk / Sound** Kévin Feiddel **Producent / Produced by** Animais, Arte, Um segundo filmes

Salto vzad

Backflip | 12 min 15 sec | Německo, Francie / Germany, France | 2022

Nikitu Diakura, autora filmu *Hnus*, známe jako inovátora, který posouvá animaci na hranici počítačové hry. Rád zkoumá možnosti, jak vytvářet animovaný film bez animace jako takové. Ve svém posledním filmu se pustil do experimentu: vytvořil sám sebe jako počítačovou loutku (avatara) a tu se snaží naučit salto vzad. Vtipný film zaujme hlavně animátory.

We know Nikita Diakur, the creator of *Ugly*, as an innovator pushing animation to the boundaries of computer games. He likes to explore the possibilities of making animated films without animation. His latest film is an experiment: Diakur has created his own avatar, a computer puppet, and tries to teach it to do a backflip. This humorous film is interesting mainly for animators.

Režie / Director Nikita Diakur **Výtvarník / Designer** Nikita Diakur **Technika / Technique** jiné / others **Hudba / Music** aiva.ai, thunderkamp **Zvuk / Sound** David Kamp **Producent / Produced by** Miyu Productions

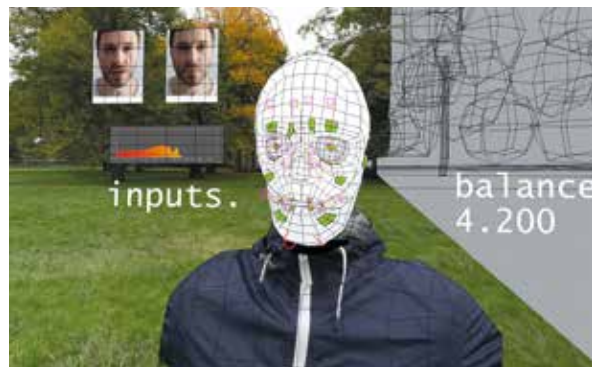

Nikita Diakur

Pomalé světlo

Slow Light | 10 min 59 sec | Polsko, Portugalsko / Poland, Portugal | 2022

Tragikomický až ironický životní příběh muže, který se narodil s nevšední vadou zraku. Kvůli přílišné hustotě očí mu jimi světlo pronikne za dlouhých sedm let a on tak vše vidí se sedmiletým zpožděním. Nápaditý snímek vytvořila autorská dvojice, jež je známá tím, že ráda experimentuje s materiály i animačními technikami.

This film portrays the life story of a man born with an unusual vision impairment. Due to the excessive density of his eyes, they can process light after seven years so the man sees with a seven-year-delay. This imaginative film was made by authors known for their penchant for experimenting with materials and animation techniques.

Režie / Director Katarzyna Kijek, Przemyslaw Adamski **Výtvarník / Designer** Katrzyna Kijek, Przemyslaw Adamski **Technika / Technique** stop-motion, plošková animace / stop-motion, cut out **Hudba / Music** Piotr Kaliński **Zvuk / Sound** Carlos Abreu **Producent / Produced by** Animoon, COLA Animation



Katarzyna Kijek



Przemyslaw Adamski

Stažená z kůže

Écorchée | Skinned | 15 min | Francie / France | 2022

Téměř hororový film s pečlivě vybudovanou, znepokojivou atmosférou. Kdesi uprostřed bažin žijí ve starém domě dvě sestry – siamská dvojčata. Zatímco jedna z nich je se životem (a každodenní králičí zabijačkou) spokojená, druhá touží po změně. Jejich nerozlučnost má ale fatální následky.

This near-horror film carefully builds a disturbing atmosphere. Somewhere in a marshland, two sisters – conjoined twins – live in an old house. While one of them is content with life (and the everyday slaughter of rabbits), the other yearns for change. Their inseparability has fatal consequences.

Režie / Director Joachim Herisse **Výtvarník / Designer** Joachim Herisse **Technika / Technique** loutka / puppet **Hudba / Music** Antoine Duchene **Zvuk / Sound** Valentin Fayaud **Producent / Produced by** Arte, Komadoli studio



Joachim Herisse

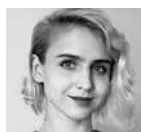

Betina Božek

Dezertní jezevčík

Deserowy Jamnik | Dessert Dachshund | 7 min 20 sec | Polsko / Poland | 2022

Originální a surreální příběh jezevčíka, který má, schovaný ve svatebním dortu, přinést štěstí novomanželům. Radostná povaha psa udává tón animace, která s lehkostí a humorem zpracovává obecnou a zásadní rovinu problému povrchnosti a rituálnosti, s jakou v současnosti přistupujeme k nejdůležitějším okamžikům a rozhodnutím svého života.

An original and surreal story about a dachshund who, enclosed in a wedding cake, bodes happiness for a young couple. The joyful disposition of the dog gives the mood to the animation, which in a light and humorous way tackles the universal and the significant in the present-day problem of the superficiality and ritualism of the most important moments and decisions in life.

Režie / Director Betina Božek **Výtvarník / Designer** Betina Božek **Technika / Technique** stop-motion **Hudba / Music** Kaja Szwarnog **Zvuk / Sound** Piotr Madej **Producent / Produced by** Krakow Animation Center

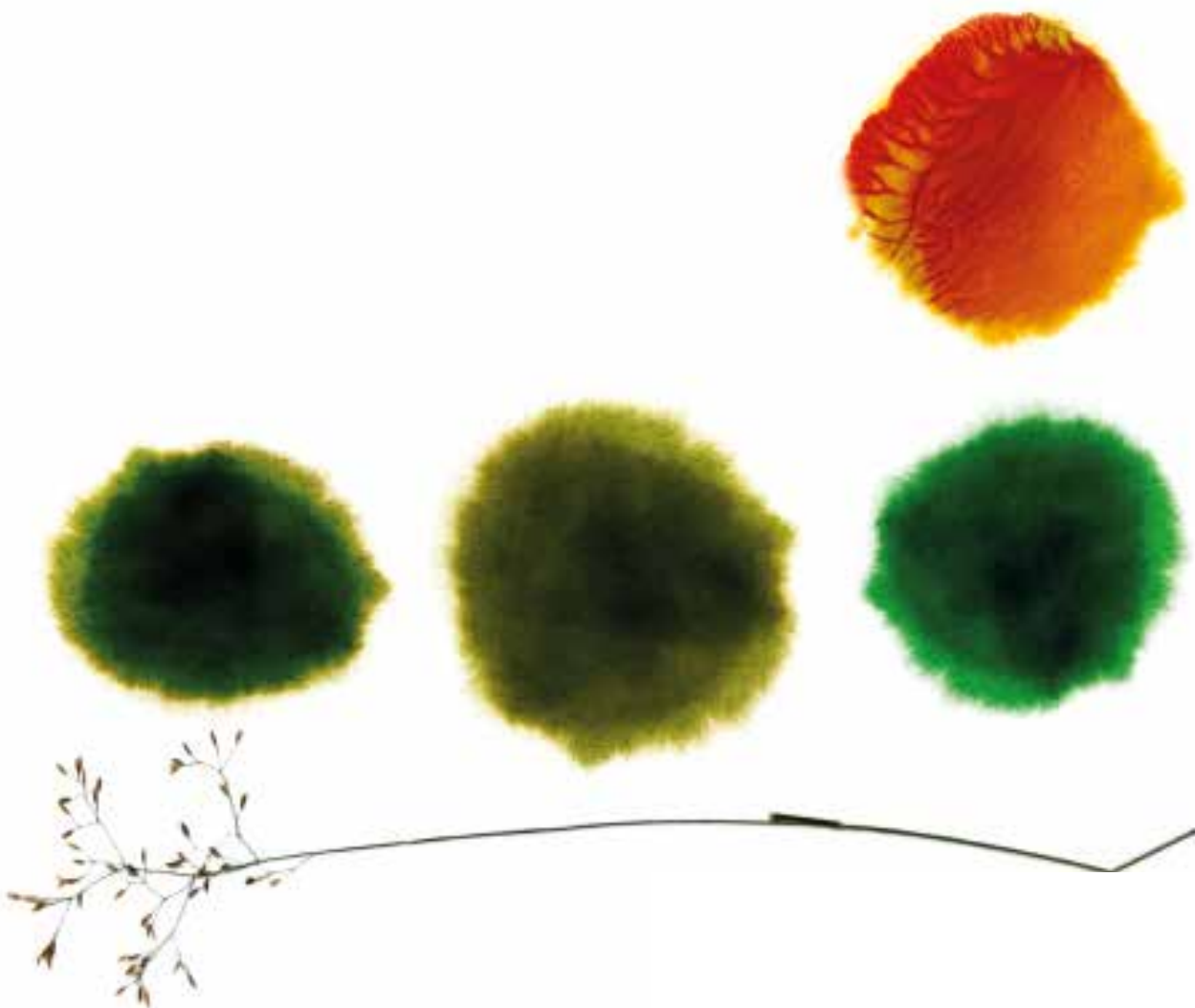

KRÁTKÉ FILMY / SHORT FILMS

E

Bolítky

Little Hurts | 10 min 30 sec | Spojené státy / United States | 2022

To takhle jdete jednou do čistírny, neprozřetelně požádáte zdejší švadlenu o úpravu těsných kalhot... a spolu s nevyžádanou radou dostanete ještě méně vítanou příležitost znovu prožít jedny z nejnejpříjemnějších a nejtraumatičtějších okamžiků svého života. Jedinou terapií se potom pro vás stane tento vtipný film, v němž autorka s humorem nahlíží na téma vnímání vlastního těla.

You're at the dry cleaners' and imprudently ask the local seamstress to adjust your tight pants... And along with unsolicited advice, you get an even less welcome opportunity to relive some of the most unpleasant and traumatising moments of your life. This film, in which the author humorously explores the theme of perceiving one's own body, is about to become your only therapy.

Režie / Director Debra Solomon **Výtvarník / Designer** Debra Solomon **Technika / Technique** ultrařafný / cel animation **Hudba / Music** Alan Zahn **Zvuk / Sound** Alan Zahn **Producent / Produced by** Debra Solomon



Debra Solomon

Áááá!

Aaaah! | 5 min | Francie / France | 2022

Obyčejný den ve škole. Děti v lavicích se učí (a nudí), děti před školou si hrají (a bojují mezi sebou), děti jedí, brečí, radují se a vztekají, a to všechno za vyluzování zvuku, který zachycuje citoslovce v názvu tohoto svižného a nápaditého snímku. Divákům Anifilmu se jeho autor představil například v roce 2019 filmem z nepříliš zdravého rodinného prostředí *Skočím si jen pro cigarety*.

Just an ordinary day at school. Children in the classroom learn (and are bored), children in front of the school play (and fight with each other), other children eat, cry, rejoice and throw tantrums. Everything is accompanied by the sound described by the title of this fast-paced and inventive film. Anifilm visitors may know the author from 2019, when the festival screened his film *I'm Going Out for Cigarettes*.

Režie / Director Osman Cerfon **Výtvarník / Designer** Osman Cerfon **Technika / Technique** 2D počítačem / 2D computer **Hudba / Music** Denis Vautrin **Zvuk / Sound** Denis Vautrin **Producent / Produced by** Miyu Productions



Osman Cerfon



Prit Tender

Psobyt

Koerorkter | Dog-Apartment | 14 min 7 sec | Estonsko / Estonia | 2022

Tento absurditou nešetřící film o životě jednoho obyčejného člověka žijícího v neobyčejném domě v sobě poutavě mísí surreálně snové motivy na hranici noční můry s úzkostí a bezvýchodností, která jako by odrážela atmosféru východoevropských periferií, kde rutina znamená určitou jistotu i hrozbu zároveň. Náladu filmu skvěle podtrhuje technika loutkové animace.

This film filled with absurdity depicts the life of an ordinary person living in an extraordinary house. It presents a captivating mix of surreal dreamy motifs bordering an anxious and desperate nightmare as if reflecting the atmosphere of Eastern European peripheries where a routine represents a certain kind of assurance but at the same time, a threat. The mood of the film is excellently underlined by its puppet animation.

Režie / Director Prit Tender **Výtvarník / Designer** Prit Tender **Technika / Technique** loutka / puppet **Zvuk / Sound** Gabriel Solis **Producent / Produced by** Nukufilm



Elizabeth Hobbs

Debutantka

The Debutante | 8 min 7 sec | Velká Británie / United Kingdom | 2022

Ples u příležitosti uvedení dívek z vyšších vrstev do společnosti byl pro jeho účastnice vždycky důležitý krok. Svěrázná a nezávislá hrdinka tohoto příběhu si z něj však těžkou hlavu nedělá. V městské zoo si najde nečekanou přítelkyni, která jí v této věci mileráda zastoupí. Elizabeth Hobbs klasickými výtvarnými technikami adaptuje povídku z pera malířky a spisovatelky Leonory Carrington.

A debutante ball held to present upper-class women to society has always been a significant event for its participants. But the headstrong heroine of this story doesn't lose any sleep over it. In the city zoo, she makes an unexpected friend who is more than happy to stand in for her at the event. Elizabeth Hobbs uses classic artistic techniques to adapt a story by painter and writer Leonora Carrington.

Režie / Director Elizabeth Hobbs **Výtvarník / Designer** Elizabeth Hobbs **Technika / Technique** kresba na papír, malba na papír, mix technik, inkoust na papíře / drawing on paper, painting on paper, mixed media, ink on paper **Hudba / Music** Hutch Demouilpied **Zvuk / Sound** Hutch Demouilpied **Producent / Produced by** Animate Projects



Amanda Forbis Wendy Tilby

Létající námořník

Le matelot volant | The Flying Sailor | 7 min 45 sec | Kanada / Canada | 2022

Málokteré povolání je tak známé všelijakými za vlasy přitaženými povídačkami jako námořníci. Slyšeli jste už tuhle? „Došlo jednou v jednom přístavu k jednomu vohromnému výbuchu. Byla to taková šlupka, že do vzduchu letěly lodě, baráky, autáky i lidi...“ A hrdina tohoto filmu byl právě jedním z nich. „Záznam“ jeho letu přináší tento jedinečný film nominovaný na Oscara.

Not many people are known to have taller tales than sailors. Have you heard this one? There was once a huge explosion in a harbour. It was so big that it sent boats, houses, cars and people flying... And the hero of this film was one of them. This unique Oscar-nominated film brings us the 'recording' of his flight.

Režie / Director Amanda Forbis, Wendy Tilby **Výtvarník / Designer** Amanda Forbis, Wendy Tilby **Technika / Technique** 2D počítačem, 3D počítačem / 2D computer, 3D computer **Hudba / Music** Luigi Allemano **Producent / Produced by** National Film Board of Canada

Sandwich Cat

10 min 54 sec | Španělsko / Spain | 2022

Slavný fyzik Stephen Hawking se kdysi nechal slyšet, že kontakt s mimozemšťany by lidstvu nejspíše nepřinesl nic dobrého. A soudě podle tohoto filmu měl nejspíš pravdu! Náš osud je zde v rukách chlapíka jménem David, který má nepřátelské mimozemšťany přesvědčit, aby lidstvo ušetřili. Povede se tomuto milovníkovi koček zachránit svět?

Famous physicist Stephen Hawking once said that contact with aliens would most likely be bad for humanity. According to this film, he was probably right! Our fate lies in the hands of a guy named David who is supposed to convince hostile aliens to spare humanity. Will this cat lover save the world?

Režie / Director David Fidalgo **Výtvarník / Designer** David Fidalgo **Technika / Technique** 2D počítačem / 2D computer **Hudba / Music** Sofía Oriana Infante **Zvuk / Sound** David Machado, Javier Pato **Producent / Produced by** TESTAFERRO



David Fidalgo

Práce pro všechny

Hardly Working | 20 min 30 sec | Rakousko / Austria | 2022

NPCs (Non-Player Characters) jsou videoherní postavy, za něž nelze hrát. Jak ale dokazuje tento atypický anidok, i ony v rámci svého fikčního světa vedou jedinečné životy, obvykle poznamenané dennodenní dřinou, rutinou a jistou nedotažeností herního prostředí. To vše dohromady v tomto unikátním pohledu na jejich existenci vede autory filmu k zamyšlení se nad kapitalistickým modelem světa.

Video game NPCs are Non-Player Characters. But as this atypical anidok proves, even these characters lead their own unique lives in the fictional worlds they inhabit. Lives marked by daily toil, routine and certain unfinished elements of gameplay. All this, combined in this unique perspective on their existence, makes the film's authors question the capitalist model of the world.

Režie / Director Total Refusal **Výtvarník / Designer** Total Refusal **Technika / Technique** 3D počítačem / 3D computer **Zvuk / Sound** Total Refusal **Producent / Produced by** Total Refusal



Total Refusal

Studentské filmy A | Student Films A

Palba do vlastních | Friendly Fire

Začarovaný kruh | Vicious Circle

RIM

Krásná letní noc | A Beautiful Summer Night

Persona

Trubky | Pipes

Pohřeb v devět | Funeral at Nine

Ovocný trh | Fruit Market

Mučedník | Martyr

Vzpomínky na monzun | Memories of Monsoon

Chaos ve světě | A World in Chaos

Voda | Water

Studentské filmy B | Student Films B

Štras | Strass

Ohně | Fires

Nad oblaky | Above the Clouds

Přes střepy | Rising Above

Bolehlavy | Headprickles

Nasáklé krví | Soaked In

Láska k hudbě | A Taste for Music

Hod liškou | Fox Tossing

Strach | Anscht

Amorův šíp | Cupid's Bow

Příběh o Hundunovi | The Story of Chaos

My | Us

Vulvina, královna rozkoše | Vulvina, Queen of Extasy

Studentské filmy C | Student Films C

Curiosa

Mikrospánek ve fluoroskopickém autobusu | A Nap in Fluoroscopy Buses

Má milá já | Dear Me

Šéf přístavu | The Harbourmaster

Dům ztracené naděje | The House of Loss

Plav! | Swim!

Tohle nebude festivalový film | This Will Not Be a Festival Film

Od 10 do 10 | From 10 to 10

Deniska umřela | Dede Is Dead

Poustevníkův ostrov | Hermit Island

STUDENTSKÉ FILMY / STUDENT FILMS

A



Tom Koryto
Blumen

Palba do vlastních

Friendly Fire | 6 min 20 sec | Izrael / Israel | 2022

Jedna zeď, jeden fotbalový míč, izraelský voják a palestinský chlapec. Z počátku nevinná míčová hra eskaluje v nevyrovnaný zápas, který už s fotbalem nemá nic společného. Tato reflexe izraelsko-palestinského konfliktu je unikátní především tím, že každá animační fáze byla fyzicky namalována na skutečnou hraniční zeď. Tvůrci zároveň umně pracovali i s dalšími možnostmi reálného prostoru.

A wall, a football, an Israeli soldier and a Palestinian boy. The initially innocent ball game escalates into an uneven match that has nothing to do with football. This reflection of the Israeli-Palestinian conflict is unique in that every single animation phase was physically painted on a real border wall. The authors also skilfully utilised the potential of real space.

Režie / Director Tom Koryto Blumen **Výtvarník / Designer** Tom Koryto Blumen **Technika / Technique** stop-motion, mix technik / stop-motion, mixed media **Hudba / Music** Nitzan Posti Rom **Zvuk / Sound** Danny Koryto, Nitzan Posti Rom **Producent / Produced by** Bezalel Academy of Arts and Design



Tianyun Lyu

Začarovaný kruh

恶性循环 | Vicious Circle | 11 min 7 sec | Spojené státy / United States | 2022

Velmi osobní anidok, který je založen na reálném telefonátu autorky s její babičkou. Předmětem hovoru je babiččin (ne)vtah s autorčinou matkou, jež se vnučka snaží pochopit a rozklíčovat. V obrazové rovině využívá filmařka animaci na celuloidu i skutečné rodinné fotografie, což dodává anidoku jak autenticitu, tak experimentální rozměr.

This very personal anidoc is based on a real phone call of the author with her grandmother. The topic is the grandmother's relationship (or lack thereof) with the author's mother, which the granddaughter tries to understand and figure out. She uses film stock animation and real family photographs, which contribute to the anidoc's authenticity and experimental nature.

Režie / Director Tianyun Lyu **Výtvarník / Designer** Tianyun Lyu **Technika / Technique** 2D počítačem, stop-motion, ultrafány / 2D computer, stop-motion, cel animation **Hudba / Music** Tianyun Lyu **Zvuk / Sound** Tianyun Lyu **Producent / Produced by** University of Southern California

RIM

6 min 47 sec | Německo / Germany | 2022

Vizuálně svérázný, ale zároveň znepokojivý film, který rozvíjí situaci diváka, jenž se nemůže odpoutat od televize. Ve snaze koupit si klíč, který slibuje únik z bezútěšného světa a osvobození mysli, ztrácí izolovaná postava postupně kontakt s dystopickým prostředím a splývá s televizním programem.

This visually distinct but at the same time disturbing film explores the situation of a person who can't force himself to stop watching TV. While trying to purchase a key that promises escape from his dreary outside world and freedom of his mind, an isolated character loses touch with his outer dystopian world bit by bit and diffuses with a TV programme.

Režie / Director Hagar Faibish **Výtvarník / Designer** Hagar Faibish **Technika / Technique** 2D počítačem / 2D computer **Hudba / Music** Marcus Sander **Zvuk / Sound** Larissa Kischk **Producent / Produced by** Film University Babelsberg KONRAD WOLF

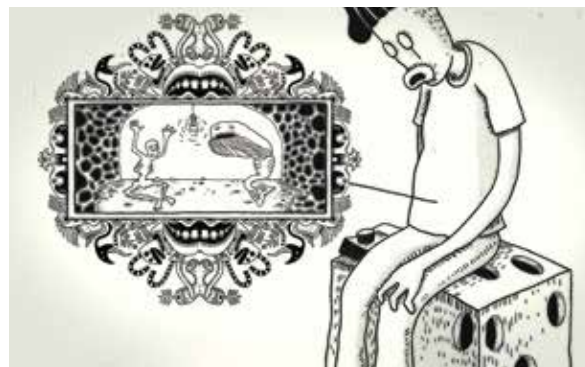

Hagar Faibish

Krásná letní noc

Une belle nuit d'été | A Beautiful Summer Night | 7 min 18 sec | Francie / France | 2022

Když se mladý srnec setká během letní noci s vábnou samičkou, nemůže být nic krásnějšího. Tedy až do okamžiku, než lovec zmáčkne spoušť. Romantický večer se záhy stane tragičtějším pro lovce, neboť pomsta lesní zvěře je nečekaně sofistikovaná. Atmosférická 3D animace povyšuje snímek z agitky ochránců zvířat na hlubší příběh spravedlivé pomsty.

Nothing is more beautiful than a young buck meeting a luscious doe on a summer night. Until the moment a hunter pulls the trigger. The romantic night becomes tragic for the hunter as the revenge of the forest animals is unexpectedly sophisticated. Atmospheric 3D animation elevates this film from animal protection agitprop to a deeper story of justified vengeance.

Režie / Director Aleksandar Savic, Arthur Dupuy, Barbara Derail, Enzo Leboucher, Sam Castelli, Yannis Brun **Výtvarník / Designer** Aleksandar Savic, Arthur Dupuy, Barbara Derail, Enzo Leboucher, Sam Castelli, Yannis Brun **Technika / Technique** 3D počítačem / 3D computer **Hudba / Music** Roman Perreton **Zvuk / Sound** Yannis Brun **Producent / Produced by** ENSI



Persona

각질 | 6 min 42 sec | Jižní Korea / Republic of Korea | 2022

Téma ztráty identity v současném světě mobilů, internetu a sociálních sítí je sice naléhavé, ovšem málokomu se ho podaří smysluplně zpracovat. Korejská autorka na tomto poli ale uspěla. Její surrealistická animace o zásadním problému dnešní doby nabývá znepokojivých rozměrů, když mladá žena nedokáže svou „druhou kůži“ odložit a zjišťuje, že splýnula se svým virtuálním obrazem.

In today's world of mobile phones, internet and social media, loss of identity is a pressing problem, but not many authors manage to portray it in a senseful manner. However, the Korean author of this film was successful. Her surreal animation depicting the burning issue of our time assumes disturbing proportions when a young woman is unable to 'shed her second skin' and finds out she has blended with her virtual image.

Režie / Director Sujin Moon **Výtvarník / Designer** Sujin Moon **Technika / Technique** 2D počítačem / 2D computer **Zvuk / Sound** Sujin Moon **Producent / Produced by** Korea National University of Arts



Sujin Moon



Jessica Meier



Kilian Feusi

Sujanth
Ravichandran

Trubky

Pipes | 4 min 2 sec | Švýcarsko / Switzerland | 2022

Instalátér Bob je povolán na opravu prasklé trubky, a když se dostaví na danou adresu, ocitá se ke svému údivu ve fetiš gay klubu. Bob na takovém místě v životě nebyl, a tak čelí velké výzvě – zatímco je zábava v plném proudu, on se musí prodrat narvaným tanečním parketem a pustit se do opravy. Nápaditá a rytmická vizuální hříčka založená na nevěšdní situaci.

Bob the plumber is called to fix a burst pipe, but when he gets to the address he finds himself, much to his surprise, at a fetish gay club. Bob has never seen such a place and he has to face a tough challenge – while the fun is in full swing, he has to cross the crammed dance floor and fix the pipe. An inventive and rhythmical visual pun based on an unusual situation.

Režie / Director Jessica Meier, Kilian Feusi, Sujanth Ravichandran **Výtvarník / Designer** Jessica Meier, Kilian Feusi, Sujanth Ravichandran **Technika / Technique** 2D počítačem / 2D computer **Hudba / Music** Esteban Umiglia, Emanuel Meshvinski, ZHDK film music department – André Bellmont **Zvuk / Sound** Markley Cahn von Seelen, Noah Lüthi **Producent / Produced by** Lucerne School of Art and Design (HSLU)



Pohřeb v devět

Funeral at Nine | 5 min 57 sec | Francie / France | 2022

Lehce surreální, vizuálně fluidní film zachycuje fantazie a pocity tří postav, které se jednoho rána dostaví na pohřeb svého zahradníka. Na setkání se smrtí a uvědomění si konečnosti života reaguje každý z nich po svém. Představy, stejně jako realita komorního vesnického rituálu, zde ztrácejí pevné obrysy a rozpouštějí se ve fantastické animaci.

This somewhat surreal and visually fluid film depicts the fantasies and feelings of three people who come to the funeral of their gardener one morning. When they encounter death and become aware of the finality of life, each of them reacts differently. Their beliefs, just like the reality of the intimate rural ritual, lose their forms and dissolve in fantastic animation.

Režie / Director Mamadou Barry, Rodrigo Veras, Ziyu Wang, Junhao Xiang, Wang Yu, Linfeng Zhou **Výtvarník / Designer** Mamadou Barry, Rodrigo Veras, Ziyu Wang, Junhao Xiang, Wang Yu, Linfeng Zhou **Technika / Technique** 2D počítačem / 2D computer **Hudba / Music** Jérémy Ben Ammar **Zvuk / Sound** Clément Naline **Producent / Produced by** Gobelins, l'école de l'image



Ovocný trh

果欄 | Fruit Market | 1 min 6 sec | Hongkong / Hong Kong | 2022

Kratičký film, vytvořený metodou replacingu (hyperlapse), vznikl jako součást cyklu minutových animací z reálného prostoru. Vytvořili ho studenti ze School of Creative Media na City University. Max Hattler, který projekt zaštil, studenty vyslal na různá místa, aby pro tyto experimentální „minutky“ pořídili fotografický a zvukový materiál.

This short film, made with the technique of hyperlapse, is a part of a series of one-minute-long animations of a real space. It was made by students of the School of Creative Media at the City University. The project's leader was one of the school's pedagogues, Max Hattler, who sent the students to various places to obtain audio and video footage for these experimental 'minutes'.

Režie / Director Pui Sze Chan, Hin Ling Tsang, Hiu Tung Cheung **Výtvarník / Designer** Chan Pui Sze **Technika / Technique** stop-motion **Hudba / Music** Pui Sze Chan **Zvuk / Sound** Pui Sze Chan **Producent / Produced by** School of Creative Media City University of Hong Kong



Režiséři / Directors

Mučedník

Martyr | 7 min 57 sec | Francie / France | 2022

Biograficky laděný, obrazově minimalistický a velmi tísnivý snímek o muži, jehož životní dráha byla zásadně ovlivněna přílišnou fixací na matku. Svou nešťastnou roli ale v jeho osudu sehrála i sourozenecká rivalita s mladší sestrou. Nezdravé vztahy v rodině uvrhnou mladíka do temnoty, z níž není úniku. I v té nejčernější tmě ho pronásleduje sestřina nenávisť.

This very dismal film with biographical elements uses minimalist imagery to tell the story of a man whose life has been significantly influenced by his excessive fixation on his mother. Another crucial and unfortunate role in his life was played by his rivalry with his younger sister. Unhealthy relations within the family plunge the young man into darkness from which there is no escape. Even in total darkness, he is haunted by his sister's hate.

Režie / Director Raoul Faure **Výtvarník / Designer** Raoul Faure **Technika / Technique** 2D počítačem / 2D computer **Hudba / Music** Clémentin Bonjour **Zvuk / Sound** Clémentin Bonjour **Producent / Produced by** Atelier de Sevres



Raoul Faure

Vzpomínky na monzun

Memories of Monsoon | 3 min 50 sec | Švýcarsko / Switzerland | 2022

Dívka odpočívající v přírodě se v tomto barvitém, náladovém snímku ve vzpomínkách na okamžik přenesla do svého dětství, kdy trávila léto se svou babičkou. Může tak znovu prožít příjemnou chvíli, naplněnou pocitem prázdninového bezčasí. S lehkou nostalgií, ale bez zbytečného sentimentu, se dívka ve své fantazii přesouvá z Evropy na druhý konec světa.

In this colourful and moody film, a girl rests in nature and her memories take her back to a time in her childhood when she spent a summer with her grandma. She can relive a pleasant moment filled with the feeling of holiday timelessness. With light nostalgia, but without excessive sentiment, the girl journeys from Europe to the other side of the world.

Režie / Director Dolker Angotsang, Man Fei Li, Pimonwan Poli **Výtvarník / Designer** Dolker Angotsang, Man Fei Li, Pimonwan Poli **Technika / Technique** 2D počítačem / 2D computer **Hudba / Music** Reina Burkhalter **Zvuk / Sound** Jeroen Visser, Liina Luomajoki, Sina Lerf **Producent / Produced by** Hochschule Luzern



Dolker Angotsang



Man Fei Li



Pimonwan Poli

Chaos ve světě

A World in Chaos | 9 min 46 sec | Maďarsko / Hungary | 2023

Několik pohledů na smysl života a lidskou morálku vyprávěných prostřednictvím rozmanitých zvířat v jejich přirozeném prostředí. V něm se odehrávají nešťastné každodenní situace, poukazující na absurdní podstatu a nesmyslné následky etiky, emocí, chování a samotného konceptu existence lidstva na Zemi.

A series of insights into the meaning of life and the moral concerns of humans told through a selection of animals in their natural habitats re-enacting unfortunate everyday situations and highlighting the absurd nature and preposterous consequences of ethics, emotion, behaviour and the very concept of humankind on planet Earth.

Režie / Director David Crisp **Výtvarník / Designer** David Crisp **Technika / Technique** 2D počítačem / 2D computer **Hudba / Music** Csabi Kalotas **Zvuk / Sound** Csabi Kalotas **Producent / Produced by** MOME



David Crisp



Triparna Maiti

Voda

Neer | Water | 7 min 3 sec | Indie / India | 2022

Film vypráví příběh démony Neerbhukhi toužící žít jako člověk. Vesničané ale věří, že jejich vesnice Barreshire je kvůli Neerbhukhi postižena nedostatkem vody, a tak ji vyženou. Nakonec se vše v dobré obrátí. Povedená indická animace s prvky tamější mytologie, ale i s ekologickým podtextem.

This is the story of a demon named Neerbhukhi who wishes to live like a human. But the villagers believe that their village, Barreshire, is cursed with a dearth of water due to Neerbhukhi and they cast her out. In the end, all's well that ends well. This excellent Indian animated film with elements of local mythology has an environmental message.

Režie / Director Triparna Maiti **Výtvarník / Designer** Triparna Maiti **Technika / Technique** 2D počítačem / 2D computer **Hudba / Music** Saptak Sarkar **Zvuk / Sound** Kalesh Lakshmanan **Producent / Produced by** Satyajit Ray Film and Television Institute



STUDENTSKÉ FILMY / STUDENT FILMS

B

Štras

Strass | 7 min 38 sec | Argentina | 2023

Tomás a jeho přítel Piter jsou v noci napadeni na ulici a utečou se schovat na záchodky v zchátralém baru. Zpočátku se cítí v bezpečí, ale jejich klid záhy naruší záhadný stín, kterému se Tomás musí postavit. Jeden z mála queer filmů v naší letošní festivalové soutěži je výsledkem režisérova působení v APA LAB (International Laboratory for Animated Projects).

One night, Tomás and his boyfriend Piter hide in the bathroom of a run-down bar after being attacked on the street. Locked there, they feel safe but their tranquillity is soon interrupted by a mysterious shadow that Tomás must face. One of the few queer films in this year's festival competition is the result of the director's work in the International Laboratory for Animated Projects (APA LAB).

Režie / Director Julián Lassa Ortiz **Výtvarník / Designer** Daniela Barela **Technika / Technique** 2D počítačem / 2D computer **Hudba / Music** Jota Pexi, Julián Príncipe **Zvuk / Sound** Joaquín Pesce **Producent / Produced by** Da Vinci Primera Escuela de Arte Multimedial



Julián Lassa Ortiz

Ohně

Feux | Fires | 4 min 10 sec | Francie / France | 2022

Podobenství, které možná některým divákům připomene sugestivní, rovněž francouzský film *Periferie* (2015). Opět se jedná o příběh psa, který bojuje o svou existenci v bezútěšném prostředí polorozpadlé městské krajiny. Postapokalyptické výjevy jsou také kritikou francouzského přístupu k migrantům.

This parable may remind some viewers of the suggestive French film *Periphery* (2015). Just like *Periphery*, this film tells the story of a dog fighting for its life in a desolate and dilapidated urban environment. The film's post-apocalyptic scenes contain criticism of the French stance towards immigrants.

Režie / Director Mohammad Babakoohi **Výtvarník / Designer** Mohammad Babakoohi **Technika / Technique** malba na sklo / painting on glass **Hudba / Music** Pierre Oberkamp **Zvuk / Sound** Pierre Oberkamp **Producent / Produced by** La Poudrière



Mohammad Babakoohi



Vivien
Hárshgyi

Nad oblaky

Felhők felett | Above the Clouds | 13 min 32 sec | Maďarsko / Hungary | 2022

Lehce absurdní a vizuálně svérázný maďarský film, v němž se mladá dívka nečekaně zamiluje. Když si tento fakt uvědomí, ví, že musí utéct. Ve vzpomínkách se vrátí do minulosti a pokouší se vyrovnat s traumatem své první lásky a osvobodit se tak od ní.

In this somewhat absurd and visually distinct Hungarian film, a young girl suddenly finds herself in love again. When she comes to realise it, she has to run away. A vortex takes her down to her past, where she has the opportunity to free her heart if she reinterprets the hell of her first love experience.

Režie / Director Vivien Hárshgyi **Výtvarník / Designer** Vivien Hárshgyi **Technika / Technique** 2D počítačem / 2D computer **Hudba / Music** István Gergely, Olivér Hegyi **Zvuk / Sound** Csaba Kalotás **Producent / Produced by** MOME



Natálie
Durchánková

Přes střepy

Rising Above | 4 min 2 sec | Česká republika / Czech Republic | 2023

Anidok zachycující příběh a pocity ženy, která se stala obětí znásilnění a pokusu o vraždu. Těžké trauma je symbolizované rozbitým zrcadlem a marnou snahou hrdinky poslepotat střepy do původního tvaru. Niterná sonda do psychiky oběti mapuje cestu, jak se – alespoň částečně – s touto zkušeností vyrovnat.

This anidoc depicts the story and feelings of a woman who became a victim of rape and attempted murder. Her severe trauma is symbolised by a broken mirror and her futile effort to put the pieces back together. A deep probe into her mind maps the way to come to terms with this experience – at least partially.

Režie / Director Natálie Durchánková **Výtvarník / Designer** Natálie Durchánková **Technika / Technique** 2D počítačem, rotoskopie / 2D computer, rotoscoping **Zvuk / Sound** Nikola Šolaja **Producent / Produced by** FAMU



Katarzyna
Miechowicz

Bolehlavy

Szczypiglowki | Headprickles | 8 min 20 sec | Polsko / Poland | 2022

Pokud se někdy v duchu zabýváte neodbytnými otázkami typu: „Kolik igelitových sáčků je potřeba pro nákup jednoho banánu?“, „Sprchovat se s ponožkami nebo bez?“ nebo „Odkud vlastně jsme a kdo jsme?“, pak vám tento film, který je sledem absurdních výjevů, odpoví minimálně na jednu z nich.

If you are bothered by intrusive questions such as ‘How many plastic bags are optimal for packing one banana?’, ‘Should I shower with my socks on?’ and ‘Where do we come from and what are we?’, then this series of absurd scenes will give you an answer to at least one of these questions.

Režie / Director Katarzyna Miechowicz **Výtvarník / Designer** Katarzyba Miechowicz **Technika / Technique** 2D počítačem / 2D computer **Hudba / Music** Katarzyna Miechowicz **Zvuk / Sound** Piotr Baryla **Producent / Produced by** Polish National Film School in Lodz

Nasáklé krví

泡 | Soaked In | 4 min 15 sec | Čína / China | 2022

Mladá autorka zpracovala experimentálním způsobem jedno z aktuálních a temných témat současné čínské společnosti. Za použití obtížné animace písku zobrazuje fenomén společensky i státem vynucených interrupcí a také problematiku genderově nevyvážené Číny coby jejich důsledku.

The young author of this film used an experimental method to address one of the topical and dark themes of contemporary Chinese society. Using the demanding animation of sand, she depicts the phenomenon of abortions forced on women by society and the state. As a result of this policy, Chinese society now must tackle gender imbalance.

Režie / Director Shiyu Tang **Výtvarník / Designer** Shiyu Tang **Technika / Technique** stop-motion, kresba na papír, písek / stop-motion, drawing on paper, sand **Hudba / Music** Savfk **Zvuk / Sound** Shiyu Tang **Producent / Produced by** East China Normal University

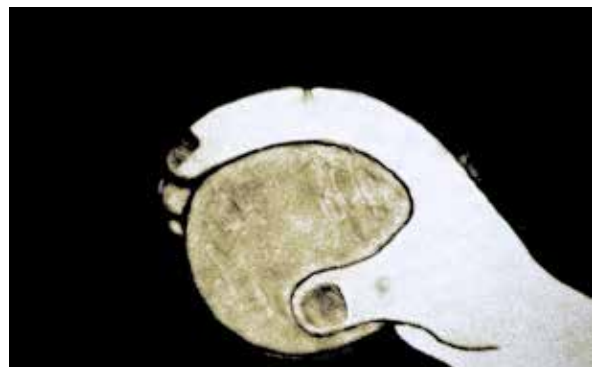

Shiyu Tang

Láska k hudbě

A Taste for Music | 5 min 6 sec | Velká Británie / United Kingdom | 2022

Tento dokumentární film s autobiografickými prvky, v němž režisér ukazuje, že soužití s nemocným členem rodiny má světlé i stinné stránky, je inspirován vzpomínkami a sbírkou gramodesek režisérova otce. Osobní a formálně odvážný animok, v němž tvůrce použil mimo jiné animaci pomocí replacingu. Předmětem animace se staly gramofonové desky.

Living with an ill loved one can have benefits and problems. A self-reflecting documentary inspired by the memories and the record collection of the director's father. In this personal and formally daring animok, the author used, among other techniques, replacing. The objects he animates are, in this case, LP records.

Režie / Director Jordan Antonowicz-Behnan **Výtvarník / Designer** Jordan Antonowicz-Behnan **Technika / Technique** 2D počítačem, kresba na papír, mix technik / 2D computer, drawing on paper, mixed media **Hudba / Music** La Perfecta Martinique **Zvuk / Sound** Joe Hirst **Producent / Produced by** Royal College of Art



Jordan Antonowicz-Behnan

Hod liškou

Fox Tossing | 7 min 48 sec | Maďarsko / Hungary | 2023

Mnoho lidí považuje problematiku týrání zvířat za poměrně novodobý fenomén. Na mnoho praktik z minulosti se ale už zapomnělo a jednu z nich nám připomíná tento znepokojující film. Jednou z oblíbených kratochvil evropské šlechty v 17. století byl tzv. hod liškou. Tento film přibližuje požitkářský život urozených lidí, pro něž lišky představovaly pouhé hračky odsouzené k smrti.

Many people consider animal cruelty to be a modern phenomenon. But many practices from the past have been forgotten and this disturbing film introduces one of them. In 17th-century Europe, there was an aristocratic pastime called 'fox tossing'. This animated short aims to present the hedonistic life of the people of a palace, in which foxes participate as playthings sentenced to death.

Režie / Director Zénó Mira **Výtvarník / Designer** Zénó Mira **Technika / Technique** 2D počítačem / 2D computer **Hudba / Music** The Modena Chamber Orchestra museopen.org, Tomaso Albinoni **Zvuk / Sound** Andárs Pongor **Producent / Produced by** MOME

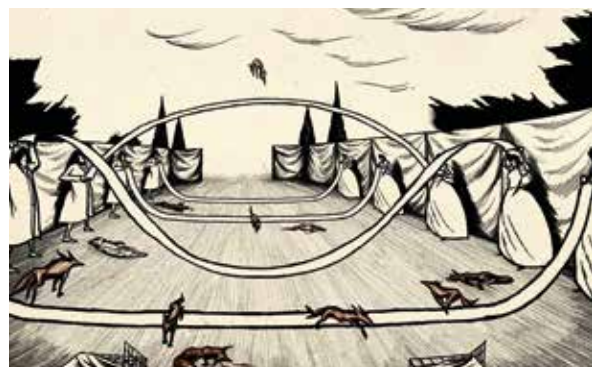

Zénó Mira



Matthias Huber

Strach

Anscht | 2 min 53 sec | Švýcarsko / Switzerland | 2022

Krátký epizodický film, v němž si připomeneme strachy a traumata, které nás v dětství děsily, ale jako dospělí se jim spíše zasmějeme. Nebo alespoň někteří z nás. Tvůrci trefně vystihli situace, jako je jízda na lyžařském vleku nebo pocit dítěte, které maminka nechá v obchodě ve frontě k pokladně s tím, že si jenom ještě pro něco odběhne.

This short episodic film depicts fears and traumas that were almost terrifying for us when we were children, but as adults, we find them humorous. Or at least some of us do. The authors have managed to accurately portray situations like riding on a ski lift and the feeling of a child left by its mum in a shop queue as she runs to get one more thing.

Režie / Director Matthias Huber **Výtvarník / Designer** Matthias Huber **Technika / Technique** 3D počítačem / 3D computer **Zvuk / Sound** Matthias Huber **Producent / Produced by** Lucerne School of Art and Design (HSLU)



Tacconi Manon

Amorův šíp

La bouche en cœur | Cupid's Bow | 4 min 24 sec | Francie / France | 2022

Dvě kamarádky uprostřed léta v prosluněném Marseille. Co se stalo v noci na party, to spolu dívky probírají během následujícího dne na pláži. Civilní až realistický, a přesto silný příběh o hlubokých pocitech, intimitě, strachu i (ne)důvěře. Pod klidnou atmosférou prázdninového bezčasí jako bychom cítili, že něco není v pořádku.

Two friends in the middle of summer in sunny Marseille. Relaxing on a beach, the girls discuss what happened the previous night at a party. A civil, almost realistic yet compelling story about deep feelings, intimacy, fear and (dis)trust. We can almost feel that something is not right beneath the peaceful atmosphere of the holidays.

Režie / Director Tacconi Manon **Výtvarník / Designer** Tacconi Manon **Technika / Technique** 2D počítačem / 2D computer **Hudba / Music** Flavien van Haezelvelde **Zvuk / Sound** Flavien van Haezelvelde **Producent / Produced by** La Poudrière



Yu Qing Quek

Příběh o Hundunovi

话说浑沌 | The Story of Chaos | 4 min 17 sec | Singapur / Singapore | 2022

Nápadité zpracování starého taoistického podobenství o chaosu. Ve filmu se prolínají dva narativy: potlačování studentovy kreativity a smrt chaosu v podobenství. Film vyvedený stop-motion animací vyzdvihuje současnou relevanci taoistického učení a varuje před dogmatismem a lhostejností k přirozenému řádu věcí.

An imaginative rendition of the ancient Taoist parable of Chaos. Two parallel narratives run through the film: the quashing of the student's creativity and the death of Chaos in the parable. This stop-motion film underscores the contemporary relevance of Taoist wisdom by cautioning against dogmatism and disregard for the natural way of things.

Režie / Director Yu Qing Quek **Výtvarník / Designer** Yu Qing Quek **Technika / Technique** stop-motion, malba na sklo, plastelína, pixilace / stop-motion, painting on glass, clay animation, pixilation **Hudba / Music** Sulwyn Lok **Zvuk / Sound** Sulwyn Lok **Producent / Produced by** Nanyang Technological University

My

მე | Us | 4 min 42 sec | Gruzie / Georgia | 2022

Absolventský film mladé gruzínské autorky zobrazuje výjev(y) z domácnosti. Zatímco v minulosti se rodina scházela doma u krbu, v tomto filmu pozorujeme současný jev. Členové domácnosti postupně své činnosti přesouvají do blízkosti topení. Režisérka využila pro zobrazení určité rutiny jednoduchou kresbu a princip opakování.

This graduation film by a young Georgian filmmaker is set in a household. In the past, the family gathered at home by the fireplace, but this film presents a modern phenomenon. One by one, the family members move their activities closer to the heating. To portray a certain routine, the author used simple drawing and repetition.

Režie / Director Mariam Qortua **Výtvarník / Designer** Mariam Qortua **Technika / Technique** 2D počítačem / 2D computer **Zvuk / Sound** Mariam Qortua **Producent / Produced by** Tbilisi State Academy of Art



Mariam Qortua

Vulvina, královna rozkoše

Vulvine Reine d'Extase | Vulvina, Queen of Extasy | 7 min 35 sec | Francie / France | 2022

Brilantně vyvedená 3D počítačová animace a výrazný, silně erotický příběh. Tím se vyznačuje studentský film *Vulvina, královna rozkoše*, v němž mladá královna zjišťuje, že největší rozkoší je pro ni setkání s démonem smrti. Její cesta za sexuálnímižitky je tak krvavá a nelitostná a královna nakonec neušetří ani samu sebe.

Superbly executed 3D computer animation and a convincing, strongly erotic story. These are the characteristics of the student film *Vulvina, Queen of Extasy*, in which a young queen finds out that she experiences her greatest pleasure when she meets the demon of death. Her journey to explore sexual pleasures is bloody and ruthless and the queen spares no one, not even herself.

Režie / Director Clémence Andre, Mariia Yanko, Ming Chieh Chang, Nawel Bahamou, Théo Guyot **Výtvarník / Designer** Clémence Andre, Mariia Yanko, Ming Chieh Chang, Nawel Bahamou, Théo Guyot **Technika / Technique** 2D počítačem, 3D počítačem / 2D computer, 3D computer **Hudba / Music** Amandine Robillard, Anna Cordonnier **Zvuk / Sound** Cédric Denooz **Producent / Produced by** GOBELINS, l'école de l'image



Clémence Andre, Mariia Yanko, Ming Chieh Chang, Nawel Bahamou, Théo Guyot

STUDENTSKÉ FILMY / STUDENT FILMS

C



Tessa
Moulton-Milewska

Curiosa

9 min 35 sec | Polsko / Poland | 2022

Nevšední loutková animace, v níž dívka Mary otevírá dveře do mysli svého přítele a vydává se hledat odpovědi na nezodpovězené otázky přímo v jeho hlavě. Tak zaprvé: proč jeho byt vypadá tak, jak vypadá? Mary zjišťuje, odkud pramení jeho náklonnost k ní, ale jakmile začne pátrat v jeho minulosti hlouběji, pochopí, že už ho nikdy nebude schopná vidět stejně jako dřív.

Mary, the protagonist of this unusual puppet film, opens a door leading into the head of her boyfriend and sets out into his mind to find answers to unanswered questions. Firstly: 'Why does his flat look the way it does?' She discovers his affection for her, but then starts digging deeper until she discovers a past that will make it impossible for her to see him the same way.

Režie / Director Tessa Moulton-Milewska **Výtvarník / Designer** Tessa Moulton-Milewska **Technika / Technique** stop-motion, pixilation / stop-motion, pixilation **Hudba / Music** Caspar Leopard **Producent / Produced by** National Film and Television School in Lodz



Lei Lei

Mikrospánek ve fluoroskopickém autobusu

间歇 | A Nap in Fluoroscopy Buses | 6 min 45 sec | Čína / China | 2022

Fluoroskopický autobus vozí pasažéry z centra na okraj města. Lidé nastupují do přeplněného vozidla a narážejí do ostatních nebo pospávají na sedadlech. Atmosférický snímek balancuje na hraně nenarrativního uchopení každodennosti.

A fluoroscopy bus carries the crowd from the centre to the edge of the city. In the fixed and crowded carriage, some people boarding the bus collide with each other and some people are taking a nap in their seats. This atmospheric film may be perceived as a non-narrative take on everyday life.

Režie / Director Lei Lei **Výtvarník / Designer** Lei Lei **Technika / Technique** 2D počítačem / 2D computer **Hudba / Music** Boshan Zhou **Zvuk / Sound** Boshan Zhou **Producent / Produced by** China Academy of Art

Má milá já

Priyo Ami | Dear Me | 4 min | Indie / India | 2022

Autobiografický film, v němž autorka píše dopis sama sobě, je vytvořený náročnou technikou malby na sklo a v rovině obrazu využívá jak konkrétní motivy, tak abstraktní pasáže. Režisérka touto cestou hledá svou identitu a ukotvení v současném, dosti chaotickém světě, v němž jsou mladí lidé často pod tlakem.

This autobiographical film, in which the director writes a letter to herself, was made using the demanding technique of paint-on-glass animation and its imagery uses concrete motifs and abstract passages. The director is using the film to look for her own identity and stability in the contemporary chaotic world, in which young people often find themselves under pressure.

Režie / Director Suchana Saha **Výtvarník / Designer** Suchana Saha **Technika / Technique** malba na sklo / painting on glass **Zvuk / Sound** Shireen Ghosh **Producent / Produced by** Satyajit Ray Film and Television Institute



Suchana Saha

Šéf přístavu

Havnesjefen | The Harbourmaster | 7 min 17 sec | Norsko / Norway | 2022

Hravý anidok, který zahrnuje i prvky mockumentu. Autoři v něm zachytili labutího samce, který sehrál na malém norském městě roli nebezpečného zločince. Tvůrci kombinují reálné záběry s 2D počítačovou animací a nechávají vypovídat labutí partnerku šéfa přístavu, účastníky událostí, veterinářku i další respondenty.

This playful anidoc includes mockumentary elements. The authors portray a male swan, who acted as a dangerous criminal in a small Norwegian town. The authors combine real footage with 2D computer animation and interview the Harbourmaster's swan partner, direct participants of the events, a vet and other responders.

Režie / Director Konrad Hjemli, Mia L. Henriksen **Výtvarník / Designer** Konrad Hjemli, Mia L. Henriksen **Technika / Technique** 2D počítačem / 2D computer **Hudba / Music** Ann Helen Hjemli, Atle Rakvåg **Zvuk / Sound** Vera Arnardottir **Producent / Produced by** Volda University College



Konrad Hjemli



Mia L. Henriksen

Dům ztracené naděje

상실의 집 | The House of Loss | 9 min 47 sec | Jižní Korea, Japonsko / Republic of Korea, Japan | 2022

Postarším obyvatelům pečovatelského domova oholí hlavy. Hlavní hrdina filmu, zaměstnanec domova, klienty vidí, ale nedokáže porozumět výrazu jejich tváří. Zničenonc je ale začne pozorně sledovat. Působivý absolventský film z Tokijské univerzity múzických umění zanechává lehce mrazivý pocit.

The elderly at the nursing home have their heads shaved. The protagonist who works there sees them but can't read their expressions. However, all of a sudden he finds himself looking closely at their faces. This impressive graduate film from the Tokyo University of Arts evokes a slightly chilling sensation.

Režie / Director Jinkyu Jeon **Výtvarník / Designer** Jinkyu Jeon **Technika / Technique** 2D počítačem / 2D computer **Hudba / Music** Park Good, Mothervibes **Zvuk / Sound** Mothervibes **Producent / Produced by** Tokyo University of the Arts



Jinkyu Jeon



Isabel Santos



Julia Orlik



Csanad Baksa-Soos



Sara Priorelli

Plav!

Swim! | 5 min | Spojené státy / United States | 2022

Ve svém nápaditém filmu *Plav!* kombinuje režisérka Isabel Santos hned několik témat – dospívání spojené se sebezpoznáním i sebe přijetím, rozpačky z jinak rytmických až úsměvných plaveckých kurzů i „lázeňskou“ atmosféru veřejného bazénu. Náladový snímek je nabitý vizuálními hříčkami i animačními zkratkami.

In her inventive film *Swim!* director Isabel Santos combines several topics – adolescence with its issues of self-knowledge and self-acceptance, embarrassment from otherwise rhythmical and even humorous swimming courses, and a 'spa' atmosphere of a public pool. This moody film is filled with visual puns and animation shortcuts.

Režie / Director Isabel Santos **Výtvarník / Designer** Isabel Santos **Technika / Technique** kresba na papír / drawing on paper **Zvuk / Sound** Isabel Santos **Producent / Produced by** California Institute of the Arts

Tohle nebude festivalový film

To nie bedzie film festiwalowy | This Will Not Be a Festival Film | 8 min | Polsko / Poland | 2022

Julia Orlik se po obrovském úspěchu svého předešlého filmu *Jsem tady*, ověřeného mnoha cenami z mezinárodních festivalů, pokusila natočit snímek, který festivalový nebude. Což se jí ovšem tak docela nepodařilo: její sebereflexivní a sebeironický animovaný dokument o nesnázích s natáčením absolventského filmu totiž na našem festivalu vidět můžete.

After the immense success of her previous film *I'm Here*, which won many awards at international festivals, Julia Orlik tried to make a film not intended for festivals. But she didn't entirely succeed: her self-reflective and self-ironic animated documentary about the difficulties of making a graduate film can be seen at our festival.

Režie / Director Julia Orlik **Výtvarník / Designer** Julia Orlik **Technika / Technique** stop-motion **Hudba / Music** Bartłomiej Orlik **Zvuk / Sound** Bogdan Klat **Producent / Produced by** Polish National Film School in Lodz

Od 10 do 10

From 10 to 10 | 2 min 20 sec | Maďarsko, Itálie / Hungary, Italy | 2023

Vtipný a komorní anidok zachycuje výpověď prodavače ze sexshopu. Obchod se nachází v osmém budapeštském obvodu a sdílí prodavač o své práci i svých zákaznících hovoří zcela bez zábran i bez předsudků, naopak překvapí svými postřehy a odpozorovanými detaily. Film zachycuje jak humorné, tak nepříjemné situace.

This humorous and intimate anidoc portrays testimony by a sex-shop shop assistant. The shop is situated in the 8th District of Budapest and the chatty shop assistant talks about his work and customers without restraint or prejudice and surprises us with his remarks and observed details. A portrayal of the funny and the uncomfortable sides comes out of the film.

Režie / Director Csanad Baksa-Soos, Sara Priorelli **Výtvarník / Designer** Csanad Baksa-Soos, Sara Priorelli **Technika / Technique** kresba na papír / drawing on paper **Zvuk / Sound** Csanad Baksa-Soos **Producent / Produced by** MOME

Deniska umřela

Dede Is Dead | 8 min 17 sec | Česká republika / Czech Republic | 2023

Vyrovnat se se smrtí psa, s nímž jsme roky žili v jedné domácnosti, nebývá lehké pro nikoho. A už vůbec ne pro hrdinu tohoto citlivě natočeného, kresebně minimalistického filmu. Chlapec k jezevčici Denisce velmi přilnul, a když fenka náhle umře, připadá si naprosto zrazený a osamělý. Znamená ale smrt někoho blízkého, že nutně zmizí z našeho života úplně?

Having to come to terms with the death of a dog who has been one's companion for many years is not easy for anyone. This is especially true for the hero of this sensitively made film with minimalist drawing. A boy was very attached to Dede, his dachshund, and when she died, he felt utterly betrayed and lonely. But does the death of a loved one mean that they must disappear from our lives completely?

Režie / Director Philippe Kastner **Výtvarník / Designer** Philippe Kastner **Technika / Technique** 2D počítačem / 2D computer **Hudba / Music** Philippe Kastner **Zvuk / Sound** Dávid Procházka **Producent / Produced by** FAMU



Philippe Kastner

Poustevníkův ostrov

Hermit Island | 17 min 4 sec | Maďarsko / Hungary | 2022

Strhující, akční a svižná animovaná podívaná vypráví o dívce Cassi, která po cestě domů z hrdinné výpravy ztroskotá na záhadném ostrově. Potkává excentrického poustevníka a společně se vydávají hledat novou loď. Nevyzpytatelné prostředí ostrova donutí Cassi podívat se na svou cestu novými očima, zatímco poustevníka čeká setkání s někým, kdo měl být dávnou minulostí.

This riveting and fast-paced animated action spectacle tells the story of a girl named Cassi. On her way back from an heroic mission she is stranded on a mysterious island. She meets an eccentric hermit and they set off to find her a new boat. The erratic depths of the island force Cassi to re-evaluate her quest, while the hermit must face someone from his past.

Režie / Director Gabor Mariai **Výtvarník / Designer** Gabor Mariai **Technika / Technique** 2D počítačem / 2D computer **Hudba / Music** André Aires **Producent / Produced by** MOME



Gabor Mariai



Mika Johnson

USA

Mika Johnson je multimediální umělec, jehož hlavními tématy jsou snové narativy, mýty, rituály a biodiverzita. Soustředí se převážně na VR instalace, ale pracuje s různými dalšími médii, například jako režisér hraných i dokumentárních projektů. Jeho první XR projekt s názvem *VRwandlung* je adaptací Kafkovy *Proměny* pro rozšířenou realitu. Mezi jeho další projekty patří *Theta Noir*, multimediální projekt spirituálního hnutí zasvěceného AI bohu, putovní multimediální instalace *The Infinite Library* či adaptace díla polského spisovatele Bruna Schulze *The Republic of Dreams*.

Mika Johnson is a multimedia artist interested in dream-like narratives, mythos, ritual and biodiversity. While his concentration is designing VR installations, Johnson also works in many mediums, including as a director for fiction and documentary projects. His first XR project, *VRwandlung*, adapted Franz Kafka's *The Metamorphosis* into VR. Johnson's present projects include *Theta Noir*, an AI based spiritual movement, and travelling multimedia installations *The Infinite Library* and *The Republic of Dreams*, which adapts the work of Polish author Bruno Schulz.



Mirai Mizue

JPN

Mirai Mizue se narodil v japonské Fukuoce. Ještě během studií na Fakultě grafického designu na tokijské Univerzitě umění Tama byl jeho film *Modern No.2* vybrán do sekce Orizzonti na benátském festivalu a v roce 2012 obdržel na festivalu v Annecy cenu SACEM (za nejlepší hudbu). Jeho film *Wonder*, který byl v soutěži na 64. ročníku Berlinale, získal v roce 2014 na festivalu v Annecy cenu CANAL+ Creative Aid Award. V současnosti pracuje na svém prvním celovečerním filmu inspirovaném klasickým románem *Putování na západ*.

Mirai Mizue was born in Fukuoka, Japan. During his studies in the Department of Graphic Design at Tama Art University, *Modern No.2* was selected for the Orizzonti section of the Venice International Film Festival, and received the SACEM Award (an award for best music) at the Annecy International Animation Film Festival in 2012. *Wonder*, a nominee at the 64th Berlinale, won the CANAL+ Creative Aid Award at the Annecy International Animation Film Festival in 2014. Currently he is working on his first feature animation film based on *Journey to the West*.



Sarina Nihei je japonská animátorka. Vystudovala londýnskou Royal College of Art a její absolventský film *Lidičky s kloboučky* (2014) získal řadu cen na festivalech po celém světě včetně hlavní ceny na Mezinárodním festivalu animovaného filmu v Ottawě 2015. Sarina Nihei se zaměřuje na ručně kreslenou animaci a tvorbu videoklipů a krátkých filmů.

Sarina Nihei is an animation director from Japan. She is a graduate of London's Royal College of Art. Her graduation film from the RCA, *Small People with Hats* (2014), won prizes at festivals around the world including the grand prize at Ottawa International Animation Festival in 2015. She specialises in hand-drawn animation and makes music videos and short films.

Sarina Nihei

JPN



Abstraktní a nenarativní animace A | Abstract and Non-Narrative Animation A

11

Textura | Texture

Všechny mé šrámy odnesl vítr | All My Scars Vanish in the Wind

Přestávka | Intermission

Slon v kupce sena | Elephant in a Haystack

Tlačence | Throng

Překrývající se vesmír | Overlapping Universe

Hluboký nádech | Deep Breath

Za tichem | Beyond the Silence

Kde je Ornicar? | Where's Ornicar?

vyvstanou, tyto houbové pevnosti | they rise, these sponge fortresses

Abstraktní a nenarativní animace B |
Abstract and Non-Narrative Animation B

Sestavit | Assembly

Jeskyně útržků | Sliver Cave

Hystereze | Hysteresis

EO DE ME

Vzednutí | Heave

Troda

Rodinné fotky z dovolené | Family Vacation Photos

Kadence | Cadence

Žena jako obraz, muž jako nositel pohledu | Woman as Image, Man as Bearer of the Look

PLSTC

perf dance

Krajinou lockdownu | Lockdown Dreamscape

ABSTRAKTNÍ A NENARATIVNÍ ANIMACE / ABSTRACT AND NON-NARRATIVE ANIMATION

A



Vuk
Jevremovic

11

5 min 28 sec | Chorvatsko, Německo / Croatia, Germany | 2022

Tři fotbaloví géniové. V zápasech předvádějí zázraky a stírlí neskutečné branky. Co se jim ale odehrává v hlavě, když mají kopat penalty? Ve svém audiovizuálně intenzivním snímku nachází zkušený srbský tvůrce paralelu mezi sportovním a celospolečenským běsněním.

Three masters of football. They can perform wonders during the match and score impossible goals. But what happens in their heads when they are about to take penalty kicks? In his audiovisually intensive film, the Serbian director looks for a parallel between sport and society-wide frenzy.

Režie / Director Vuk Jevremovic Výtvarník / Designer Vuk Jevremovic Technika / Technique malba na papír, animace olejomaleb, inkoust na papíře / painting on paper, oil-painting animation, ink on paper
Hudba / Music Luka Sulic Zvuk / Sound Filip Vidovic Producent / Produced by Vuk Jevremovic



Veronika
Chocenská



Tan Lui Chan

Textura

Texture | 1 min 50 sec | Česká republika, Hongkong / Czech Republic, Hong Kong | 2022

Kratičká, ovšem působivá experimentální animace, kterou vytvořily studentky Ateliéru animace na plzeňské Sutnarce, vznikla během tradičního školního plenéru. Inspirací jim byly nekonečně bohaté struktury kůr stromů v okolí Valdštejnské lodžie. Příhodně tak uplatnily techniku nefázované animace – animaci reálných fotek.

This short but impressive experimental animation was made by students of the Studio of Animation at the Ladislav Sutnar Faculty of Design and Art of the University of West Bohemia during a traditional school plein-air. It was inspired by the endlessly elaborate structures of the bark on trees near the Wallenstein Loggia. The students fittingly used the technique of non-phased animation – animation of real photographs.

Režie / Director Veronika Chocenská, Tan Lui Chan Výtvarník / Designer Tan Lui Chan Technika / Technique 2D počítačem, jiné / 2D computer, others Zvuk / Sound Tan Lui Chan, Veronika Chocenská Producent / Produced by FDULS ZČU

Všechny mé šrámy odnesl vítr

Todas mis cicatrices se desvanecen en el viento | All My Scars Vanish in the Wind | 14 min 18 sec | Kolumbie / Colombia | 2022

Ve změti nechtěných i lákavých vzpomínek zaslechne žena znepokojivé volání z hlubin svého já. Tajemné volání o pomoc, kterému postupně začíná rozumět, ji nakonec dovede ke zdroji bolesti, k jejímu vnitřnímu dítěti, které se stává jejím ochráncem. Jak dodává autorka snímku: „Tato cesta vzpomínkami mi umožnila poznat vlastní matku.“

Among intrusive and sought-after memories, a woman hears a disconcerting call from the depths of her being. A cryptic cry for help that becomes intelligible guides her to the original wound, to her inner child, becoming her own protector. 'This is a journey through the memories that allowed me to get to know my mother,' adds the director.

Režie / Director Carlos Velandia, Angélica Restrepo Výtvarník / Designer Angélica Restrepo, Carlos Velandia Technika / Technique 3D počítačem, mix technik / 3D computer, mixed media Hudba / Music Carlos Velandia Zvuk / Sound Carlos Velandia Producent / Produced by Experimenta



Carlos Velandia

Angélica Restrepo

Přestávka

Intermission | 4 min 50 sec | Maďarsko / Hungary | 2022

Repetitivní nehybné záběry, zkoumání obrazu kvůli samotnému procesu zkoumání. Projekce představ, které si naše mysl utváří při poslechu hudby. Od prostého nakreslení čáry až po spleť pohybu a strukturu animace, která je schopna vytvářet sebe sama.

Repetitive stills, an exploration of the visual image for its own sake. A projection of mental images, which are formed while listening to music. From the simple act of drawing a line, to the intricate movement and complex structure of animation that is able to self-generate.

Režie / Director Réka Bucsi Výtvarník / Designer Réka Bucsi Technika / Technique 2D počítačem / 2D computer Hudba / Music David Kamp Producent / Produced by Boddah

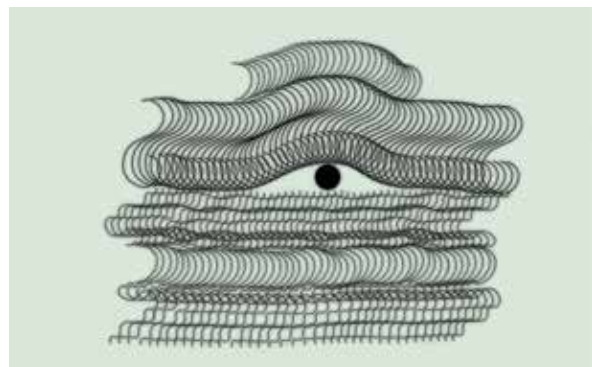

Réka Bucsi

Slon v kupce sena

摸象 | Elephant in a Haystack | 5 min 15 sec | Čína / China | 2022

Od primitivního dotyku až po „zatoč, zmáčkni, klikni“. Vzniká množství obrazů, které se následně rozkládají v půdě. Jsou reálné, ale zároveň jsou nehmotnými vzpomínkami. Přestože snímek pracuje s konkrétními motivy, jako jsou třeba lidské postavy nebo díly skládačky, sám zůstává tajuplnou hádankou. A na diváka působí především skrz zvuk a atmosférické výjevy.

From the primitive touch to a 'twist, press, click'. Piles of images generate and decay into the soil – they are the real flesh, also the intangible memory. Even though the film works with concrete motifs such as human figures and pieces of a puzzle, it remains a mysterious puzzle itself. To make an effect on its viewers, the film uses mainly sound and atmospheric images.

Režie / Director Yujie Xu Výtvarník / Designer Yujie Xu Technika / Technique 2D počítačem, 3D počítačem, mix technik, jiné / 2D computer, 3D computer, mixed media, others Hudba / Music Perila Zvuk / Sound Yujie Xu Producent / Produced by Yujie Xu



Yujie Xu



William Clarke

Tlačénice

Throng | 3 min 25 sec | Velká Británie / United Kingdom | 2022

Různé vznikající tlačénice se postupně mění v obrovskou smyčku kakofonie. Film využívá oblíbeného motivu vrstvení akcí v jednom plánu. Stejně jako se hromadí kreslené postavičky, vykonávající své drobné úkony, narůstá i počet bílých, částečně průsvitných animačních papírů s typickou perforací.

Different crowds slowly begin to form until they are a massive looping cacophony. As is apparent, the film uses the popular motif of layering action in a single plane. With the increasing number of animated characters gathering on the screen and carrying out their little tasks also increases the number of white, partially transparent animation papers with typical perforation.

Režie / Director William Clarke **Výtvarník / Designer** William Clarke **Technika / Technique** kresba na papír, malba na papír, inkoust na papíře / drawing on paper, painting on paper, ink on paper **Zvuk / Sound** William Clarke **Producent / Produced by** University of the West of England

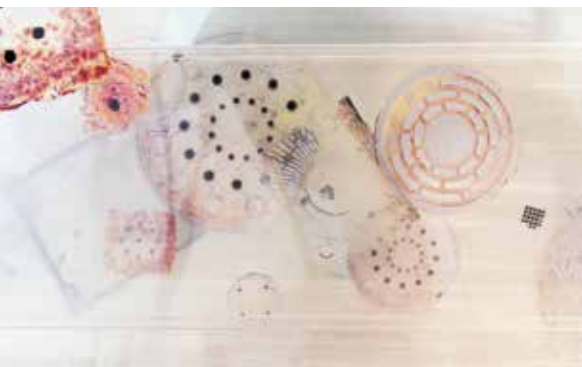

Seyoung Ok

Překrývající se vesmír

Overlapping Universe | 4 min 28 sec | Jižní Korea / Republic of Korea | 2022

Nové meditativní dílo jihokorejské autorky upomíná na její předešlý film, uváděný ve stejné kategorii na loňském Anifilmu. Autorka opět rozvíjí svou techniku animace, při níž využívá průhledné akrylátové desky. V nich tentokrát rozeznáváme fragmenty a otisky běžných předmětů, které ožívají a vytvářejí nekonečný vesmír.

The Korean director's new meditative work is reminiscent of her previous film screened in the same category at last year's Anifilm. The director further develops her animation technique using transparent acrylate boards. In the boards, we can find fragments and imprints of everyday objects which come to life and create their own infinite universe.

Režie / Director Seyoung Ok **Výtvarník / Designer** Seyoung Ok **Technika / Technique** ultrafány / cel animation **Zvuk / Sound** Seyoung OK **Producent / Produced by** Seyoung Ok



Leonor Pacheco

Hluboký nádech

Alento | Deep Breath | 4 min 7 sec | Portugalsko / Portugal | 2022

Ve filmu sledujeme bytost, která se v pozdních nočních hodinách snaží usnout. Ztrácí kontrolu sama nad sebou a ocitá se v začarovaném kruhu abstraktního šílenství, které se vizuálně i zvukově mění v niterný bizarní konflikt mezi kompresí a dekompresí. „Podvodní“ snímek mimo jiné zaujme svou propracovanou zvukovou stopou.

During the late hours of the night a form tries to fall asleep. Struggling to maintain control, it gets trapped into vicious cycles of abstract madness, visually and audibly growing into a visceral and bizarre conflict between compression and decompression. Among other things, this 'underwater' film will captivate audiences with its elaborate soundtrack.

Režie / Director Leonor Pacheco **Výtvarník / Designer** Leonor Pacheco **Technika / Technique** 2D počítačem, malba na papír, inkoust na papíře / 2D computer, painting on paper, ink on paper **Hudba / Music** Nils Meisel, Pedro Pestana **Zvuk / Sound** Nils Meisel, Pedro Pestana **Producent / Produced by** BAP – Animation Studio

Za tichem

Beyond the Silence | 8 min 19 sec | Česká republika / Czech Republic | 2023

Environmentální poema nalézající lidskému oku běžně skrytou krásu a symetrii přírodních elementů. Žijeme v době, kdy máme strach. Strach, že Země umírá. Umíráme my, my jsme ona. Vzpomeň si, že jsi součástí krajiny, a neboj se. Dívej se. Dívej se za. Matka Zem. Ty jsi dítě.

This environmental poem explores the beauty and symmetry of natural elements ordinarily hidden to the human eyes. We live in a time of fear. Fear that the Earth is dying. We are dying because we are Earth. Just remember that you are a part of nature and don't be afraid. Watch. Look beyond. Mother Earth. You are a child.

Režie / Director Kamila Müllerová Výtvarník / Designer Kamila Müllerová Technika / Technique stop-motion, pixilace / stop-motion, pixilation Hudba / Music Stanislav Pecháč Zvuk / Sound Stanislav Pecháč Producent / Produced by FDULS ZČU

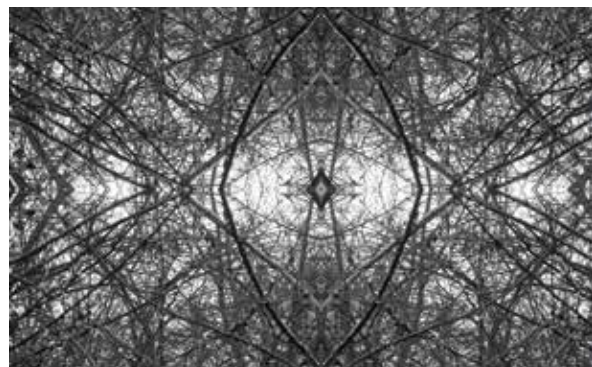

Kamila Müllerová

Kde je Ornicar?

Mais où est donc Ornicar | Where's Ornicar? | 5 min 46 sec | Francie / France | 2022

Mnemotechnická pomůcka při učení francouzské gramatiky se v tomto případě stala námětem dalšího „vrstvicího“ snímku. Multiplikuje se tu postava Ornicara a film s pozorným divákem hraje hru na to, jak dlouho dokáže sledovat toho původního. Autoři nechávají klony vykonávat totožnou činnost, dokud se nedostaneme do dalšího levelu.

The subject of yet another 'layered' film is based on a mnemonic device for learning French grammar. The film multiplies the character of Ornicar and plays a game with the viewers to see how long they can follow the original one. The creators have the clones perform the same activity until we get to the next level.

Režie / Director Oscar Maso y Guëll Rivet Výtvarník / Designer Oscar Maso y Guëll Rivet Technika / Technique 2D počítačem / 2D computer Hudba / Music Théo Cascio Producent / Produced by Lycée René Descartes



Oscar Maso y Guëll Rivet

vyvstanou, tyto houbové pevnosti

elles s'élèvent, ces forteresses éponges | they rise, these sponge fortresses | 7 min 13 sec | Kanada / Canada | 2022

Přímá animace využívá 35mm filmový pás s trailerem k filmu *Akvabely* (2007). Autor podrobuje zkoumání své částečně ztracené vzpomínky z dob dospívání. Proces ožívování zapomenutých zážitků se odehrává skrz materialitu celuloidového pásu, povahu natočených záběrů a techniku malby a vyškrabávání přímo na filmovou emulzi.

The cameraless animation is made from a 35mm trailer of the film *Water Lilies* (2007). The author explores and questions his sensory memory as a teenager, partially lost. This process of resuscitating buried experiences is carried by the materiality of celluloid, the nature of the filmed images and the interventions of his painting and scratching the film emulsion directly.

Režie / Director Guillaume Vallée Výtvarník / Designer Guillaume Vallée Technika / Technique jiné / others Hudba / Music Stephanie Castonguay Zvuk / Sound Stephanie Castonguay Producent / Produced by Vidéographe



Guillaume Vallée

ABSTRAKTNÍ A NENARATIVNÍ ANIMACE / ABSTRACT AND NON-NARRATIVE ANIMATION

B

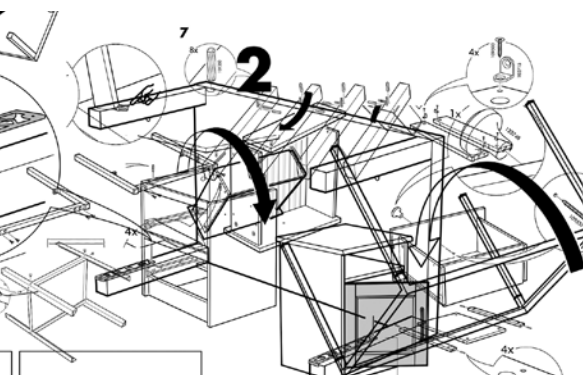

Kyle Brooks

Sestavit

Hopsättning | Assembly | 2 min 48 sec | Spojené státy / United States | 2022

Užitečný návod k sestavení nábytku. Každý, kdo někdy otestoval svou zručnost při skládání nábytku z IKEA, se nevyhnul jejich grafickému manuálu. A právě tyto legendární a někdy i nápomocné motivy rozanimoval americký animátor. Tentokrát se to určitě povede!

A helpful how-to guide for building furniture. If you've ever tested your skills by assembling IKEA furniture, you are surely familiar with their graphic manual. The American maker of this film decided to animate these legendary and sometimes helpful motifs. This time it will definitely work!

Režie / Director Kyle Brooks Výtvarník / Designer Kyle Brooks Technika / Technique 2D počítačem / 2D computer Hudba / Music Shy Ghy Producent / Produced by Kyle Brooks

Jeskyně útržků

Yin Mu | Sliver Cave | 14 min 24 sec | Čína / China | 2022

Tmu v jeskyni narušuje plápolající oheň. Zleva doprava, shora dolů. To samé se děje i na plátně. Ocitáme se v nekonečném tunelu znázorňujícím domestikaci a touhy. Laureátka Anifilmu 2019 se vrací s technicky pozoruhodným a originálním snímkem.

Stepping into a cave, vision fluctuates by the firelight. Left to right, top to bottom. The same goes for the screen in front of you. It is a borderless tunnel, presenting domestication and desire. The winner of Anifilm 2019 returns with a technically remarkable and original film.



Caibei Cai

Režie / Director Caibei Cai Výtvarník / Designer Caibei Cai Technika / Technique mix technik / mixed media Hudba / Music Žuhó Zvuk / Sound Suru Producent / Produced by Dongyu Culture Media

Hystereze

Hysteresis | 5 min 5 sec | Německo / Germany | 2022

Film využívá zpoždění mezi nahráváním analogových kreseb a jejich následným promítáním přes choreografii queer umělce a vytváří tak smyčky intenzivní zpětné vazby. Pro zprostředkování těchto transformativních reprezentací využívá strojové učení a cíleně narušuje strategie umělé inteligence. Odhaluje tak horečnatý, křiklavý vizuální styl hysterie a hystereze v tomto historickém okamžiku.

This film explores the lag between recording analogue drawings and projecting them onto a queer performer's choreography to create dense feedback loops. Using machine-learning to mediate these transformative re-presentations, the film intentionally corrupts strategies of the AI, unveiling a frenetic, flamboyant visual language of hysteria at this historical moment.

Režie / Director Robert Seidel **Výtvarník / Designer** Bureau Now **Technika / Technique** 2D počítačem, rotoskopie, jiné / 2D computer, rotoscoping, others **Hudba / Music** OVAL (Markus Popp) **Zvuk / Sound** OVAL (Markus Popp) **Producent / Produced by** Studio Robert Seidel



Robert Seidel

EO DE ME

5 min 22 sec | Česká republika / Czech Republic | 2023

Emocionální pouť. City zrcadlené v prostoru a hudbě. Hudba proměněná v barvy, rytmus ve střih. *EO DE ME* je experimentální vizualizace hudby inspirovaná změnami lidských emocí. Tyto proměny ve snímku studentky FAMU odráží také pestrá paleta použitých animačních technik.

An emotional wander. Emotions reflected in space and music. Music translated into colours, rhythm into editing. *EO DE ME* is an experimental visualisation of music inspired by human changes in emotions. This film by a FAMU student reflects these transformations by using a wide variety of animation techniques.

Režie / Director Viktorie Štěpánová **Výtvarník / Designer** Viktorie Štěpánová **Technika / Technique** 2D počítačem, malba na papír, malba na sklo, malba na fólie, rotoskopie / 2D computer, painting on paper, painting on glass, painting on cels, rotoscoping **Hudba / Music** Klára Ondráčková, Tereza Chudáčková, Vít Paulík **Zvuk / Sound** Klára Ondráčková, Tereza Chudáčková, Vít Paulík **Producent / Produced by** FAMU



Viktorie Štěpánová

Vzednutí

Houle | Heave | 4 min 59 sec | Francie / France | 2022

Vzednutí je haptický hudební film o romantickém setkání. Dvě jasně barevně odlišené entity se vášnivě propojí a my nahlédneme do vnitřních procesů jedinečného splynutí. Podobně jako se sblížují chapadlovité hmoty, potkává se ve filmu plastelínová animace s 3D CGI.

Heave is a haptic and musical movie about a romantic encounter. Two entities of different colour passionately connect and we take a look inside the inner workings of the unique fusion. Just like it connects tentacled matters, the film combines claymation with 3D CGI.

Režie / Director Timothée Sarran **Výtvarník / Designer** Timothée Sarran **Technika / Technique** 3D počítačem, stop-motion / 3D computer, stop-motion **Hudba / Music** Tim Love **Zvuk / Sound** Tim Love **Producent / Produced by** École Nationale Supérieure des Arts Décoratifs



Timothée Sarran



Vítor Hugo
Rocha



Joel Benjamin



Kayla Parker



Stuart Moore

Troda

2 min 43 sec | Portugalsko / Portugal | 2022

Střídání jara, léta, podzimu a zimy je nečekaně narušeno bouří a psychedelií. Tento jemný krátký snímek staví svou atmosféru na estetice tušové kresby. Konkrétní přírodní motivy ustupují abstraktním (a naopak) v neustálém, stupňujícím se rejí. Poezie v černé a bílé.

The cycle of Spring, Summer, Autumn and Winter is suddenly interrupted by a storm and psychedelia. This gentle and short film builds its atmosphere on the aesthetics of Indian ink drawing. Concrete natural motifs are replaced by abstract ones (and vice versa) in a constantly intensifying whirlwind. Poetry in black-and-white.

Režie / Director Vítor Hugo Rocha **Výtvarník / Designer** Vítor Hugo Rocha **Technika / Technique** malba na papír, inkoust na papíře / painting on paper, ink on paper **Hudba / Music** Angélica Salvi **Zvuk / Sound** João Carvalho **Producent / Produced by** BAP – Animation Studio

Rodinné fotky z dovolené

Family Vacation Photos | 4 min 30 sec | Spojené státy / United States | 2022

Zkreslené vzpomínky na místa, kam jsme chtěli jet na dovolenou, a na místa, která jsme navštívit nechtěli. Snaha vzpomenout si, kým jsme byli a kým jsme. Tento stop-motion film vznikl ve spolupráci s neurální sítí.

Flawed memories of the places we wanted to go to on vacation and the places we didn't want to visit. Trying to remember who we were, or who we are. A stop-motion animation collaboration with a neural net.

Režie / Director Joel Benjamin **Výtvarník / Designer** Joel Benjamin **Technika / Technique** 2D počítačem, jiné / 2D computer, others **Hudba / Music** Joel Benjamin **Zvuk / Sound** Joel Benjamin **Producent / Produced by** Electric Beard Studios

Kadence

Cadence | 3 min | Velká Británie / United Kingdom | 2022

Animovaná filmová báseň vytvořená pomocí koláže květin rostoucích u cesty a posbíraných během procházek po vysušeném kusu země u ústí řeky Lairy, které je ohroženo erozí a změnami klimatu.

Animated film poem created with a constellation of common wayside flowers, gathered during walks on land reclaimed from the sea along the shore of the Laira estuary, an endangered habitat now threatened by coastal erosion and climate change.

Režie / Director Kayla Parker, Stuart Moore **Výtvarník / Designer** Kayla Parker **Technika / Technique** jiné / others **Hudba / Music** Stuart Moore **Zvuk / Sound** Stuart Moore **Producent / Produced by** Sundog Media

Žena jako obraz, muž jako nositel pohledu

La mujer como imagen, el hombre como portador de la mirada | Woman as Image, Man as Bearer of the Look | 7 min 20 sec | Kolumbie / Colombia | 2022

Tváře, těla a činy jsou skládány do nekonečné řady. Roztříštěné kousky ženy se spojují v jeden a tvoří její obraz prezentovaný napříč historií kinematografie, poznamenanou opakovanou dominancí a využíváním ženského těla.

Faces, bodies and actions are juxtaposed endlessly. Fragmented pieces of woman come together and form the volume of what has been her image in the history of cinema – one marked by routine domination and exploitation of her body.

Režie / Director Carlos Velandia Výtvarník / Designer Carlos Velandia Technika / Technique mix technik / mixed media Zvuk / Sound Carlos Velandia Producent / Produced by Universidad Nacional de Colombia



Carlos Velandia

PLSTC

1 min 37 sec | Francie / France | 2022

Vítejte ve světě PLSTC, podmořské dystopii, v níž se ponoříte do znepokojivé reality znečištění plastem. Prostřednictvím série graficky působivých počítačem generovaných a ručně skládaných obrazů nás film konfrontuje s ničivými důsledky našich zvyků na mořský život.

Welcome to the world of PLSTC, an undersea dystopia that submerges you in the disturbing reality of plastic pollution. Through a series of graphically confronting AI-generated and hand-composited images, this film confronts you with the devastating consequences of our habits on marine life.

Režie / Director Laen Sanches Výtvarník / Designer Laen Sanches Technika / Technique mix technik / mixed media Zvuk / Sound Magnus Monfeldt, Nick Smith Producent / Produced by Laen Sanches



Laen Sanches

perf dance

3 min 30 sec | Kanada / Canada | 2022

Fyzický tanec se světlem a tmou, temná filmová choreografie. Známý kanadský filmař se vrací s novým snímkem, kterým opět vyznává lásku filmové surovině. Zaměřuje se tentokrát na tu část, kterou běžně nevidíme. A jak se ukazuje, její utajený život rozhodně není statický.

A physical dance with darkness and light – a dark choreography with film. Renowned Canadian filmmaker presents a new film in which he once again professes love to film stock. This time, he focuses on the part we don't usually see. As it turns out, its secret life is far from static.

Režie / Director Steven Woloshen Výtvarník / Designer Steven Woloshen Technika / Technique jiné / others Zvuk / Sound Steven Woloshen Producent / Produced by Steven Woloshen



Steven Woloshen



Krajinou lockdownu

Lockdown Dreamscape | 6 min 40 sec | Německo / Germany | 2022

Když člověk tráví hodně času doma v izolaci, stěny se začnou hýbat. Vnímání času se zkresluje, dny ubíhají klidně a všechno se zdánlivě do nekonečna opakuje. Prostory, konverzace, vizuální vjemy a zvuky splývají v jeden nekončící sen.

When spending a lot of time at home in isolation, the walls begin to move. The sense of time fades, the days pass quietly, everything seems to repeat itself endlessly. Spaces, conversations, visual impressions and sounds merge and make everything seem like a long dream.



Nicolas Gebbe

Režie / Director Nicolas Gebbe Výtvarník / Designer Nicolas Gebbe Technika / Technique 3D počítačem, mix technik / 3D computer, mixed media Hudba / Music Nicolas Gebbe Zvuk / Sound Nicolas Gebbe Producent / Produced by Nicolas Gebbe



Videoklipy A | Music Videos A

Tempted

Sobotni Rosół: Przejscia dla pieszych

Gayle (feat. Blackbear): FMK

Lenka Dusilová: Białe konie

ECHT!: Permanent

E: Glitter Electron

Gibkiy Chaplin: Aspekt

Sonic Tides: Insomnia

Pin Park: ZEN for TV

Loa Frida: Loa

Rick Flair: I Gotta Cry

Videoklipy B | Music Videos B

The Waltz

Hiob Dylan: Nabita lufa

Avalanche Kaito: Toulele

Oberka: King of Bhangra

Dustcell: Inside

Veneer: Consumer Tax

Yellow Mellow: The Music That You Play

Tulipomania: You Had to Be There

FDK: Time Is Truth

Rita Moss: The Alligator

Resina: Horsetail

VIDEOKLIPY / MUSIC VIDEOS

A

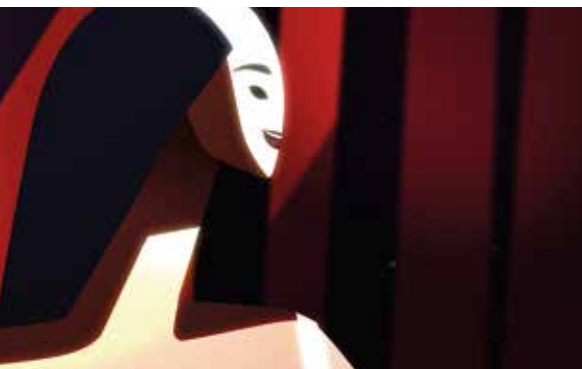

Annemarie Engelmann



Janek Koza

Tempted

2 min 34 sec | Německo / Germany | 2022

Melodický a atmosférický klip s narativní náplní hodnou krátkého filmu. V luxusním nočním klubu vystupuje mladá zpěvačka. Hořkosladce zpívá o pokušení, naději a snech. Ne všechno, co se na první pohled zdá krásné a dokonalé, ve skutečnosti dokonalé je. V pozadí se toho odehrává mnohem víc, než by člověk čekal, a diváci se nakonec stávají svědky zločinu.

The narrative content of this melodic and atmospheric music video is worthy of a short film. A young singer is performing at an upscale nightclub one night. She sings bittersweetly of temptations, hopes and dreams. But not everything that looks beautiful and perfect at first glance turns out to be perfect. A lot more is happening in the background than expected and you end up witnessing a crime.

Režie / Director Annemarie Engelmann Výtvarník / Designer Annemarie Engelmann Technika / Technique 2D počítačem, 3D počítačem / 2D computer, 3D computer Hudba / Music The Hazelnuts (Shira Z. Carmel, Yifeat Ziv, Anat Moshkovski) Zvuk / Sound Annemarie Engelmann Producent / Produced by Hochschule für angewandte Wissenschaften Würzburg-Schweinfurt

Sobotni Rosót: Przejscia dla pieszych

2 min 4 sec | Polsko, Nizozemsko / Poland, Netherlands | 2022

Svrázného polského autora Janka Koza znají diváci Anifilmu už z dřívějších let. V roce 2020 například na festivalu soutěžil s klipem *Hiob Dylan: Dziewczyna z filmu porno*. Svého černobílého stylu a ručně kreslené, poněkud „dirty“ animace se drží i ve svém novém videoklipu k písni od hudebního uskupení Sobotni Rosót.

Anifilm visitors know the eccentric Polish filmmaker Janek Koza from previous festival editions. In 2020, he competed at Anifilm with his music video *Hiob Dylan: Dziewczyna z filmu porno*. In his new music video for Sobotni Rosót, Koza sticks to his black-and-white style and hand-drawn 'dirty' animation.

Režie / Director Janek Koza Výtvarník / Designer Janek Koza Technika / Technique kresba na papír / drawing on paper Hudba / Music Sobotni Rosol Zvuk / Sound Sobotni Rosol Producent / Produced by Janek Koza

Gayle (feat. Blackbear): FMK

4 min 12 sec | Velká Británie / United Kingdom | 2022

V tomto originálním a barevném klipu plném černého humoru nám zmenšení Gayle a Blackbear představí všemožné extravagantní způsoby, jak nebýt dobrými sousedy. Hravý stop-motion příběh o tom, jak se může lidské chování vymknout kontrole, je něco mezi *Celebrity Deathmatch* a *Na Hromnice o den více*.

This bright and colourful dark comedy sees miniature Gayle and Blackbear fail at being good neighbours in the most extravagant ways. Think *Celebrity Deathmatch* meets *Groundhog Day*, a playful stop motion tale of human behaviour gone wrong.

Režie / Director Chris Ullens Výtvarník / Designer Chris Ullens Technika / Technique stop-motion
Hudba / Music Gayle Producent / Produced by Jade Bogue



Chris Ullens

Lenka Dusilová: Biate konie

6 min 55 sec | Česká republika / Czech Republic | 2022

Klip k úvodní písni posledního alba Lenky Dusilové s názvem *Řeka*. Posluchač v *Řece* putuje časem, prostorem, krevním řečištěm, strukturou, vlastní historií. Řeka očišťuje od nánosů balastu, čeří dno, aby vše mohlo znovu klesnout a člověk viděl věci v nových souvislostech. Voda se stává činitelem všech procesů. Otevírá, očišťuje, až nakonec vše rozpustí.

Music video for the opening track of Lenka Dusilová's latest album titled *Řeka*. *Řeka* (River) takes the listeners on a journey through time, space, bloodstreams, structure and their own history. River cleanses the silt of ballast and ripples the riverbed so that everything can sink down again and give people a new perspective to perceive things. Water becomes the driving force in all processes. It opens everything up, cleanses it, and eventually dissolves it.

Režie / Director Miloslav Frič Výtvarník / Designer Miloslav Frič Technika / Technique 3D počítačem / 3D computer
Hudba / Music Aid Kid, Lenka Dusilová, Petr Ostrouchov Zvuk / Sound Lenka Dusilová Producent / Produced by UTB

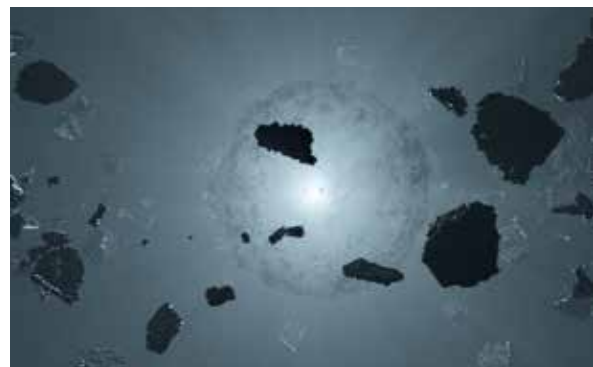

Miloslav Frič

ECHT!: Permanent

4 min 30 sec | Belgie / Belgium | 2022

Video sice začíná jako filmová adaptace románu od Stephena Kinga, ale brzy diváka strhne na virtuální stranu síly. Avataři skupiny ECHT! se ocitají v metaversu zamořeném podivnými těly a zvláštními brouky a servírují nám soundtrack na pomezí footworku, jazzu a hip-hopu.

If the affair starts like the cinematographic adaptation of a Stephen King novel, the video quickly escapes to the virtual side of the force. Transported to a metaverse riddled with strange bodies and weird bugs, the avatar of ECHT! serves us here a soundtrack anchored at the borders of footwork, jazz and hip-hop.

Režie / Director Simon Breeveld Výtvarník / Designer Simon Breeveld Technika / Technique 3D počítačem / 3D computer
Hudba / Music ECHT! Producent / Produced by SUPER TCHIP



Simon Breeveld

Einosuke
Yokoyama

Takaaki Numa



Chihiro Sato

E: Glitter Electron

5 min 30 sec | Japonsko / Japan | 2022

Tento videoklip je pestrobarevným vírem příjemných a podivných obrazů a elektronických zvuků na téma elektřiny, která je hnací silou moderní civilizace. Pro tento pozoruhodný klip je typická práce s barvou a metamorfózami i formální hravost. Navíc rezonuje s tématem festivalu, kterým je japonská animace.

This film is a glitter storm of pleasant and strange visual images and electronic sounds on the theme of electricity, which is the driving force of modern civilization. This remarkable music video is characterised by its use of colour, metamorphoses and formal playfulness. It also resonates with the festival's theme, Japanese animation.

Režie / Director Einosuke Yokoyama, Takaaki Numa, Chihiro Sato Výtvarník / Designer E

Technika / Technique 2D počítačem / 2D computer Hudba / Music E Zvuk / Sound E Producent / Produced by Einosuke Yokoyama

Oksana
Kurmaz

Gibkiy Chaplin: Aspekt

2 min 55 sec | Ukrajina / Ukraine | 2022

Alice zkoumá vliv chemických vlastností pavouků na lidskou mysl a vydává se na cestu, na které se bude muset konfrontovat se svou nejhlubší podstatou. Klip je barevně laděný do odstínů fialové a modré a předestírá zneklidňující příběh, který nebude asi příjemnou podívanou pro diváky trpící arachnofobií.

Alice explores the influence of the chemical properties of spiders on the human psyche and goes on a trip where she has to face her essence. This music video uses shades of violet and blue to tell a disturbing story which might not be a pleasant experience for arachnophobic people.

Režie / Director Oksana Kurmaz Výtvarník / Designer Oksana Kurmaz Technika / Technique 2D počítačem,

ultrafány / 2D computer, cel animation Hudba / Music Volodymyr Kastelman Zvuk / Sound Gibkiy Chaplin Production Producent / Produced by Gibkiy Chaplin Production



Medard Simon

Sonic Tides: Insomnia

6 min 32 sec | Belgie / Belgium | 2022

Hrdina tohoto videoklipu bojuje s nespavostí a prochází se zákoutími vlastní mysli v prostoru mezi sněním za bílého dne a noční můrou. Experimentální videoklip, v němž sledujeme cestu stále se měnící krajinou, má lehce tísnivou atmosféru, podpořenou specifickým výtvarným uchopením.

Caught up in insomnia, a character wanders in his mental spaces, between daydream and nightmare. This experimental music video, which takes us on a journey through a constantly changing landscape, has a slightly dismal atmosphere amplified by its specific artistic style.

Režie / Director Medard Simon Výtvarník / Designer Medard Simon Technika / Technique 2D počítačem, malba na sklo, jiné / 2D computer, painting on glass, others Hudba / Music Sonic Tides Zvuk / Sound Medard Simon Producent / Produced by Camera-etc

Pin Park: ZEN for TV

5 min 46 sec | Polsko / Poland | 2022

Ambientní skladba *ZEN for TV* je nostalgickou připomínkou časů, kdy ještě televizní vysílání neběželo nonstop a program většinou končil pár minut po půlnoci. Obrazovku poté ovládlo černobílé zrnění. S trochou představivosti jsme však v tomto zrnění mohli spatřit kamenné zenové zahrádky trpělivě uhrabávané tichým mnichem.

The ambient piece *ZEN for TV* is a nostalgic reminiscence of the times when a TV broadcast could end for the day before our eyes. TV used to finish the transmission a few minutes after midnight. Then the screen turned black and white, filled with noise. With a little bit of imagination, in that noise one could see stone Zen gardens, patiently raked by a silent monk.

Režie / Director Aga Jarząb, Maciek Bączyk Výtvarník / Designer Aga Jarząb, Maciek Bączyk Technika / Technique 2D počítačem / 2D computer Hudba / Music Pin Park Producent / Produced by kinoMANUAL



Aga Jarząb Maciek Bączyk

Loa Frida: Loa

3 min 54 sec | Maďarsko, Francie / Hungary, France | 2022

Kdesi ve skrytém koutě světa vypouští z temné jeskyně svého srdce květina plná radostných myšlenek do světa rozverně malé růžové koníky animované s čistou dětskou radostí. Když se jejím očím připleťe do cesty vybuchující sopka, slzy jí zkropí tělo požítkem této chvíle.

Somewhere in a secret fold of the world, a girl-plant inhabited by joyful thoughts draws from the dark cave of her heart whimsical little pink horses animated by a childlike and pure joy. When her flying eyes meet an erupting volcano, their tears adorn her body with the joy of the moment.

Režie / Director Melinda Kádár Výtvarník / Designer Bori Mákó, Lili Korcsok, Melinda Kádár, Éva Darabos Technika / Technique 2D počítačem / 2D computer Hudba / Music Anka Ujma Zvuk / Sound Pierre Carsalade Producent / Produced by Association PHASES



Melinda Kádár

Rick Flair: I Gotta Cry

2 min 51 sec | Itálie / Italy | 2022

Vtipný a výrazně narativní videoklip, jehož autorka byla stejně kreativní jak v oblasti výtvarného pojetí, tak v rovině vyprávěného příběhu. Ten totiž neustále překvapuje surreálností zobrazených situací: dva zloději ukradnou létající houby a následně prchají pouští na obřím velbloudovi.

The creator of this humorous and profoundly narrative music video was equally creative with regard to its artistic style as well as the story. It keeps surprising us with the surrealism of the depicted situations: two thieves steal the flying mushrooms and run through the desert, riding a giant camel.

Režie / Director Francesca Colombara Výtvarník / Designer Francesca Colombara Technika / Technique 2D počítačem, ultrařány / 2D computer, cel animation Hudba / Music Rick Flair Zvuk / Sound Rick Flair Producent / Produced by CIANG studio



Francesca Colombara

VIDEOKLIPY / MUSIC VIDEOS

B



Yulia
Ruditskaya

The Waltz

4 min 56 sec | Spojené státy / United States | 2022

Oživé stíny z meziválečné básně A. Lutzkého napsané v jidiš tančí na okraji moderního světa, který se jim bortí pod nohama. Nostalgický *The Waltz* balancuje na hranici videoklipu a hudebního filmu. Autorka ho vytvořila na zakázku videoarchivu Yaleovy univerzity The Fortunoff Video Archive for Holocaust Testimonies.

Shadows from an interwar Yiddish poem by A. Lutzky waltz at the edge of a modern world as it crumbles under their feet. Nostalgic music video *The Waltz* oscillates between a music video and a musical film. It was commissioned by the Fortunoff Video Archive for Holocaust Testimonies of Yale University.

Režie / Director Yulia Ruditskaya Výtvarník / Designer Yulia Ruditskaya Technika / Technique 2D počítačem / 2D computer Hudba / Music Dmitri Zisl Slepovitch Zvuk / Sound Dmitri Zisl Slepovitch Producent / Produced by Fortunoff Video Archive Yale University



Kamil Wójcik

Hiob Dylan: Nabita lufa

2 min 35 sec | Polsko / Poland | 2022

Tento animovaný videoklip je vyvedený tradiční animací pomocí obyčejných per a levného papíru. Zmuchlaného a zapomenutého. Od poslední letní dovolené před mnoha lety ho nikdo nevyndal z batohu. Když listujeme stránkami, nacházíme stará vyznání lásky, letáky varující před drogami a divoké čmáranice.

Animated cartoon made in a traditional method on cheap paper using cheap pens. Crumpled and forgotten. Nobody had pulled it out of their backpack since the last summer vacation years ago. Until today. Looking through its pages, you can find old love declarations, anti-drug leaflets and crooked drawings on the margins of the pages.

Režie / Director Kamil Wójcik Výtvarník / Designer Kamil Wójcik Technika / Technique kresba na papír / drawing on paper Hudba / Music Hiob Dylan Zvuk / Sound Hiob Dylan Producent / Produced by Kamil Wójcik

Avalanche Kaito: Toulele

3 min 46 sec | Belgie / Belgium | 2022

Přízračná humanoidní postava, jejíž pohyby jsou inspirovány tanečními kreacemi hudebníků, se oddělí od svého neživého těla. Utíká a padá do rozkolísaného světa obývaného imponantními obry, na jejichž tělech vyrůstají budovy připomínající Brusel, odkud kapela pochází.

A spectral humanoid figure, whose movements are inspired by Kaito's dance, is separated from his lifeless body. He runs and falls into an unstable world inhabited by impressive giants. To make matters worse, their human-shaped bodies are topped by buildings reminiscent of Kaito's native country and Brussels.

Režie / Director Simon Breeveld **Výtvarník / Designer** Simon Breeveld **Technika / Technique** 3D počítačem / 3D computer **Hudba / Music** Avalanche Kaito **Producent / Produced by** SUPER TCHIP



Simon Breeveld

Oberka: King of Bhangra

3 min 16 sec | Česká republika / Czech Republic | 2022

Slunce zapadá a poslední lidská noha opouští jedno malé indické tržiště. V noci pak tento prostor ožívá poněkud jiným životem. Tvůrčí duo Eliška & Lee Oz je známé svými perfektními plastelínovými animacemi. V tomto klipu navíc svůj tradiční styl zkombinovali s 2D počítačovou animací.

The sun sets and the last human foot leaves a small Indian marketplace. At night, the place has a life of its own. In this music video, Eliška & Lee Oz, who are known for their superb claymation, combine their favourite style with 2D computer animation.

Režie / Director Eliška Oz, Lee Oz **Výtvarník / Designer** Eliška Oz, Lee Oz **Technika / Technique** 2D počítačem, stop-motion, plastelína / 2D computer, stop-motion, clay animation **Hudba / Music** Oberka **Producent / Produced by** OZ animation



Eliška Oz



Lee Oz

Dustcell: Inside

3 min 6 sec | Japonsko / Japan | 2022

Tento alegorický klip se odehrává ve vnitřním světě mladého muže. O čem asi tento mladík, uvězněný ve vlastní hlavě, přemýšlí? Klip používá závod jako metaforu pro soutěživou společnost a jako projekci vlastního hrdinova já. Snaží se nás přesvědčit, že setrvání ve vnitřním světě je správné. Mladík se dívá hlouběji do propasti sebe sama a rozhoduje se, zda se bude závodu účastnit, anebo zda uteče.

This is an allegory of a young man's inner world. What does the young man, trapped in his own inner world, think there? Racing is a metaphor for a competitive society and a projection of the young man himself. They encourage dependence on the inner ring world. The young man continues to look into his own abyss, to compete, or to run away.

Režie / Director Ryoji Yamada **Výtvarník / Designer** Ryoji Yamada **Technika / Technique** 2D počítačem, 3D počítačem / 2D computer, 3D computer **Hudba / Music** DUSTCELL **Zvuk / Sound** DUSTCELL **Producent / Produced by** Kozue Bessho



Ryoji Yamada

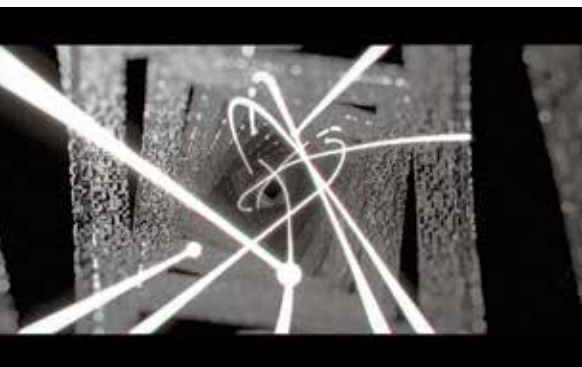

Ivan Uličný

Veneer: Consumer Tax

5 min 1 sec | Slovensko / Slovakia | 2022

Videoklip k písni plné emocí, která reflektuje problémy současnosti charakterizované existencí sociálních sítí, přetvářkou a honbou za majetkem a mocí. Pod tím vším se skrývá duševní prázdnota. Tyto pocity autor videoklipu šikovně převádí do sugestivní, částečně abstraktní vizuální podoby. *Consumer Tax* má být spotřebitelská daň za náš pohodlný, ale vyprázdněný životní styl.

This song full of emotion reflects contemporary issues characterised by the existence of social media, hypocrisy and pursuit of wealth and power. Underneath it all hides the emptiness of the soul. The director skilfully portrays these feelings in a suggestive and partially abstract music video. We pay a *Consumer Tax* for our comfortable but empty lifestyle.

Režie / Director Ivan Uličný Výtvarník / Designer Ivan Uličný Technika / Technique 3D počítačem / 3D computer Hudba / Music Pavol Hubinák Producent / Produced by ALIEN studio



Nikolaus Jantsch

Yellow Mellow: The Music That You Play

4 min 10 sec | Rakousko / Austria | 2022

Videoklip k písni *The Music That You Play* od rakouské skupiny Yellow Mellow vytvořil animátor Nikolaus Jantsch pomocí techniky známé jako přímá animace, která zahrnuje kresbu přímo na filmový materiál. Možná i pro svůj atypický animační postup, jímž vizualizuje hudbu, má tento originální klip za sebou uvedení již na mnoha mezinárodních festivalech.

The Music That You Play is a song by Austrian band Yellow Mellow, the music video is created by animation artist Nikolaus Jantsch using a technique called 'direct animation', or 'drawn on film'. Perhaps thanks to its atypical animation used to visualise the music, this original music video was screened at many international festivals.

Režie / Director Nikolaus Jantsch Výtvarník / Designer Nikolaus Jantsch Technika / Technique jiné / others Hudba / Music Yellow Mellow Producent / Produced by University of Applied Arts Vienna



Cheryl Gelover Tom Murray

Tulipomania: You Had to Be There

3 min 45 sec | Spojené státy / United States | 2022

Když si pozorovaný a pozorovatel vymění místa, kdy nastává moment, kdy přebíráme zodpovědnost? *You Had to Be There* je první videoklip z připravovaného alba skupiny Tulipomania *Dreaming of Sleep*. Autoři v tomto klipu pro animaci využívají mimo jiné výstřižky fotek a novinových textů.

When the observer and the observed exchange places – at what point do we hold ourselves accountable? *You Had to Be There* is the first music video for Tulipomania's soon to be released new album *Dreaming of Sleep*. The makers of this music video animated, among other things, photographs and newspaper clippings.

Režie / Director Cheryl Gelover, Tom Murray Výtvarník / Designer Tom Murray, Cheryl Gelover (Tulipomania) Technika / Technique 2D počítačem, stop-motion, mix technik / 2D computer, stop-motion, mixed media Hudba / Music Tulipomania Producent / Produced by Tulipomania

FDK: Time Is Truth

5 min 54 sec | Česká republika / Czech Republic | 2022

Videoklip k písni *Time Is Truth* je pomyslnou i obrazovou skládačkou, kde se jednotlivé dílky spojují v jeden velký funkční celek. Čas je vizuálně zhmotněný symbolickými slunečními hodinami, do nichž poslední část vkládá pozorovatel. Tím se vše uvádí do chodu a čas se stává subjektivním.

The music video for *Time Is Truth* is a fictitious and visual puzzle with individual pieces forming a big functional whole. Time is visually materialised by a symbolic sundial. The observer inserts the last piece, everything goes into motion, and time becomes subjective.

Režie / Director Tomáš Hájek **Výtvarník / Designer** Tomáš Hájek **Technika / Technique** 2D počítačem, 3D počítačem, reálné záběry, mix technik / 2D computer, 3D computer, live action, mixed media **Hudba / Music** FDK band **Zvuk / Sound** FDK band **Producent / Produced by** Tomáš Hájek



Tomáš Hájek

Rita Moss: The Alligator

2 min 17 sec | Řecko / Greece | 2022

Pulzující, rytmický a nápaditý videoklip, do jehož vizuality se promítl aligátor z názvu písně, a to ne jednou, ale nesčetněkrát. Příjemně oldschoolový, ale zároveň vizuálně zběsilý a nezvykle osvěžující počín je jediným řeckým zástupcem v naší mezinárodní soutěži.

The visual style of this pulsating, rhythmical and inventive music video works with the titular alligator. This pleasantly old-school but at the same time visually frantic and refreshing music video is the only Greek representative in our international competition.

Režie / Director Dimitris Armenakis **Výtvarník / Designer** Dimitris Armenakis **Technika / Technique** 2D počítačem, ultrafány, mix technik / 2D computer, cel animation, mixed media **Hudba / Music** Rita Moss **Zvuk / Sound** Rita Moss **Producent / Produced by** Roufa Records



Dimitris Armenakis

Resina: Horsetail

4 min 25 sec | Polsko / Poland | 2022

Videoklip na pozadí dramatické hudby zachycuje pohnuté události z pohanských dob, plné krutosti a násilí. Žena prchá z drancované a hořící vesnice do hor, kde následně nachází sílu i důvod pro návrat zpět. Zvuk protestů za ženská práva pořádaných po celém Polsku se slévá do temného příběhu pomsty inspirovaného slovanskou lidovou kulturou.

With dramatic music, the music video depicts troubled events from pagan times full of cruelty and violence. A woman flees a ransacked village on fire to the mountains where she subsequently finds the strength and reason to return. The sounds of women's rights protests happening all around Poland turned into a dark revenge tale inspired by Slavic folk culture.

Režie / Director Mateusz Jarmulski **Výtvarník / Designer** Mateusz Jarmulski **Technika / Technique** 2D počítačem, ultrafány, mix technik / 2D computer, cel animation, mixed media **Hudba / Music** Resina **Zvuk / Sound** Resina **Producent / Produced by** COLA Animation



Mateusz Jarmulski

VR filmy A | VR Films A

Vajíčka na útěku | Eggspace

VR filmy B | VR Films B

Z hlavního náměstí | From the Main Square

Bez rámu: Maňásci Paula Kleeho | Unframed: Hand Puppets, Paul Klee

Únos do Vostoku | Kidnapped in Vostok

Walzer

VR filmy C | VR Films C

Půlnoční příběh | Midnight Story

Tmání | Darkening

Kruh násilí | Cycle of Violence

Desetihodinové vokno | Missing 10 Hours

VR filmy D | VR Films D

Luna: Opuštěná | Luna: ep1: Left Behind

Ztráta kontroly | Control Negative

VR filmy E | VR Films E

Honba za beaty | In Pursuit of Repetitive Beats

VR FILMY / VR FILMS

A

Vajíčka na útěku

German Heller | Eggspace | 20 min | Argentina | 2022

VR zážitek ve smíšené realitě o vyděšeném vajíčku, které se snaží přežít ve světě plném nepřátel. Diváci zde vstoupí do jedinečného křehkého světa, ve kterém budou muset vymyslet strategii, jak zvítězit nad nepřáteli a svými spoluhráči a vyhnout se četným nebezpečím, která vyděšeným a nemotorným vajíčkům hrozí. Vyhrává ten, kdo unikne jako první!

Eggescape is a VR experience in augmented reality starring a terrified egg trying to survive in a hostile world. The viewers enter a unique world and have to devise a strategy on how to beat their enemies and co-players and avoid numerous dangers threatening the scared and clumsy eggs. Who escapes first, wins!



German Heller

VR FILMY / VR FILMS

B



Pedro Harres

Z hlavního náměstí

Pedro Harres | From the Main Square | 19 min | Německo / Germany | 2022

Na začátku hoří ohníček, kolem nějž sedí pár lidí. Stačí se ale rozhlédnout a prostor se začne měnit ve fiktivní náměstí. Je to bující křižovatka na průniku příběhů, budov, nadějí a svárů. Radostná setkání střídají různé třídní konflikty a děj událostí se nezadržitelně valí. Interaktivní VR projekt se satirickým i politickým podtextem láká diváky k pozorování vzestupu i pádu rozdělené lidské společnosti.

At the beginning, several people gather around a fire. But if you look around, the space starts transforming into a fictitious square. It's a busy intersection of stories, buildings, hopes and conflicts. Joyful encounters are followed by various class conflicts and the sequence of events keeps moving forward. This interactive VR project with satirical and political undertones invites the viewers to observe the rise and fall of a divided human society.



Martin Charrière

Bez rámu: Maňásci Paula Kleeho

Martin Charrière | Hors-Cadre: Marionnettes, Paul Klee | Unframed: Hand Puppets, Paul Klee | 12 min 35 sec | Švýcarsko / Switzerland | 2022

Věděli jste, že slavný malíř Paul Klee vyráběl pro svého syna jedinečné maňásky? Tento animovaný zážitek ve virtuální realitě rekonstruuje loutkové divadlo s využitím jeho díla, zejména autentických loutek převedených do 3D metodou fotogrammetrie. Krátký zážitek vypráví příběh Paula Kleeho od vzniku maňásků až po jeho útěk před nacismem do Švýcarska, kde později zemřel.

Did you know that the famous painter Paul Klee made unique glove puppets for his son? This animated VR experience reconstructs a puppet theatre using his work, mainly authentic puppets converted to 3D by photogrammetry. This short film tells the life story of Paul Klee from creating glove puppets to his escape from Nazism to Switzerland, where he later died.

Únos do Vostoku

Jean Bouthors, Titouan Bordeaux | *Kidnapping à Vostok* | *Kidnapped in Vostok* | 15 min | Francie / France | 2022

V srdci Antarktidy se skupina ruských vědců snaží získat důležité informace pro svůj výzkum. Pro dosažení tohoto cíle nemají jinou možnost, než vás unést a vyslechnout. Satirický VR film používá jednoduchou metodu interakce pomocí kývání hlavy. Budete svým únoscům říkat pravdu, nebo raději zalžete?

Deep within the heart of Antarctica, a group of Russian scientists tries to gather information important to their research. To reach their goal, their only option is to kidnap and interrogate you. This satirical VR film uses the simple method of interaction of nodding your head. Will you tell the kidnappers the truth or would you rather lie?



Jean Bouthors



Titouan Bordeaux

Walzer

Frieda Gustavs, Leo Erken | 10 min | Nizozemsko / Netherlands | 2022

Walzer je intuitivní zážitek ve virtuální realitě spojující několik příběhů o právech žen během první vlny feminismu na přelomu 19. a 20. století. Při cestování virtuální fotografickou krajinou je vaším průvodcem sám Walzer, tedy valčík. Nelineární imaginativní projekt staví více na pocitu než na konkrétním narativu a byl vytvořen na základě tisíců neznámých osobních fotografií nalezených na bleších trzích, internetových tržištích a v soukromých sbírkách.

Walzer is an intuitive VR experience linking several women's rights stories from the first wave of feminism taking place at the turn of the 19th and 20th centuries. While travelling through a virtual photographic landscape, you are guided by Walzer himself. This non-linear narrative project builds upon feelings rather than a concrete narrative and is based on thousands of personal photographs found at flea markets, internet marketplaces and in personal collections.



Frieda Gustavs



Leo Erken

VR FILMY / VR FILMS

C



Antonin Niclass

Půlnoční příběh

Antonin Niclass | *Midnight Story* | 10 min | Velká Británie / United Kingdom | 2022

Na opuštěném nádraží čeká stará paní na poslední autobus. Hledá rozptýlení a začne pozorovat osamělé cestující a jejich drobné příběhy. Všude poletující holubi začnou tyto příběhy spojovat a lidé, kteří zdánlivě neměli nic společného, se na prchavý okamžik propojí. *Půlnoční příběh* je VR adaptací krátkého filmu *Nekrmte holuby*, který získal cenu BAFTA.

An old lady is waiting for the last bus at a desolate bus station. She's looking for distraction, so she starts observing lonely passengers and their little stories. The stories are connected by ubiquitous pigeons and people who have seemingly nothing in common connect for a fleeting moment. *Midnight Story* is a VR adaptation of the BAFTA-winning film *Do Not Feed the Pigeons*.



Ondřej Moravec

Tmání

Ondřej Moravec | *Darkening* | 25 min | Česká republika, Německo / Czech Republic, Germany | 2022

Co se odehrává v hlavě člověka, který trpí depresí? Autor a protagonista projektu Ondřej trpí depresemi od dětství. Ve svém příběhu nás zavádí do vzpomínek, v nichž zjišťujeme, jak se u něj deprese vyvinula. Na své cestě ale objevil nečekaného pomocníka – svůj hlas. A také diváci mohou v tomto animovaném interaktivním VR filmu pozvednout svůj hlas a zamrzlému, paralyzovanému světu deprese opět vdechnout život.

What goes on in the mind of a person suffering from depression? Ondřej, the creator and protagonist of this project, has been battling depression ever since he was a child. His story takes us to his memories and we find out where his depression originates. He found an unexpected helper on his journey – his own voice. The viewers of this animated interactive VR can also raise their voices and restore life to the frozen and paralysed world of depression.

Kruh násilí

Felicia Bergström | Cycle of Violence | 7 min 3 sec | Německo / Germany | 2022

Zajíček se chichotá, poskakuje mezi kopci nadýchané růžové vaty a snaží se nás okouzlit a svést. Vztah, zpočátku tak důvěrný a láskyplný, se náhle rozpadá a mění se v zuřivou eskalaci obvinění a násilí, kdy na povrch vycházejí duševní traumata. Projekt navíc jedinečným způsobem pracuje s mizanscénou, kdy se divák ocitá uprostřed skleněné krychle a příběh se odehrává kolem něj.

A bunny is giggling, hopping between mounds of fluffy pink cotton wool, and trying to charm and seduce us. The relationship, at first so intimate and affectionate, suddenly falls apart, turns into a furious escalation of accusations and violence, and emotional traumas come to the surface. The project also uniquely uses the mise-en-scène and the viewers find themselves inside a glass cube watching the story unfold around them.



Felicia Bergström

Desetihodinové vokno

Fanni Fazakas | Missing 10 Hours | 16 min | Maďarsko / Hungary | 2022

Jak se to mohlo stát? Na veřejném místě a ve společnosti lidí, kteří si říkají přátelé! To je otázka, která často padá v reakci na další zprávu o znásilnění. V tomto interaktivním VR díle vyráží divák na noční jízdu s frajírkem Gregem, který se snaží sbalit kamarádku Maru. Jeho chování však brzy přeroste z nevinného flirtování v něco mnohem závažnějšího. Je jen na divákovi, jak se zachová a k jakému konci tento příběh dospěje.

How could this have happened? In a public space and near people who call themselves friends! These questions are often raised in reaction to yet another report of rape. In this interactive VR film, the viewers join the slimy show-off Greg, who tries to hit on his friend Mara during a journey at night. But his behaviour soon changes from innocent flirting to something much more serious. It's only up to the viewers how they will react and what conclusion the story will reach.



Fanni Fazakas

VR FILMY / VR FILMS

D



Charuvit
Wannissorn

Luna: Opuštěná

Charuvit Wannissorn | Luna: ep1: Left Behind | 30 min | Kanada / Canada | 2022

Luna je mladá dívka, která se ocitá sama uprostřed robotí apokalypsy. Zdá se, že stroje sledují jediný cíl: vyhladit své stvořitele. Divák se v tomto interaktivním příběhu ovládaném hlasem stává malým neagresivním pečovatelským droidem, který má za cíl Lunu ochránit. Podaří se mu to? A jaké tajemství skrývá Luna pod víčky?

Luna is a young girl all alone in the midst of a robot apocalypse. It seems the machines pursue a single goal: to exterminate their creators. In this interactive voice-controlled story, the viewers become a small non-aggressive care droid whose objective is to protect Luna. Will the droid succeed? And what secret does Luna keep underneath her eyelids?



Monika Masłoń

Ztráta kontroly

Monika Masłoń | Control Negative | 25 min | Polsko / Poland | 2022

Autorka Monika Masłoń před námi otevírá labyrint mysli, který jakoby neměl konce. V jednoduchých černo-bílých scénách zavádí diváky do situací, které vyvolávají úzkost, strach, nejistotu i fyzickou nevolnost. Důmyslnými a originálními interakcemi si hraje s naší myslí a nutkavou potřebou vše ovládat. Jaké by to ale bylo na čas z tohoto vězení vykročit a nechat se unášet pocitem, že nic nemusíme?

Monika Masłoń takes us into a seemingly endless labyrinth of the mind. In simple black-and-white scenes, she puts the viewers into situations provoking anxiety, fear, uncertainty and nausea. By using sophisticated and original interactions, she plays with our mind and our compulsion to control everything. How would it feel to step out of this prison for a while and let ourselves be carried away by the feeling that we don't have to do anything

VR FILMY / VR FILMS

E

Honba za beaty

Darren Emerson | In Pursuit of Repetitive Beats | 35 min | Velká Británie / United Kingdom | 2022

Oceňovaný režisér Darren Emerson zve diváky na pátrání po ilegálním raveu během jedné noci v Coventry v roce 1989. Ložnice poseté plakáty hudebních idolů, pirátské rozhlasové stanice, policejní velitelství nebo prázdné sklady s utajovanými koncerty. VR projekt kombinuje acid house skladby s interaktivní multismyslovou simulací a oživuje příběhy raverů a policistů, jejichž rivalita a vztahy způsobily revoluci v hudbě i společnosti.

Acclaimed director Darren Emerson invites the viewers to join a search for an illegal night rave held in Coventry in 1989. Bedrooms filled with posters of musical idols, pirate radio stations, police headquarters and empty warehouses with secret concerts. This VR project combines acid house music with interactive multisensory simulation and tells the stories of ravers and policemen, whose rivalry and relations brought about a revolution in music and society.



Darren Emerson



Kuba Špiřík

CZ

Kuba Špiřík je Lead UI Designer v brněnském studiu Ashborne Games pod vydavatelstvím THQ Nordic, hybatel festivalu a herních akcí Gamer Pie, občasný příspěvateľ pro Level a ZeStolu.cz, vášnivý hráč a hudebník hrající jak vlastní kusy, tak hudbu herní.

Kuba Špiřík works as a Lead UI Designer in the Brno-based Ashborne Games, a subsidiary of the Austrian video game publisher THQ Nordic. He's an initiator of the festival and game events Gamer Pie, an occasional contributor to Level and zeStolu.cz, an avid gamer and a musician playing his own compositions as well as game scores.



Zuzana Slavíková

CZ

Zuzana Slavíková je výtvarnice zaměřená na ilustraci, grafiku a kreativní řešení projektů, zajímá se o storytelling a branding. Pracovala jako ilustrátorka a idea makerka v reklamní agentuře a na volné noze. Před třemi lety, zatímco si doplňovala formální umělecké vzdělání na Sutnarce, založila s tamními studenty herní studio Fairy Snail Games. Aktuálně se věnuje vizuálnímu zpracování 2D ilustrované izometrické tahové hry *Chicken Empire*, která ve studiu vzniká.

In addition to focusing on illustration, graphics and creative project solutions, graphic designer Zuzana Slavíková is interested in storytelling and branding. She worked as an illustrator and idea maker in an advertising agency and as a freelancer. Three years ago, while she was completing her formal artistic education at the Ladislav Sutnar Faculty in Plzeň, she founded the game development studio Fairy Snail Games along with some of her fellow students. Currently, she is working on the visual style of a 2D illustrated isometric turn-based game titled *Chicken Empire*, developed by her studio.



Gregorios Kythreotis je jedním ze spoluzakladatelů vývojářského studia Shedworks a kreativní ředitel hry *Sable*. Ve své práci se soustředí na budování herních světů prostřednictvím architektury, umění a vizuálního designu.

Gregorios Kythreotis is one of the cofounders of the game development studio Shedworks and Creative Director of the studio's game *Sable*. His work focuses on world building through Architecture, Art and Visual Design.

Gregorios Kythreotis

UK



Počítačové hry | Computer Games

How to Say Goodbye

Immortality

Lost in Play

Naiad

Pentiment

Potion Craft

Return to Monkey Island

Saturnalia

Sifu

Signalis

Somerville

Stray

The Case of the Golden Idol

The Forest Quartet

The Wandering Village



How to Say Goodbye

Baptiste Portefaix, Florian Veltman | 2022

V této narativní logické hře musíte přemísťovat předměty, abyste postavám pomohli uniknout z podivného snového světa. Pomozte duchům uniknout ze spárů tajemného kouzelníka a posunout se dál.

In this narrative puzzle game, move the decor to help the characters escape the liminal world in which they are lost. Help them in their quest to move on and escape from the grasp of a mysterious Wizard.



Immortality

Half Mermaid | 2022

Kariéra filmové hvězdy Marissy Marcel čítala tři filmy, které však nikdy nebyly uvedeny na plátně. A pak Marissa zmizela. Nová hra od Sama Barlowa, tvůrce hry *Her Story*.

Marissa Marcel was a film star. She made three movies. But none of the movies was ever released. And Marissa Marcel disappeared. The new game from Sam Barlow, creator of *Her Story*.



Lost in Play

Happy Juice Games | 2022

Vydejte se na pohodové dobrodružství, v němž bratr a sestra prozkoumávají snové krajinky a přátelí se s kouzelnými bytostmi. Aby se dostali ze světa fantazie, kde se ztratili, musejí Toto a Gal držet spolu a vyřešit různé logické rébusy. Při hraní této logické adventury si budete připadat, jako byste se octli v animovaném filmu.

Go on a feel-good adventure with a brother and sister as they explore dreamscapes and befriend magical creatures. Lost in their imagination, Toto and Gal must stick together and solve puzzles to journey back home. This whimsical puzzle adventure game will make you feel like you're playing a cartoon.





Naiad

HiWarp | 2023

Odpočinková a barevná explorační adventura, v níž plavete v řece. Ponořte se s Naiadou do pohodového, minimalistického a barevného dobrodružství. Plavte společně v záhadné řece a objevujte malá tajemství skrytá v interakci s faunou a florou. *Naiad* je velmi osobní a jedinečná hra, kterou s láskou vytvořil jediný tvůrce.

A relaxing and colourful exploration adventure about flowing by a river. Immerse yourself in a relaxing, minimalist and colourful exploration adventure. Flow with Naiad across a mysterious river and interact with its fauna and flora to discover little secrets. A very personal and unique game created with love by a solo dev.



Pentiment

Obsidian Entertainment | 2022

Tato narativní adventura se odehrává v 16. století v Horním Bavorsku. Sleduje tovaryše Andrease Malera, který pracuje v dávno zaniklém skriptoriu kláštera v Kiersau. Zatímco dokončuje své mistrovské dílo, zaplete se do série vražd. Aby hráči odhalili pravdu, musejí vyslechnout rolníky, zloděje, řemeslníky, mnichy, jeptišky, šlechtu a dokonce i svaté.

16th-century narrative adventure set in Upper Bavaria, following Andreas Maler, a journeyman artist working in the bygone scriptorium of the Kiersau Abbey. While finishing his masterpiece, Andreas becomes entangled in a series of murders. Peasants, thieves, craftsmen, monks, nuns, nobles and even saints must be investigated and interrogated to expose the truth.



Potion Craft

Niceplay Games | 2022

V alchymistickém simulátoru *Potion Craft* za pomoci různých nástrojů a ingrediencí vaříte lektvary. Máte na starosti celý obchůdek: vymýšlíte nové recepty, lákáte zákazníky a experimentujete tak dlouho, dokud vám srdce nezaplesá. Ale nezapomeňte, celé město na vás spoléhá.

Potion Craft is an alchemist simulator where you physically interact with your tools and ingredients to brew potions. You're in full control of the whole shop: invent new recipes, attract customers and experiment to your heart's content. Just remember: the whole town is counting on you.

Return to Monkey Island

Terrible Toybox | 2022

Return to Monkey Island, dlouho očekávané pokračování titulů *Secret of Monkey Island* a *Secret of Monkey Island 2: LeChuck's Revenge* vytvořil Ron Gilbert pro vydavatelství Terrible Toybox ve spolupráci s Devolver Digital a Lucasfilm Games. Tato komediální point and click adventura vás přenechá zpět do zlaté éry pirátů.

Return to Monkey Island, the long-awaited follow-up to the legendary *Secret of Monkey Island* and *Monkey Island 2: LeChuck's Revenge* by Ron Gilbert's Terrible Toybox in collaboration with Devolver Digital and Lucasfilm Games. This comedic point and click adventure classic takes you to the age of pirates.



Saturnalia

Santa Ragione | 2022

Tato hororová survival adventura je výrazně inspirovaná a ovlivněná folklórem italského ostrova Sardinie. Hráči se ujmou rolí čtyř postav, které provedou komplexním příběhem sahajícím až k počátkům děsivých tradic prastaré vesničky. Sama vesnička je spletitým neustále se měnícím labyrintem.

A survival-horror adventure inspired and heavily influenced by the folklore of Sardinia, Italy. You will play as four characters, experiencing a deeply connected storyline that ties back to the haunting traditions of this ancient village. The village itself is an elaborate maze with no two iterations being precisely the same.



Sifu

Slocap | 2022

V této akční hře napěchované intenzivními souboji zblízka a hrané z pohledu třetí osoby ovládáte mladého studenta kung-fu, který se vydává městem za pomstou.

A third person action game featuring intense hand-to-hand combat puts you in control of a young kung-fu student on his path of revenge throughout the city.





Signalis

rose-engine | 2022

Klasická hororová survival hra skrývající mnoho záhad nadchne hráče jedinečnou melancholickou vizuální stránkou. V roli replikantky Elster pátrající po svých ztracených snech musejí hráči rozluštit celou řadu hádanek, rozkrýt temné tajemství a přemoci děsivá monstra, jimiž se dystopický a surreální retrotechnický herní svět jen hemží.

Signalis is a classic survival horror experience with a unique aesthetic, full of melancholic mystery. Investigate a dark secret, solve puzzles, fight off nightmarish creatures and navigate dystopian, surreal retrotech worlds as Elster, a technician Replika searching for her lost dreams.



Somerville

Jumpship | 2022

Somerville je sci-fi adventura vycházející z přímých následků rozsáhlého konfliktu a následné katastrofy. Vaším cílem je najít způsob, jak se znovu shledat se svou rodinou.

In the wake of catastrophe you must find the means to make your family whole again. *Somerville* is a sci-fi adventure grounded in the intimate repercussions of a large-scale conflict.



Stray

BlueTwelve Studio | 2022

Zaběhlá, ztracená, osamělá kočka odloučená od své rodiny musí rozplést prastarou záhadu, aby unikla z dávno zapomenutého kyberměsta a našla cestu zpět domů.

Lost, alone, and separated from family, a stray cat must untangle an ancient mystery to escape a long-forgotten cybercity and find the way home.

The Case of the Golden Idol

Color Gray Games | 2022

The Case of the Golden Idol představuje nový druh detektivní hry, v níž můžete přemýšlet a vyšetřovat dle libosti. Vaším cílem je objevit stopy, s jejichž pomocí objasníte 12 hrůzných, záhadou opředených úmrtí. Zaměřte se na podezřelého, najděte motiv a odhalte strašlivou pravdu.

A new kind of detective game that allows you to think and investigate freely. Discover clues surrounding 12 strange and gruesome deaths and build your own theory. Pick your suspect, deduce the motive, unmask the awful truth.



The Forest Quartet

Mads Vadsholt Mads & Friends | 2022

Ve 3D narativní logické hře *The Forest Quartet* se hráč převtělí do ducha zesnulé zpěvačky a ve třech aktech navržených podle členů její kapely se vydá na rozlučkové turné. Kromě logických hádanek se však musí potýkat s emocemi hudebníků a spasit jejich sužované duše.

The Forest Quartet is a 3D narrative puzzler about a gone, but not forgotten, lead singer. Play her spirit and travel through three acts unique to the members of her band for a final farewell concert. Face their emotions, solve puzzles and fight the corruption plaguing their souls.



The Wandering Village

Stray Fawn Studio | 2022

The Wandering Village je stavitelská simulace se survival a rogue-like prvky. Vybudujte osadu na zádech putujícího obra, pěstujte plodiny a vytěžte zdroje, abyste udrželi osadníky naživu a navázali symbiotický vztah s vaším obřím hostitelem. Jedině tak přežijete v tomto krásném, avšak nepřátelském postapokalyptickém světě.

The Wandering Village is a city-building simulation game with survival and rogue-like elements. Build a village on the back of a giant, wandering creature, farm crops and forage resources to keep your villagers alive and form a symbiotic relationship with your giant host to survive together in a hostile, yet beautiful post-apocalyptic world.



Český obzor a Rada animovaného filmu / Czech Horizon and the Council of Animated Film

Také letos se vedle mezinárodních kategorií otevírá prostor pro klání české tvorby ve všech jejích nejsilnějších projevech. Porotou **Českého obzoru** jsou desítky odborníků z oblasti tuzemské animace, kteří tvoří **Radu animovaného filmu**. Výsledky hlasování Rady, tedy nejlepší český krátký film, studentský film, seriál, videoklip a práce na zakázku, budou zveřejněny během slavnostního zahájení festivalu 2. května 2023 v Liberci. Stejně tak i cena pro nejlepší české animované dílo, které může vzejít z jakékoliv kategorie.

Anifilm inicioval vznik Rady animovaného filmu (RAF) za podpory Asociace animovaného filmu (ASAF) a European Animation Awards Association (EAA). Hlavním posláním této neformální iniciativy je sdružovat významné osobnosti působící v oblasti českého animovaného filmu. Nejedná se pouze o autorské tvůrce, režiséry, producenty, animátory či dramaturgy, ale také o teoretiky animace, historiky, kritiky, zástupce soutěží, přehlídek, festivalů či filmové pedagogy. Základním účelem RAF je naplňování společného zájmu členů na podpoře, propagaci a reflexi českého animovaného filmu v České republice i v zahraničí. To se děje především prostřednictvím pravidelného zpřístupňování českých animovaných děl členům RAF, jejich hodnocením, udělováním výročních cen v rámci soutěžní sekce Anifilmu Česky obzor a přímým napojením na mezinárodní aktivity, zejména pak na Evropské animační ceny Emile (v jejíž brzké obnovení věříme). V současnosti má RAF **129 členů**. V rámci letošního festivalu opět uvedeme i oceněná díla a znovu se také uskuteční setkání členů Rady. Více informací najdete na www.radaanimovanehofilmu.com.

Apart from several international competitions, Anifilm has once again opened a competition for Czech films in all their strongest categories. The jury of **Czech Horizon** is composed of dozens of domestic experts from the field of animation, who are members of the **Council of Animated Film**. The Council's selections of the best Czech short film, student film, series, music video and commissioned work will be announced during the Anifilm opening ceremony on 2 May 2023 in Liberec. We will also present the award for best Czech animated work which will be selected across all categories.

Anifilm has initiated the creation of the Council of Animated Film (RAF) with the support of the Association of Czech Animation Film (ASAF) and the European Animation Awards Association (EAA). The main aim of this informal initiative is to bring together prominent personalities of Czech animation – not only authors, directors, producers, animators and dramaturges, but also animation theorists, historians, critics, representatives of competitions, showcases, festivals and film pedagogues. The purpose of RAF is to achieve the common goal of its members to support, promote and make animated film visible both in the Czech Republic and abroad. That is being accomplished mainly by regularly making Czech animation accessible to the RAF members, rating it, awarding annual prizes in the Anifilm competition section Czech Horizon and through a direct connection to international activities – in particular to the European Animation Award Emile (which, we hope, will soon be re-established). For now there are **129 members** of the Council. The awarded films will be screened during the festival and a meeting of the Council members will take place again too. More information can be found on www.radaanimovanehofilmu.com.

Český obzor I | Czech Horizon I

About Heidegger

Dobré ráno, Věro! | Good Morning, Vera!

Přes střepy | Rising Above

Textura | Texture

The Wooden Ghost

Uprostřed | In the Midst

Lighthouse

Šmik! | Cut!

Strč prst skrz šum | Stick a Finger Through the Noise

EO DE ME

Wunderbaum – Šutr | Wunderbaum – The Gem

3-2-1 Start | 3-2-1 Liftoff!



Český obzor II | Czech Horizon II

Existence

Kočky jsou tekuté | Cats Are Liquid

Za tichem | Beyond the Silence

Pochybnost | Doubt

Vítej doma | Welcome Home

From the Past

Deniska umřela | Dede Is Dead

Heartwarming

Lycaeon

Případ mrtvého brouka | The Mantis Case

Dominikovy příběhy | Dominik's Tales

Jmenuju se Edgar a mám krávu | My Name Is Edgar and I Have a Cow

Kupé | Coupé

Trash Talk!

Český obzor: dětem | Czech Horizon: To Children

Superjá – Soutěživost | SuperMe – Competitiveness

Husa | The Goose

Nejmenší slon na světě – Kouzelná marula | The Smallest Elephant in the World – Magical Marula

Zahrádka pod hvězdami – O opravdovém rybáři | Little Garden Under the Stars – O opravdovém rybáři

Ježek | The Hedgehog

Žížaláci – Veverka | Little Rain Worms – The Squirrel

Viky, sůva z nudlí – Dárek | Vicky, The Sleepy-Bye Owl – The Gift

Videoklipy + Zakázková tvorba | Music Videos + Commissioned Works

Small Pockets: Heads or Tales

Zvládání vzteku | Bully

100 geecs & Soulja Boy: xXXi_wud_nvr_kiss you (feat. Tommy Cash, Hannah Diamond, Pitbull, & Sammie)

Armádní muzeum Žižkov | Army Museum Žižkov

Funkiez: L'úb Ma Takú

HBO Max – Spolu a hladoví | HBO Max – Together & Hungry

Tomáš Klus: Zvonova zповěď

TrikFilm 2022 – znělka | TrikFilm 2022 – Jingle

Johuš Matuš: Zpívají

Future Gate Bugzapper

FDK: Time Is Truth

International Mathematical Union – Svetlana Jitomirskaya

Mess of Iguanas: Entangled

Moje zahrada | My Back Yard

Alamance: Singularity

NET.ECTIVE STORY

Otázka času: Dávno víš

Animácie 2022 – znělka | Animácie 2022 – Jingle

Lenka Dusilová: Biate konie

Jeden svět 2023 – znělka | One World 2023 – Jingle

Oberka: King of Bhangra

Design a transformace: Příběhy českého designu 1990–2020 |

Design and Transformation: Stories of Czech Design 1990–2020

ČESKÝ OBZOR I / CZECH HORIZON I



Režie / Director Lucie Lisníková **Výtvarník / Designer** Lucie Lisníková **Technika / Technique** 2D počítačem / 2D computer **Zvuk / Sound** Lucie Lisníková **Producent / Produced by** UTB Zlín

About Heidegger

2 min 13 sec | Česká republika / Czech Republic | 2022

Ptáte se někdy sami sebe, proč jste na světě a co vás čeká? Odpověď vám možná pomůže najít sám Martin Heidegger, kterého režisérka Lucie Lisníková v tomto animovaném filozofickém eseji s podzimní atmosférou nechává promlouvat slovy Antonína Doláka.

Do you ever ask yourself why you are here in this world and what awaits you? Perhaps Martin Heidegger will answer you through the words of Antonín Dolák in Lucie Lisníková's animated philosophical essay set in an autumnal atmosphere.



Režie / Director Matouš Kaleta **Výtvarník / Designer** M. Kaleta **Technika / Technique** 2D počítačem, 3D počítačem, plošková animace, pixilace, mix technik / 2D computer, 3D computer, cut out, pixilation, mixed media **Hudba / Music** M. Kaleta (freesound.org) **Zvuk / Sound** M. Kaleta **Producent / Produced by** SUŠ Ostrava

Dobré ráno, Věro!

Good Morning, Vera! | 5 min 18 sec | Česká republika / Czech Republic | 2022

Tragikomický příběh Věry, šedesátileté prodavačky v uzenářství, která trpí obsedantně kompulzivní poruchou. Denně tak bojuje se svým vlastním mozkem, který jí neúnavně podsouvá různé katastrofické scénáře.

A tragicomic story of Vera, a 60-year-old butcher shop assistant, who suffers from obsessive compulsive disorder. She is bullied daily by her own brain, which reminds her of potential catastrophic scenarios that could happen.

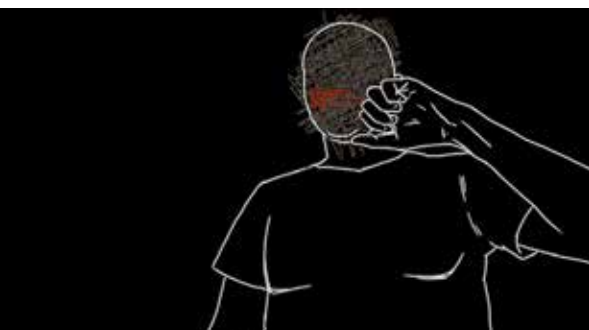

Režie / Director Natálie Durčánková **Výtvarník / Designer** Natálie Durčánková **Technika / Technique** 2D počítačem, rotoskopie / 2D computer, rotoscoping **Zvuk / Sound** Nikola Šolaja **Producent / Produced by** FAMU

Přes střepy

Rising Above | 4 min 2 sec | Česká republika / Czech Republic | 2023

Anidok zachycující příběh a pocity ženy, která se stala obětí znásilnění a pokusu o vraždu. Těžké trauma je symbolizované rozbítným zrcadlem a marnou snahou hrdinky poslepotat střepy do původního tvaru. Niterná sonda do psychiky oběti mapuje cestu, jak se – alespoň částečně – s touto zkušeností vyrovnat.

This anidoc depicts the story and feelings of a woman who became a victim of rape and attempted murder. Her severe trauma is symbolised by a broken mirror and her futile effort to put the pieces back together. A deep probe into her mind maps the way to come to terms with this experience – at least partially.

Textura

Texture | 1 min 50 sec | Česká republika, Hongkong / Czech Republic, Hong Kong | 2022

Kratičká a působivá experimentální animace studentek Ateliéru animace na Sutnarce vznikla během tradičního školního plenéru. Inspirací jim byly nekonečně bohaté struktury kůry stromů v okolí Valdštejnské lodžie a využily techniku nefázované animace – animaci reálných fotek.

This short but impressive experimental animation was made by students of the Studio of Animation at the Ladislav Sutnar Faculty of Design and Art during a traditional school plein-air. It was inspired by the elaborate structures of the bark on trees near the Wallenstein Loggia. The students used the technique of non-phased animation – animation of real photographs.



Režie / Director Veronika Chocenská, Tan Lui Chan **Výtvarník / Designer** Tan Lui Chan **Technika / Technique** 2D počítačem, jiné / 2D computer, others **Zvuk / Sound** Tan Lui Chan, Veronika Chocenská **Producent / Produced by** FDULS ZČU

The Wooden Ghost

11 min 25 sec | Česká republika / Czech Republic | 2023

Adaptace jedné z nejznámějších hororových básní všech dob, v níž řezbář v horečnatém snu vyřeže portrét mladé ženy. Náhle však cosi vletí do jeho dílny a začnou se dít divné věci. Film kombinuje stop-motion animaci a hraný film.

An adaptation of one of the most famous horror poems of all time. In a fever dream, a carver finishes the portrait of a young woman. Then suddenly something flies into the workshop and strange things start happening. Stop-motion animation is combined with live action.



Režie / Director David Daenemark **Výtvarník / Designer** David Daenemark **Technika / Technique** stop-motion, loutka / stop-motion, puppet **Hudba / Music** Ondřej Rozum **Zvuk / Sound** Ondřej Rozum **Producent / Produced by** FAMU

Uprostřed

In the Midst | 3 min 57 sec | Česká republika / Czech Republic | 2022

Tématem tohoto poetického filmu je opuštěné městské prostředí – skrytý řád a ztichlý život v pražské městské divočině. Vítr sviští mezi opuštěnými ploty, ztracené kočky, kouřící trubky, plechy pokryté prachem a obklopené břízami. Země nikoho plná útržků neodvyprávěných příběhů.

A poetic film whose main theme concerns the desolated cityscape – the hidden order and silent life in Prague's urban wilderness: wind in the lonely fences, lost cats, steaming pipes and sheets of metal, covered with dust and surrounded by birches – no man's land with its fragments of untold stories.



Režie / Director Alexandra Volfová **Výtvarník / Designer** Alexandra Volfová **Technika / Technique** malba na sklo, malba na fólie / painting on glass, painting on cels **Hudba / Music** Alexandra Volfová **Zvuk / Sound** Alexandra Volfová **Producent / Produced by** UMPRUM

Lighthouse

10 min 55 sec | Česká republika / Czech Republic | 2022

Hlavní postavou filmu je mladý muž odsouzený na doživotí. O jeho minulosti se toho však moc nedozvíme. Žije na opuštěném ostrově v majáku plném knih. Jediným smyslem jeho života se zdá být právě čtení. Jen to ho totiž dokáže osvobodit.

The protagonist is a young man, imprisoned for life. His past, however, remains unclear. He lives on a deserted island in a lighthouse filled with books. Apparently, his life's only meaning now is to read them. Only reading them could somehow set him free.



Režie / Director Filip Kraus **Výtvarník / Designer** Filip Kraus **Technika / Technique** 2D počítačem / 2D computer **Hudba / Music** Adam Fišer **Zvuk / Sound** Alexandra Strápková **Producent / Produced by** FAMU



Režie / Director Philippe Kastner **Výtvarník / Designer** Philippe Kastner **Technika / Technique** 2D počítačem / 2D computer **Hudba / Music** Dávid Procházka **Zvuk / Sound** Dávid Procházka **Producent / Produced by** FAMU



Režie / Director Zbyšek Semelka **Výtvarník / Designer** Zbyšek Semelka **Technika / Technique** stop-motion, loutka / stop-motion, puppet **Zvuk / Sound** Zbyšek Semelka **Producent / Produced by** VŠUP



Režie / Director Viktorie Štěpánová **Výtvarník / Designer** V. Štěpánová **Technika / Technique** 2D počítačem, malba na papír, malba na sklo, malba na fólie, rotoskopie / 2D computer, painting on paper, painting on glass, painting on cels, rotoscoping **Hudba / Music** K. Ondráčková, T. Chudáková, V. Paulík **Producent / Produced by** FAMU



Režie / Director Thanh Mai Tran, Matej Mihályi **Výtvarník / Designer** M. Mihályi, T. M. Tran **Technika / Technique** 2D počítačem, ultrafány / 2D computer, cel animation **Hudba / Music / Zvuk / Sound** M. Mihályi, T. M. Tran **Producent / Produced by** UMPRUM, Česká televize

Šmik!

Cut! | 1 min 6 sec | Česká republika / Czech Republic | 2023

Představte si, že se chystáte uvařit si něco dobrého, ale najednou vám zavolá kamarád a chce si povídat! Co uděláte? Animovaná minutka Philippea Kastnera, autora snímku *Deniska umřela*.

Imagine this: you're about to cook yourself a delicious meal, when all of a sudden, a friend calls you on the phone and wants to talk to you! What do you do? This animated short was made by Philippe Kastner, maker of *Dede Is Dead*.

Strč prst skrz šum

Stick a Finger Through the Noise | 5 min 10 sec | Česká republika / Czech Republic | 2022

Všichni jsou na svých místech, zdařilé podání je polovinou úspěchu a tma je příjemné místo k odpočinku. Možná, když ještě chvíli počkáme, nic se nestane. A nikdo neví odkud kam, proč a jak dlouho. Svoboda v bezmoci v podání experimentátora Zbyška Semelky.

Everyone is in their place; a good performance guarantees success and darkness is a great place to rest. Perhaps if we wait a little longer, nothing will happen. Nobody knows where, why and how long. Freedom in helplessness by experimenter Zbyšek Semelka.

EO DE ME

5 min 22 sec | Česká republika / Czech Republic | 2023

Emocionální pouť. City zrcadlené v prostoru a hudbě. Hudba proměněná v barvy, rytmus ve střih. *EO DE ME* je experimentální vizualizace hudby inspirovaná změnami lidských emocí. Tyto proměny ve snímku studentky FAMU odráží také pestrá paleta použitých animačních technik.

An emotional wander. Emotions reflected in space and music. Music translated into colours, rhythm into editing. *EO DE ME* is an experimental visualisation of music inspired by human changes in emotions. This film by a FAMU student reflects these transformations by using a wide variety of animation techniques.

Wunderbaum – Šutr

Wunderbaum – The Gem | 4 min 37 sec | Česká republika / Czech Republic | 2022

V první epizodě šestidílného seriálu o dobrodružství kazašského taxikáře v Praze se hlavní hrdina omylem zaplete do chaotické loupeže klenotů.

In this pilot episode of a six-part anthology miniseries about the adventures of a Kazakh taxi driver in Prague, the protagonist inadvertently gets tangled up in a messy jewel heist.

3-2-1 Start

3-2-1 Liftoff! | 35 m | 2022

Elon, vědec se specializací na křečky, objeví robota, který se zřítil z oběžné dráhy Země. Jeho vesmírná loď se chystá k odletu. Podaří se Elonovi dostat robota včas zpátky na loď? Napínavý film vznikl pro projekce v planetáriích, kde se také s úspěchem promítá, a to i za hranicemi ČR.

Elon is a hamster scientist who finds a robot that fell from the Earth's orbit. His spaceship is going to leave soon. Will Elon manage to get the robot back to his ship in time? This thrilling film was made for planetariums, where it is successfully screened, not only in the Czech Republic but also abroad.



Režie / Director Martin Živocký, Filip Veselý **Výtvarník / Designer** Martin Živocký **Technika / Technique** 3D počítačem / 3D computer **Hudba / Music** Karel Antonín **Zvuk / Sound** Lukáš Pešek **Producent / Produced by** Krutart



ČESKÝ OBZOR II / CZECH HORIZON II



Režie / Director Niko Mlynářčík **Výtvarník / Designer** Niko Mlynářčík
Technika / Technique stop-motion **Zvuk / Sound** Niko Mlynářčík
Producent / Produced by UTB Zlín

Existence

1 min 44 sec | Česká republika / Czech Republic | 2022

Co takhle zamyslet se nad smyslem existence a ústní hygieny? Jak souvisí podstata našeho bytí se zubním kartáčkem? Tyto otázky nadhodil zlínský student Niko Mlynářčík ve svém kratičkém filmu *Existence*, v němž nešetřil surreálními výjevy.

How about giving some thought to the purpose of existence and dental hygiene? How is the nature of our existence connected to a toothbrush? These are the questions asked by UTB student Niko Mlynářčík in his short film *Existence* filled with surreal spectacles.



Režie / Director Natálie Durčánková **Výtvarník / Designer** Natálie Durčánková
Technika / Technique plastelína / clay animation **Zvuk / Music** Natálie Durčánková
Producent / Produced by FAMU

Kočky jsou tekuté

Cats Are Liquid | 1 min 11 sec | Česká republika / Czech Republic | 2023

Svižná a nápaditá animovaná minutka. Film plný bláznivých scén, který diváka přesvědčí, že kočky nejsou pevné, jak si všichni myslí, nýbrž tekuté. Nejen ti, kdo mají doma kočku, budou s filmem příjemně rezonovat.

This fast-paced and inventive short film is filled with multiple silly scenes that prove that cats are (contrary to popular belief) not in fact solid but liquid instead. Not only cat owners can easily identify with this film.

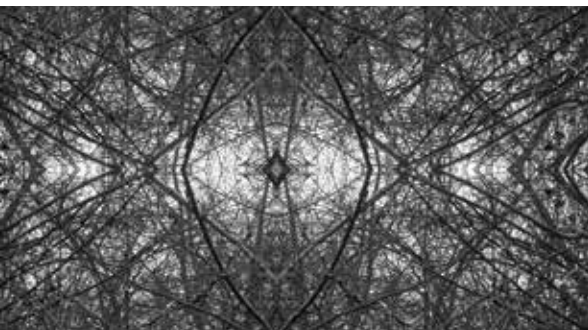

Za tichem

Beyond the Silence | 8 min 19 sec | Česká republika / Czech Republic | 2023

Environmentální poema nalézající lidskému oku běžně skrytou krásu a symetrii přírodních elementů. Žijeme v době, kdy máme strach. Strach, že Země umírá. Umíráme my, my jsme ona. Vzpomeň si, že jsi součástí krajiny, a neboj se. Dívej se. Dívej se za. Matka Zem. Ty jsi dítě.

This environmental poem explores the beauty and symmetry of natural elements ordinarily hidden to the human eyes. We live in a time of fear. Fear that the Earth is dying. We are dying because we are Earth. Just remember that you are a part of nature and don't be afraid. Watch. Look beyond. Mother Earth. You are a child.

Režie / Director Kamila Müllerová **Výtvarník / Designer** Kamila Müllerová
Technika / Technique stop-motion, pixilace / stop-motion, pixilation **Hudba / Music** Stanislav Pecháč **Zvuk / Sound** Stanislav Pecháč **Producent / Produced by** FDULS ZČU

Pochybnost

Doubt | 5 min 42 sec | Česká republika / Czech Republic | 2023

Krátký animovaný esej, v němž autorka pomocí nenarrativní abstraktní animace zachycuje boj, který svádí s vlastní kreativitou. Autorka pochází z východního Slovenska, ale studuje na pražské FAMU. Zaujala už svým předešlým snímkem *Kdo se se mnou zatočí* z roku 2019.

A short animated essay, which uses non-narrative, abstract visuals to talk about the emotional struggle of the author with her own creativity. The director comes from Eastern Slovakia, but studies at FAMU in Prague. She has already drawn attention with her previous film *Forget Me Not* from 2019.

Vítej doma

Welcome Home | 3 min 56 sec | Česká republika / Czech Republic | 2022

Film *Vítejte doma* pojednává o kontrastu mezi životem v přírodě a životem ve městě. Přírodu představuje hlas ženské respondentky a město znázorňují záběry muže žijícího ve městě.

Welcome Home is a film about the contrast between living in nature and living in a city. Nature is represented by the voice of a female respondent and the city is depicted by the visual part following a man living in a city.

From the Past

1 min 15 sec | Česká republika / Czech Republic | 2023

Vůně boršče, který jednoho slunečného dne uvařila moje babička, mě vrací zpátky do vzpomínek. Jsou sice nepřesné, objevují se a mizí rychlostí blesku, ale mají v sobě jistou nostalgii a klid. Chvilky, které si člověk touží uchovat navěky.

Memories surfaced through the smell of borscht, which once on a sunny day my grandmother cooked. They are never accurate, they are fast as lightning, but they carry in themselves a light nostalgia and calm. Moments that you want to remember forever.

Deniska umřela

Dede Is Dead | 8 min 17 sec | Česká republika / Czech Republic | 2023

Vyrovnat se se smrtí psa nebývá lehké pro nikoho. A už vůbec ne pro hrdinu tohoto citlivě natočeného, kresebně minimalistického filmu. Chlapec k jezevčici Denisce přilnul, a když fenka umře, připadá si naprosto zrazený a osamělý. Znamená ale smrt někoho blízkého, že nutně zmizí z našeho života úplně?

Having to come to terms with the death of a dog is not easy for anyone. This is especially true for the hero of this sensitively made film with minimalist drawing. A boy was very attached to Dede, his dachshund, and when she died, he felt betrayed and lonely. But does the death of a loved one mean that they must disappear from our lives completely?



Režie / Director Adela Křížovenská **Výtvarník / Designer** A. Křížovenská
Technika / Technique 3D počítačem, stop-motion, mix technik, jiné / 3D computer, stop-motion, mixed media, others **Hudba / Music** Ondřej Vomořil
Zvuk / Sound Ondřej Vomořil **Producent / Produced by** FAMU



Režie / Director Anna Rybecká **Výtvarník / Designer** Anna Rybecká
Technika / Technique 2D počítačem / 2D computer **Hudba / Music** Vít Jeřábek
Zvuk / Sound Vít Jeřábek **Producent / Produced by** FAMU



Režie / Director Hanna Palamarchuk **Výtvarník / Designer** H. Palamarchuk
Technika / Technique 2D počítačem, kresba na papír, ultrafány, rotoskopie / 2D computer, drawing on paper, cel animation, rotoscoping **Zvuk / Sound** H. Palamarchuk **Producent / Produced by** UMPRUM



Režie / Director Philippe Kastner **Výtvarník / Designer** Philippe Kastner
Technika / Technique 2D počítačem / 2D computer **Hudba / Music** Philippe Kastner
Zvuk / Sound Dávid Procházka **Producent / Produced by** FAMU



Režie / Director Kristýna Vindušková **Výtvarník / Designer** K. Vindušková
Technika / Technique 2D počítačem / 2D computer **Hudba / Music**
 K. Vindušková **Zvuk / Sound** K. Vindušková **Producent / Produced by** Vyšší
 odborná škola a Střední umělecká škola Václava Hollara

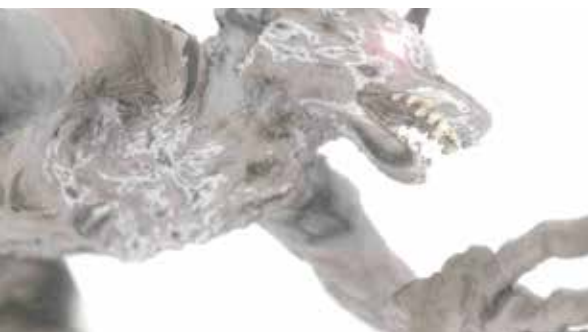

Režie / Director Marina Hendrychová **Výtvarník / Designer** Marina
 Hendrychová **Technika / Technique** 3D počítačem, reálné záběry / 3D
 computer, live action **Hudba / Music** Marina Hendrychová **Zvuk / Sound** Marina
 Hendrychová **Producent / Produced by** FAMU



Režie / Director Eva Trundová **Výtvarník / Designer** Eva Trundová **Technika /
 Technique** 2D počítačem / 2D computer **Hudba / Music** Ania Kuznetzova **Zvuk /
 Sound** Ania Kuznetzova **Producent / Produced by** UTB Zlín



Režie / Director George Radojčič, Magdalena Hejzlarová **Výtvarník /
 Designer** George Radojčič **Technika / Technique** malba na sklo / painting on
 glass **Zvuk / Sound** Jakub Černý **Producent / Produced by** Barvolam

Heartwarming

3 min 3 sec | Česká republika / Czech Republic | 2022

Film vypráví příběh o robotovi, který jaksi pozapomněl na smysl své existence. Sedí osamocený v lese a jeho baterie pomalu skomírá. Když ale k jeho nohám spadne vysílený ptáček, opět v něm zažehne život a on si vzpomene na svůj úkol.

This film tells the story of a robot who somehow forgot the purpose of his existence. He's sitting alone in a forest and his battery's slowly dying. But when an exhausted bird falls to his legs, the robot is reinvigorated and remembers his task.

Lycaeon

9 min 17 sec | Česká republika / Czech Republic | 2022

Film uvádí diváky do mysteriózní reality připomínající sen, změněné stavy vědomí i pohádkovou fantazii současně. Tu nahlížíme perspektivou cestovatelky potkávající různé entity, které ji postupně vedou k vyhledání vlastního vnitřního monstra a k jeho zničení.

This film transports the viewers into a mysterious reality reminiscent of dreams, altered states of mind and fairy tale fantasies at the same time. We perceive the reality from the point of view of a traveller meeting various entities which gradually lead her to her inner monster and help her destroy it

Případ mrtvého brouka

The Mantis Case | 8 min 34 sec | Česká republika / Czech Republic | 2022

Snímek inspirovaný povídkou britského spisovatele Roalda Dahla *Skopec na porážku* vypráví o smutném konci jednoho manželství. Helena, hlavní postava, musí zůstat klidná, alespoň dokud její dům neopustí detektivové, kteří vyšetřují záhadnou smrt jejího manžela.

This film, inspired by British writer Roald Dahl's story *Lamb to the Slaughter*, depicts the sad end of a marriage. Helena, the film's protagonist, needs to remain calm, at least until the detectives investigating the mysterious death of her husband leave her house.

Dominikovy příběhy

Dominik's Tales | 4 min 21 sec | Česká republika / Czech Republic | 2022

Film je spoluprací neurodiverzního umělce George Radojčice a animátorky Magdy Hejzlarové. Vypráví příběh Georgeova přítele, obyčejného vojáka Dominika Fryče. Dominikovi osud přichystal život plný nečekaných dobrodružství. Film vznikl v rámci projektu Artist Statement neziskové organizace Barvolam.

This film is a collaboration of neurodiverse artist George Radojčič and animator Magda Hejzlarová. It tells the story of George's friend, an ordinary soldier named Dominik Fryč. Dominik lives a life full of unexpected adventures. The film is a part of the Artist Statement project by the non-profit organisation Barvolam.

Jmenuju se Edgar a mám krávu

My Name is Edgar and I Have a Cow | 7 min 47 sec | Česká republika, Slovensko / Czech Republic, Slovakia | 2023

Během exkurze na jatka spatří Edgar novorozené tele, které zásadně změní jeho vcelku obyčejný život. Když zjistí, že osudem telete je stát se řízkem, vezme si ho Edgar k sobě domů. Když ale tele vyroste a začne ničit věci, které jsou Edgarovi drahé, život se mu převrátí naruby.

Edgar's ordinary life is disrupted by a newborn calf he sees on a tourist trip to a slaughterhouse. He takes it home after finding out that the calf would become a schnitzel. His life is turned upside down when the calf turns into a cow and breaks things he holds dear.

Kupé

Coupé | 9 min 31 sec | Česká republika / Czech Republic | 2022

Co všechno může pasažér zažít během obyčejné jízdy vlakem? Film *Kupé* vás vezme na zajímavou projíždku. Natáčelo se celkem 5 dní na 16mm kameru na staré železniční stanici Křimov. Film je poctou známému filmu *Prostřený stůl* natočenému v 90. letech na UMPRUM.

What can a passenger experience on a basic train trip? The film *Coupé* takes you on an interesting journey. The film was recorded over 5 days with a 16mm camera at the old train station in Křimov. It's a tribute to the famous 90s film from UMPRUM *Prostřený stůl* (Set Table).

Trash Talk!

17 min 21 sec | Česká republika / Czech Republic | 2022

Nezvykle zběsilý, výtvarně svérázný počín, jaký jste možná ještě neviděli. Antropomorfní vačice a krysa společně uvádějí surreální talk-show ze dna popelnice za nonstop bistroem.

This film is an unusually frantic and artistically distinct spectacle the likes of which you have probably never seen before. An anthropomorphic Oposum and Rat co-host a surreal talk show from the bottom of a dumpster behind an all-night diner.



Režie / Director Filip Diviak **Výtvarník / Designer** Filip Diviak **Technika / Technique** 2D počítačem / 2D computer **Hudba / Music** Filip Diviak, Vít Přibyla **Zvuk / Sound** Vít Přibyla **Producent / Produced by** Bionaut, Raketa



Rež./ Dir. M. Matytcyna, L. Ulyanova, T. Burianová, J. Urbánek, T. Trieu, P. Mikolášová, A. Rainischová, I. Babanina, J. Rozehnal, J. Žárský, A. Wysocká, T. M. Tranová, M. Mihályi, J. Černá, I. Kreines, J. Štulíř, W. Ch. Ting, M. Fischer, O. Salava **Výtvarník / Designer** různí / various **Technika / Technique** mix technik / mixed media **Producent / Produced by** UMPRUM



Režie / Director Maxfield Chandler **Výtvarník / Designer** M. Chandler **Technika / Technique** 2D počítačem / 2D computer **Hudba / Music** Erik Mekkleon, Hank Alva, Lawrence Chandler, Maxfield Chandler, Scott Holderby **Zvuk / Sound** Maxfield Chandler **Producent / Produced by** Undead Tex

ČESKÝ OBZOR: DĚTEM / CZECH HORIZON: TO CHILDREN



Režie / Director Jakub Hussar **Výtvarník / Designer** Daniel Špaček
Technika / Technique 2D počítačem / 2D computer **Zvuk / Sound** Matouš Godík
Producent / Produced by Česká televize

Superjá – Soutěživost

SuperMe – Competitiveness | 1 min 5 sec | Česká republika / Czech Republic | 2022

Každý má v hlavě svoje vnitřní sabotéry. Jak jen můžou, maří každou naši snahu. Dobrá zpráva je, že tyto potvory nejsou neporazitelné. Tak hurá na ně! Nový projekt z dílny České televize v barvách Děčka, který má za cíl reflektovat reálné problémy současných dětí a dávat jim návody, jak si s nimi poradit.

Everyone has their own inner saboteurs in their heads. When given an opportunity, they thwart our every effort. The good news is that these little monsters aren't invincible. So let's go get them! This new project by Czech Television :D aims to reflect the real problems of contemporary children and give them tips on how to deal with them.



Režie / Director Jan Míka **Výtvarník / Designer** Jan Míka **Technika / Technique** 3D počítačem, stop-motion / 3D computer, stop-motion **Hudba / Music** Viliam Bérés
Producent / Produced by FILMOFON, animation people

Husa

The Goose | 12 min 30 sec | Česká republika, Francie / Czech Republic, France | 2022

Malý chlapec, který sní o kariéře slavného fotbalisty, žije na samotě se svojí babičkou. Jednoho dne je na dvůr doručena bedna s husou, která si bedlivě střeží prostor okolo sebe, a pokud se někdo přiblíží, tak syčí a útočí. Problém vzniká v momentě, kdy se k huse odkutálí chlapcův fotbalový míč.

A young boy living with his grandmother dreams of becoming a famous footballer. One day, a crate with a goose is delivered to their backyard. The goose vigilantly guards the space around itself and when anyone approaches, it hisses and attacks. Problems arise when the boy's football rolls over to the goose.



Režie / Director Libor Pixa **Výtvarník / Designer** Libor Pixa **Technika / Technique** 3D počítačem / 3D computer **Hudba / Music** Jan P. Muchow **Zvuk / Sound** Marek Musil
Producent / Produced by Česká televize, Incognito s.r.o.

Nejmenší slon na světě – Kouzelná marula

The Smallest Elephant in the World – Magical Marula | 7 min 20 sec | Česká republika / Czech Republic | 2022

Pokračování dobrodružného večerníčku o slonu Bedříškovi, který ostatním slonům sahá sotva po kolena. Ale když máte statečné srdce a dobrého kamaráda, můžete dosáhnout téhož jako velcí siláci. V nových dílech Bedříšek hledá pachatele krádeže a kouzelnou marulu.

One of the new episodes of the series about Bedříšek, the elephant who is barely the knee-height of other elephants. But when you have a brave heart and a loyal friend, you can achieve the same things as big elephants. The new episodes have Bedříšek looking for a thief and a magical marula.

Zahrádka pod hvězdami – O opravdovém rybáři

Little Garden Under the Stars – O opravdovém rybáři | 7 min 20 sec | Česká republika / Czech Republic | 2022

Poetický animovaný seriál v tradici klasického českého loutkového filmu o Ježíškovi, jeho rodině a o zázracích, které dokáže udělat každý z nás. Petr touží být nejlepším rybářem a chytit největší rybu. A tak se vydají s Tomášem a Ježíškem k rybníku. Rybolov se poněkud zkomplikuje, ale všechno dobře dopadne.

This poetic animated series follows the tradition of classical Czech puppet films and stars baby Jesus, his family, and miracles which can be performed by each of us. Petr wants to be the best fisherman and catch the biggest fish so he takes Tomáš and Jesus to the pond. Fishing gets a little complicated but all's well that ends well.

Ježek

The Hedgehog | 1 min 30 sec | Česká republika / Czech Republic | 2023

Lehce moralizující hříčka, natočená s příjemnou nadsázkou i smyslem pro animační zkratku. Dětská fantazie nezná hranic, a kdo se nechá příliš unést, ať už při kreslení nebo jen při pohledu na obrázek, může skončit pořádně zmáčený. Takový ježek se totiž nezdá – sice není moc dobrý plavec, ale o to je větší silák.

This slightly moralising visual pun works with pleasant exaggeration and animation shortcuts. Children's imagination knows no bounds and those who get carried away, whether it's while drawing or just looking at a picture, can end up soaking wet. A hedgehog, even though he doesn't necessarily look like it, may not be a good swimmer, but he's rather strong.

Žížaláci – Veverka

Little Rain Worms – The Squirrel | 8 min | Česká republika / Czech Republic | 2022

Pokračování oblíbeného večerníčku o dvou Žížalácích, kteří jsou nerozluční kamarádi a zároveň rivalové, rádi podnikají společné výpravy, při kterých využívají originální proměny svých těl a uskutečňují neuvěřitelná dobrodružství. Za všech okolností srší nápady, vtípem, nevyčerpatelnou vitalitou a humorem.

A follow-up to the popular series about two Little Rain Worms who are inseparable friends and also rivals. They like to go on expeditions where they can utilise original transformations of their own bodies and embark on incredible adventures. No matter what happens, they're full of ideas, jokes and inexhaustible vitality and humour.

Viky, sůva z nudlí – Dárek

Vicky, The Sleepy-Bye Owl – The Gift | 8 min | Česká republika / Czech Republic | 2023

Sovičce Viky se líbí svět ve dne, kdy je všechno barevné a veselé. Místo aby přes den spala jako ostatní sovy, zůstává raději vzhůru. A tak bývá večer ospalá a kouká jako „sůva z nudlí“. Bráškové se jí za to posmívají, ale ona si z toho nic nedělá, protože s veverčkem Fildou zažívá samá skvělá dobrodružství.

Vicky the Owl enjoys the world during the day when everything is colourful and much more cheerful. Instead of sleeping during the day like other owls do, she prefers to stay awake. She tends to be sleepy in the evenings and looks like she's ready to drop. Her brothers tease her because of it but she goes on many exciting adventures with Filda the Squirrel.



Režie / Director Martin Otevřel Výtvarník / Designer Zdena Krejčová Technika / Technique loutka / puppet Hudba / Music Jan Hrubý Zvuk / Sound Martin Večeřa Producent / Produced by Česká televize



Režie / Director Daniela Hýbnerová Výtvarník / Designer Daniela Hýbnerová Technika / Technique 2D počítačem / 2D computer Zvuk / Sound Soundsquare Producent / Produced by Daniela Hýbnerová



Režie / Director Jaromír Gál Výtvarník / Designer Jaromír Gál Technika / Technique plastelína / clay animation Hudba / Music Zbyněk Matějů Zvuk / Sound Ivo Špalj Producent / Produced by Jaromír Gál



Režie / Director Lucie Sunková Výtvarník / Designer Lucie Sunková Technika / Technique plošková animace / cut out Hudba / Music Aliaksandr Yasinski Zvuk / Sound Martin Večeřa Producent / Produced by Kuli Film, Česká televize

VIDEOKLIPY + ZAKÁZKOVÁ TVORBA / MUSIC VIDEOS + COMMISSIONED WORKS



Režie / Director Eliška Oz, Lee Oz **Výtvarník / Designer** Eliška Oz, Lee Oz **Technika / Technique** stop-motion, plošková animace, plastelína / stop-motion, cut out, clay animation **Hudba / Music** Small Pockets **Producent / Produced by** OZ animation

Small Pockets: Heads or Tales

2 min 35 sec | Česká republika / Czech Republic | 2022

Vyrůstáme spolu, žijeme spolu, známe se. Sourozenci jsou ti, co o nás vědí i ta nejhlubší tajemství ukrytá před zbytkem světa. A i když jsou cesty sourozenců rozdílné, vždy jsou propojené. Poetický videoklip laděný do pastelových odstínů vyšel z dílny známého česko-izraelského dua.

We grow up together, we live together, we know each other. Siblings know even our most intimate secrets hidden from the rest of the world. Even if siblings can part ways, they're always connected. This poetic music in pastel shades was made by a popular Czech-Israeli duo.



Režie / Director Ondřej Brýna **Výtvarník / Designer** Ondřej Brýna **Technika / Technique** stop-motion, loutka / stop-motion, puppet **Hudba / Music** Ondřej Brýna **Zvuk / Sound** Ondřej Brýna **Producent / Produced by** Liga otevřených mužů

Zvládání vzteku

Bully | 2 min 10 sec | Česká republika / Czech Republic | 2022

Film sleduje životní situaci, která je bohužel častá ve spoustě domácností. Stres, špatné zážitky z dětství, vnitřní nerovnováha či společenský tlak, to vše vede hlavní postavu filmu k budování vnitřní agrese, kterou si vybíjí na svém okolí a rodině.

The film portrays a situation which is unfortunately common in many households: stress, childhood trauma, inner imbalance and social pressure. These are all factors forcing the film's protagonist to build up inner aggression, which he vents on his surroundings and family.



100 geecs & Soulja Boy: xXXi_wud_nvr_kiss you (feat. Tommy Cash, Hannah Diamond, Pitbull, & Sammie)

3 min 52 sec | Česká republika / Czech Republic | 2022

Videoklip vytvořený za pomoci metody digitální koláže doprovází remix singlu od Soulja Boye, za kterým stojí duo 100 geecs. Zkoumá popkulturní vizualitu, trash a jejich hranice na začátku tohoto století a dnes a spojuje tyto dva světy v divoké jízdě třpytivých emocí.

Music video created by the technique of digital collage for a remix by music duo 100 geecs of a Soulja Boy's single explores visuals of pop culture, trash and its boundaries at the beginning of this century and today and connects the two worlds in a funfair of glittery emotions.

Režie / Director Natália Peterková **Výtvarník / Designer** Natália Peterková **Technika / Technique** 2D počítačem, 3D počítačem, kresba na papír / 2D computer, 3D computer, drawing on paper **Hudba / Music** 100 geecs & Soulja Boy **Zvuk / Sound** 100 geecs & Soulja Boy **Producent / Produced by** UMPRUM

Armádní muzeum Žižkov

Army Museum Žižkov | 1 min 20 sec | Česká republika / Czech Republic | 2022

Velmi působivá pozvánka, svým střihem i celkovým pojetím připomínající trailer k velkofilmu, láká do expozice Armádního muzea Žižkov. Upoutávka je podobně ambiciózní jako samotná expozice, kde na čtyřech podlažích najdete sedm tisíc exponátů.

With its editing and overall concept, this impressive video invitation to the Army Museum Žižkov resembles a blockbuster trailer. The trailer is as ambitious as the Museum's exhibition itself with seven thousand exhibits on display over four floors.

Funkiez: Ľúb Ma Takú

3 min 20 sec | Česká republika, Slovensko / Czech Republic, Slovakia | 2022

Česko-slovenský videoklip, v němž žena zpívá o tom, aby ji muž měl rád takovou, jaká je. Jenže muž, reprezentovaný zde pouze obří rukou, se snaží ženu naopak změnit jako v nějaké mobilní aplikaci. Tvůrci reflektují záladnou touhu po zdokonalení partnera, podpořenou možnostmi moderních technologií.

In this Czech-Slovak music video, a woman sings that a man should like her the way she is. But the man, represented only by a giant hand, tries to change the woman as if she were in a mobile app. The makers of this music video reflect the tricky desire to improve one's partner supported by the possibilities of new technologies.

HBO Max – Spolu a hladoví

HBO Max – Together & Hungry | 30 sec | Česká republika / Czech Republic | 2022

Znělka z dílny pražského multimediálního studia HatoHoto, jehož tým má více než patnáctileté zkušenosti v oboru animace a obrazové post-produkce, vznikla pro pořad *Spolu a hladoví*. Jedná se o osmidílnou cestopisně-gastronomickou sérii, vysílanou na HBO Max.

This jingle by the Prague multimedia studio HatoHoto with more than 15 years of experience in animation and image post-production was made for *Together & Hungry*, an eight-episode travel/gastronomy series broadcast by HBO Max.

Tomáš Klus: Zvonova zповěď

3 min 30 sec | Česká republika / Czech Republic | 2022

Videoklip k písni Tomáše Kluse *Zvonova zповěď* natočila výrazná česká autorka Anna Mastníková. Ubrala v tomto případě něco ze své svérázné výtvarné stylizace a vytvořila poklidnou a magickou vánoční atmosféru, zasněžený svět prodchnutý pocitem kouzel i očekávání.

This music video for *Zvonova zповěď* by Tomáš Klus was made by renowned Czech filmmaker Anna Mastníková. In this music video, she eased off her distinct artistic stylisation and created a tranquil and magical Christmas atmosphere in a snowy world filled with the feeling of magic and anticipation.



Režie / Director Michael Kaboš, Noro Držiak **Výtvarník / Designer** Noro Držiak **Technika / Technique** 2D počítačem, 3D počítačem, reálné záběry, mix technik, jiné / 2D computer, 3D computer, live action, mixed media, others **Producent / Produced by** Kabos Film & Media



Režie / Director Lenka Mišinová, Radovan Marček **Výtvarník / Designer** L. Mišinová, R. Marček **Technika / Technique** 2D počítačem, stop-motion, pixilace, reálné záběry, mix technik / 2D computer, stop-motion, pixilation, live action, mixed media **Hudba / Music** Funkiez **Zvuk / Sound** Robo Rist **Producent / Produced by** KREUS film



Režie / Director Tomáš Hájek, Tomáš Holub **Výtvarník / Designer** Marek Rubec **Technika / Technique** 2D počítačem, stop-motion, plošková animace / 2D computer, stop-motion, cut out **Hudba / Music** René Rypar **Zvuk / Sound** Ivo Broum **Producent / Produced by** Barletta



Režie / Director Anna Mastníková **Výtvarník / Designer** Anna Mastníková **Technika / Technique** 2D počítačem, inkoust na papíře / 2D computer, ink on paper **Hudba / Music** Tomáš Klus **Producent / Produced by** Tomáš Klus s.r.o.



Režie / Director Denisa Jánská, Marcela Polochová, Martina Ševčíková
Výtvarník / Designer Denisa Jánská **Technika / Technique** 2D počítačem / 2D computer **Producent / Produced by** Ostravská univerzita



Režie / Director Julie Černá **Výtvarník / Designer** Julie Černá **Technika / Technique** 2D počítačem, reálné záběry / 2D computer, live action **Hudba / Music** Johuš Matuš **Zvuk / Sound** Johana Novotná **Producent / Produced by** FAMU, UMPRUM



Režie / Director Marko Veselinovic **Výtvarník / Designer** Kateřina Glassová **Technika / Technique** 2D počítačem, 3D počítačem, stop-motion / 2D computer, 3D computer, stop-motion **Zvuk / Sound** Barbora Hovorková **Producent / Produced by** Future Gate Sci-Fi Film Festival

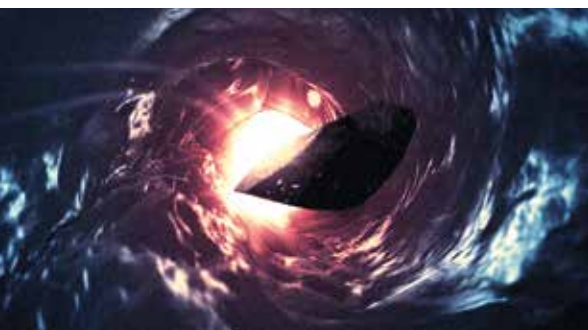

Režie / Director Tomáš Hájek **Výtvarník / Designer** Tomáš Hájek **Technika / Technique** 2D počítačem, 3D počítačem, reálné záběry, mix technik / 2D computer, 3D computer, live action, mixed media **Hudba / Music** FDK band **Zvuk / Sound** FDK band **Producent / Produced by** HatoHoto s.r.o.

TrikFilm 2022 – znělka

TrikFilm 2022 – Jingle | 38 sec | Česká republika / Czech Republic | 2022

Znělka Mezinárodního festivalu dětské a studentské multimediální tvorby TrixFilm, který se koná v Ostravě, je pojata jako průlet vesmírem mezi „šťastnými“ planetami. Ty poznáme podle toho, že hýří výraznými barvami.

In the jingle for the TrixFilm International Festival of Children's and Student's Multimedia Production in Ostrava, we're flying through space, passing happy planets. We know they're happy because they glow with vibrant colours.

Johuš Matuš: Zpívají

2 min 2 sec | Česká republika / Czech Republic | 2022

Tento animovaný videoklip Johuše Matuše nás poklidně přenesení do jeho světa venkovského popu plného přírody, koní, psů a chorošů. Během cesty vlakem se stáváme svědky toho, jak lze prostřednictvím zpěvu nalézt krátkou chvíli, která může, ale nemusí, trvat navždy. Právě teď, napořád.

This animated music video from Johuš Matuš will calmly accompany us into his world of rural pop full of nature, horses, dogs and polypores. While travelling by train we can witness song singing as an attempt to find a brief moment which may or may not last forever. Right now, always.

Future Gate Bugzapper

20 sec | Česká republika / Czech Republic | 2022

Filmový festival zaměřený na sci-fi, ten prostě táhne, ovšem nejen lidi do kina. Jak vidíme v této povedené černobílé znělce, tak přitahuje i vesmírné poletuchy do Future Gate. A tato brána dokáže, podobně jako černá díra, nakonec vcucnout každého.

Future Gate sci-fi film festival just draws not only people to the cinema. As we can see in this well-done black-and-white jingle, it draws space vermin to the Future Gate. And just like a black hole, the gate can eventually suck everything and everyone into it.

FDK: Time Is Truth

5 min 54 sec | Česká republika / Czech Republic | 2022

Videoklip k písni *Time Is Truth* je pomyslnou i obrazovou skládačkou, kde se jednotlivé dílky spojují v jeden velký funkční celek. Čas je vizuálně zhmotněný symbolickými slunečními hodinami, do nichž poslední část vkládá pozorovatel. Tím se vše uvádí do chodu a čas se stává subjektivním.

The music video for *Time Is Truth* is a fictitious and visual puzzle with individual pieces forming a big functional whole. Time is visually materialised by a symbolic sundial. The observer inserts the last piece, everything goes into motion, and time becomes subjective.

International Mathematical Union – Svetlana Jitomirskaya

2 min 50 sec | Česká republika, Spojené státy / Czech Republic, United States | 2022

Film je portrétem držitelky vůbec první ceny Olgy Alexandrovny Ladyženské (OAL). Svetlana Jitomirskaya ji obdržela za svou průkopnickou práci v matematické fyzice zabývající se především takzvanými téměř periodickými Schrödingerovými operátory a Jacobiho maticemi.

Portrait of the work of Svetlana Jitomirskaya, who received the first ever OAL prize for her groundbreaking work in mathematical physics, especially on the so-called almost periodic Schrödinger operators and Jacobi matrices.

Mess of Iguanas: Entangled

5 min 19 sec | Česká republika / Czech Republic | 2022

Nepřátelská umělá inteligence The Source ohrožuje všechny život na vzkvétající planetě. Dá se před touto nezastavitelnou hrozbou vůbec schovat? Režisér videoklipu Jan Kročák se specializuje na 3D animace a ilustrace a má zkušenosti s prací pro film, televizi a hry.

The malevolent AI called The Source threatens survival of all life on a prospering planet. Is there any hiding place from this unstoppable new threat? This music video's director Jan Kročák is a 3D artist and illustrator working for film, TV and games.

Moje zahrada

My Back Yard | 1 min 2 sec | Česká republika / Czech Republic | 2022

Moje zahrada je místo, kde žijeme. Je to vše, co máme. Stojí za to za ni bojovat. Sugestivní ekologická zakázka, která je naléhavější, než si většina z nás dokáže připustit.

My backyard is where we live. It's all we have. It's worth fighting for. This suggestive environmental commission is much more pressing than most of us can admit.

Alamance: Singularity

4 min 13 sec | Česká republika / Czech Republic | 2022

Videoklip následuje zahaleného dobrodruha v kápi na strastiplné cestě za jedinečností, ztělesněnou symbolem ruky v oblacích. Nekonečně dlouhá stezka lemovaná řetězy jej vede oceánem, horami i podzemní jeskyní, v níž zdánlivě nalézá svůj kýžený cíl.

The star of this music video is a hooded adventurer on a tough journey to achieve uniqueness embodied by the symbol of a hand in the sky. An endless path lined by chains leads him through an ocean, mountains and an underground cave where he seemingly reaches his desired goal.



Režie / Director Veronika Jelinek Výtvarník / Designer Veronika Jelinek Technika / Technique 2D počítačem / 2D computer Hudba / Music Jonathan Kirkscey Zvuk / Sound Jonathan Kirkscey Producent / Produced by California Story Company

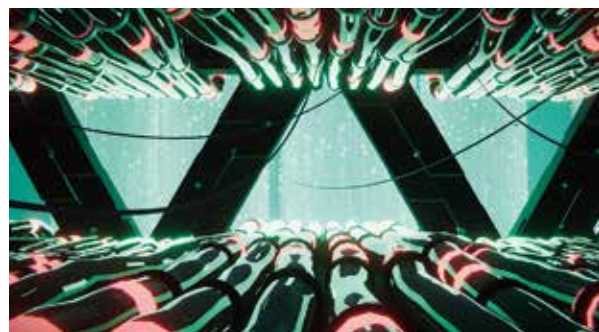

Režie / Director Jan Kročák Výtvarník / Designer Jan Kročák Technika / Technique 3D počítačem / 3D computer Hudba / Music Luděk Čertík, Rudolf Schneedorfler Zvuk / Sound Luděk Čertík, Rudolf Schneedorfler Producent / Produced by Jan Kročák



Režie / Director Daniel Bird Výtvarník / Designer Daniel Bird Technika / Technique 2D počítačem, kresba na papír / 2D computer, drawing on paper Producent / Produced by Wit & Wisdom s.r.o.



Režie / Director Jaromír Novotný Výtvarník / Designer Jaromír Novotný Technika / Technique 2D počítačem / 2D computer Hudba / Music Ivan Calderon, Joshua Sorhagen, Matt Pryor, Alexander Zettas Producent / Produced by Jaromír Novotný



Režie / Director Kateřina Hausenblasová, Tereza Peroutková **Výtvarník / Designer** Martin Šax Zach **Technika / Technique** 2D počítačem / 2D computer **Hudba / Music / Zvuk / Sound** Bartoloměj Škoch **Producent / Produced by** Aeroškola

NET.EKTIVKA

5 min 27 sec | Česká republika / Czech Republic | 2022

Krásná studentka, premiantka ročníku je podle všeho obětí školní šikany, pravděpodobně na základě hacknutí účtu či získání intimní fotografie. Ale jak je to doopravdy? Film je součástí projektu, který spolu s komiksem bude sloužit ve školách jako součást programu prevence kyberšikany.

The protagonist of this film is a beautiful student, top of her class. She is apparently a victim of bullying; her account was hacked or someone obtained her intimate photograph. But is that true? This film is a part of a bigger project which, along with comics, forms a programme against cyberbullying in schools.



Režie / Director Ondřej Javora **Výtvarník / Designer** Ondřej Javora **Technika / Technique** 3D počítačem, jiné / 3D computer, others **Producent / Produced by** Ondřej Javora

Otázka času: Dávno víš

4 min 7 sec | Česká republika / Czech Republic | 2022

Pojďme se společně proletět vnitřními světy fantazie plnými prchavých myšlenek, skrytých emocí, vzpomínek či možná představ, které čekají, až spatří světlo světa.

Let's join the flight through the inner imaginary landscapes occupied by fleeting thoughts, hidden emotions, memories or perhaps fantasies, which are waiting to be released into the daylight.



Režie / Director Viktoriya Tomadze **Výtvarník / Designer** Viktoriya Tomadze **Technika / Technique** 3D počítačem / 3D computer **Hudba / Music** Jonáš Špaček **Zvuk / Sound** Jonáš Špaček **Producent / Produced by** FDULS ZČU

Animácie 2022 – znělka

Animácie 2022 – Jingle | 49 sec | Česká republika / Czech Republic | 2022

Humorně pojatá znělka plzeňského festivalu Animácie. Ten se koná každoročně v podzimních měsících v Plzni. Zaměřen je na audiovizuální tvorbu umělců do dvaceti šesti let.

A humorous jingle of the Animania Festival organised each autumn in Plzeň. The festival focuses on audiovisual work of artists under 26.



Režie / Director Miloslav Frič **Výtvarník / Designer** Miloslav Frič **Technika / Technique** 3D počítačem / 3D computer **Hudba / Music** Aid Kid, Lenka Dusilová, Petr Ostrouchov **Zvuk / Sound** Lenka Dusilová **Producent / Produced by** UTB Zlín

Lenka Dusilová: Białe konie

6 min 55 sec | Česká republika / Czech Republic | 2022

Klip k úvodní písni posledního alba Lenky Dusilové s názvem *Řeka*. Posluchač putuje časem, prostorem, krevním řečištěm, strukturou, vlastní historií. Řeka očišťuje od nánosů balastu, čeří dno, aby vše mohlo znovu klesnout a člověk viděl věci v nových souvislostech.

Music video for the opening track of Lenka Dusilová's latest album titled *Řeka* (River), which takes the listeners on a journey through time, space, bloodstreams, structure and their own history. River cleanses the silt of ballast and ripples the riverbed so that everything can sink down again and give people a new perspective to perceive things. Water opens everything up, cleanses it, and eventually dissolves it.

Jeden svět 2023 – znělka

One World 2023 – Jingle | 45 sec | Česká republika / Czech Republic | 2023

Dobře vypointovanou znělku mezinárodního festivalu o lidských právech, tentokrát v produkci Matyáše Trnky, režíroval Matouš Svěrák. Umě v ní využil téma letošního ročníku Jednoho světa, jímž byla Cena bezpečí.

This jingle for the International Human Rights Film Festival One World was produced by Matyáš Trnka and directed by Matouš Svěrák. The director skilfully utilised this year's festival theme – The Cost of Safety.



Režie / Director Matouš Svěrák Výtvarník / Designer Matyáš Trnka Technika / Technique 2D počítačem / 2D computer Producent / Produced by Studio MT

Oberka: King of Bhangra

3 min 16 sec | Česká republika / Czech Republic | 2022

Slunce zapadá a poslední lidská noha opouští jedno malé indické tržiště. V noci pak tento prostor ožívá poněkud jiným životem. Tvůrčí duo Eliška & Lee Oz je známé svými perfektními plastelínovými animacemi. V tomto klipu navíc svůj tradiční styl zkombinovali s 2D počítačovou animací.

The sun sets and the last human foot leaves a small Indian marketplace. At night, the place has a life of its own. In this music video, Eliška & Lee Oz, who are known for their superb claymation, combine their favourite style with 2D computer animation.



Režie / Director Eliška Oz, Lee Oz Výtvarník / Designer Eliška Oz, Lee Oz Technika / Technique 2D počítačem, stop-motion, plastelína / 2D computer, stop-motion, clay animation Hudba / Music Oberka Producent / Produced by OZ animation

Design a transformace: Příběhy českého designu 1990–2020

Design and Transformation: Stories of Czech Design 1990–2020 | 17 min 55 sec | Česká republika / Czech Republic | 2022

Bruselská výstava *Design a transformace* vypráví příběhy českého designu a jeho transformaci ve vztahu ke změnám ve společnosti. Výstava byla uspořádána u příležitosti českého předsednictví v Radě Evropské Unie a doplnilo ji šest filmů od kolektivu autorů.

The *Design and Transformation* exhibition in Brussels tells the story of selected Czech design and its transformation in relation to societal changes. The exhibition was prepared on the occasion of the Czech Presidency of the Council of the European Union and it was complemented by six films produced by its collective authors.



Režie / Director / Výtvarník / Designer Barbara Halířová, Diana Cam Van Nguyen, Magdalena Hejzlarová, Michaela Režová, Ondřej Slavík, Thanh Mai Tranová, Zdeněk Durdil Technika / Technique 2D počítačem, 3D počítačem, stop-motion, reálné záběry, mix technik, hyperlapse / 2D computer, 3D computer, stop-motion, live action, mixed media, hyperlapse Hudba / Music Haštal Hapka, Miroslav Chaloupka, Pavel Nesit, Richard Grimm, Tobiáš Horváth, Tomáš Borl Zvuk / Sound Miroslav Chaloupka Producent / Produced by AMU, UMPRUM

Alfons Mensdorff-Pouilly: Cena za celoživotní přínos animovanému filmu |

Lifetime Achievement Award for Animation

Programy porotců | Jury Programme

Sarina Nihei

Marta Pajek

Mirai Mizue

David Sůkup

Kim Keukeleire

John Stevenson

Japonsko | Japan

Česká amatérská animace | Czech Non-Professional Animation

Oprášená klasika | Classics Rebooted

Zvláštní uvedení | Special Screenings

Půlnoční animace | Midnight Animation

Narozen v Liberci | Born in Liberec

Bilance | Taking Stock

Animo

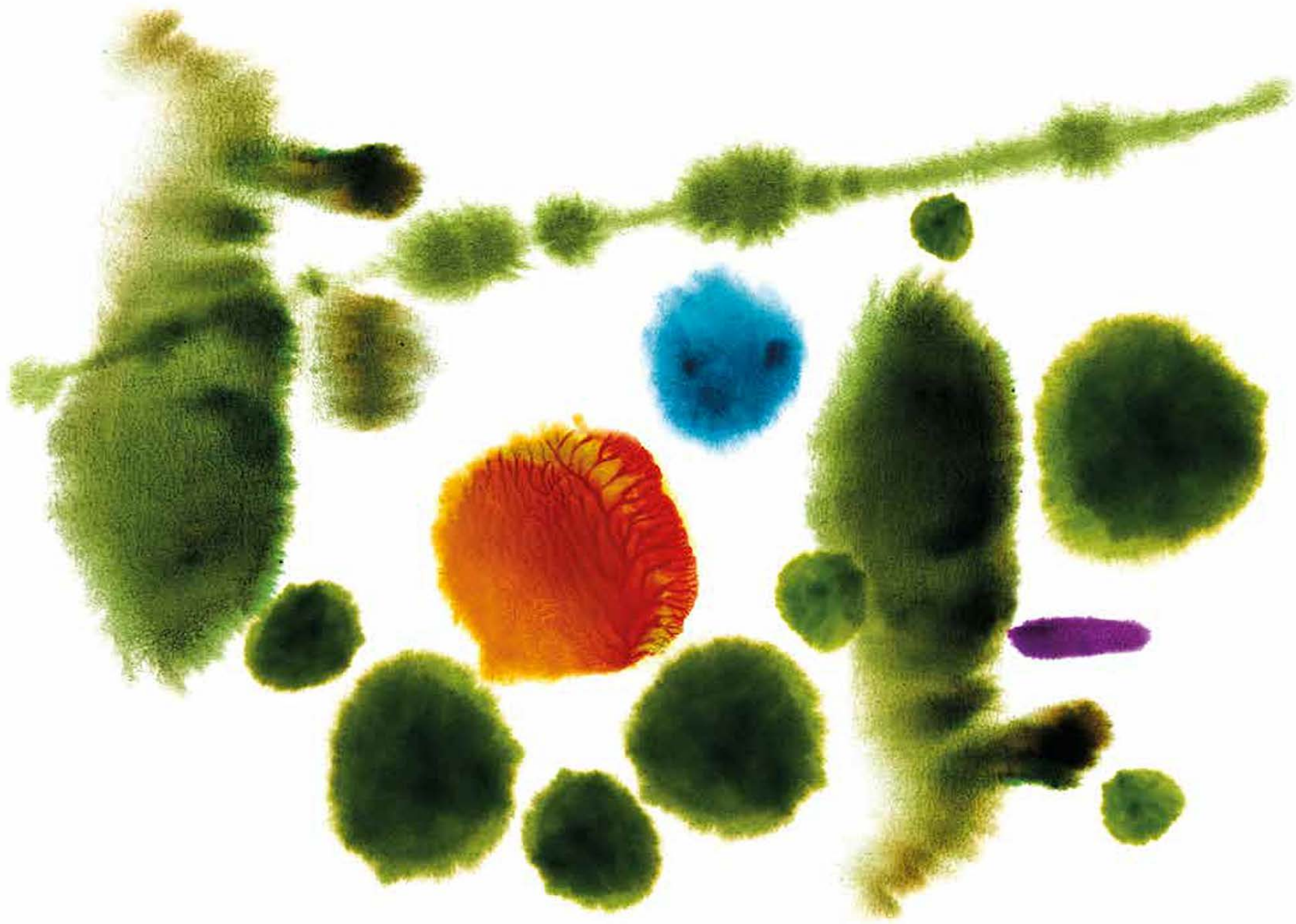

Alfons Mensdorff-Pouilly: Cena za celoživotní přínos animovanému filmu / Lifetime Achievement Award for Animation

Cenu za celoživotní přínos animovanému filmu si letos z Anifilmu odnáší animátor Alfons Mensdorff-Pouilly. Loutkové a stop-motion animaci se věnuje již několik desítek let, má za sebou spolupráci na nesčetném množství krátkých filmů a seriálů a animoval také celovečerní filmy. Působí ve studiu animation people. Díky svému bravurnímu animátorskému umění, humoru a laskavosti se stal vyhledávaným spolupracovníkem a legendou domácí stop-motion tvorby.

Alfons Mensdorff-Pouilly se narodil v roce 1948 v Českých Budějovicích jako potomek šlechtického rodu pocházejícího z Francie. V Praze se pak vyučil na střední škole umělecko-průmyslové a nastoupil do studia animovaného filmu. Jeho původní záměr bylo dělat rekvizitáře. Když ho však animátorka Vlasta Pospíšilová požádala o asistenci při animování, učarovala mu stop-motion animace a on se jí rozhodl věnovat. Zpočátku působil spíše jako „ploškař“ (animátor ploškové animace), záhy ale přešel k loutkám, na něž se pak specializoval.

Jeho styl se vyznačuje precizností a důsledností, s jakými k loutkové animaci či animovaným předmětům přistupuje. Navazuje tak na to nejlepší z české animační školy, aniž by se bránil moderním postupům či experimentům, animačním happeningům a podobně. Filmy, na nichž se podílel, získaly nemálo cen u nás i v zahraničí.

Z jeho rozsáhlé tvorby budete určitě znát filmy jako *Zaniklý svět rukavic* (1982), *Krysař* (1985), seriály *Pat a Mat*, *Jája a Pája* nebo *Jak to chodí u hrochů*, z celovečerních snímků pak *Dobrodružství Robinsona Crusoe, námořníka z Yorku* (1982), *Fimfárum Jana Wericha* (2002), *Jedné noci, v jednom městě* (2007), *Na půdě aneb Kdo má dneska narozeniny?* (2009) či *Autopohádky* (2011).

Kromě režisérů Jiřího Barty a Jana Baleje spolupracoval například se Zdeňkem Smetanou, Ivanem Renčem, Garikem Sekem, Stanislavem Látalem, Lubomírem Benešem, Michalem Žabkou, Františkem Vášou, Katariinou Lillqvist nebo třeba v nedávné době s experimentátorem Vítem Pancířem.

Na Anifilmu uvádíme výběr z jeho krátkometrážní tvorby a také dva celovečerní filmy (program pro děti najdete v sekci Animo). Na festivalu ale proběhne i speciální workshop loutkové animace, který Alfons Mensdorff-Pouilly povede. Zároveň uvedeme jednu z jeho posledních prací – experimentální audiovizuální počín *Nic víc* (2022, r. Vít Pancíř), v němž měl na starosti stop-motion pasáže. Film uvádíme v sekci Zvláštní uvedení.

This year's recipient of the Anifilm Lifetime Achievement Award is animator Alfons Mensdorff-Pouilly. He's been active in the field of puppet animation for several decades and his filmography includes countless short films, series and feature films. Thanks to his animation mastery, humour and kindness, Mensdorff-Pouilly, who works in the studio animation people, has become a sought-after collaborator and a legend of Czech stop-motion animation.

A descendant of an old French house, Mensdorff-Pouilly was born in České Budějovice in 1948. He later moved to Prague where he graduated from a secondary technical art school and started working for an animation studio. At first he wanted to be a propman but when animator Vlasta Pospíšilová asked for his assistance, he became enchanted by stop-motion animation and decided to shift his focus. At the beginning of his career he worked mainly as a cut-out animator but soon moved to puppets, which became his specialisation.

His style is characterised by the precision and thoroughness he applies in his approach to puppet animation and animated objects. He follows in the best traditions of the Czech animation school without resisting modern approaches, experiments, animation happenings etc. The films he has worked on have won many awards in the Czech Republic as well as abroad.

His extensive filmography includes films such as *The Vanished World of Gloves* (1982), *The Pied Piper* (1985), the series *Pat and Mat*, *Yaya and Paya* and *Doings of the Hippopotamus Family* and the feature films *Adventures of Robinson Crusoe, a Sailor from York* (1982), *Jan Werich's Fimfárum* (2002), *One Night in a City* (2007), *In the Attic or Who Has a Birthday Today?* (2009) and *Car Fairy Tales* (2011).

In addition to Jiří Barta and Jan Balej, Mensdorff-Pouilly has worked with Zdeněk Smetana, Ivan Renč, Garik Seko, Stanislav Láta, Lubomír Beneš, Michal Žabka, František Váša, Katariina Lillqvist and most recently, experimenter Vít Pancíř.

Anifilm screens a selection of his short films and two of his feature films (the programme for children is included in our Animo section). The festival will also host a special puppet animation workshop led by Mensdorff-Pouilly himself. We will also screen one of his latest titles – the experimental audiovisual work *Nothing More* (2022, dir. Vít Pancíř) in which Mensdorff-Pouilly was in charge of stop-motion sequences. The film will be screened in the Special Screenings section.



Alfons Mensdorff-Pouilly: Průřez tvorbou | Alfons Mensdorff-Pouilly: Selected Shorts

Zpívající loď | The Singing Boat

Uloupený obraz | The Stolen Portrait

Král a skřítek | The King and the Goblin

Pat a Mat – Kabriolet | Pat and Mat – Convertible

Paní G. | Mrs. G

BabyBox

Zaniklý svět rukavic | The Vanished World of Gloves



Režie / Director Ivan Renč **Výtvarník / Designer** Jaromír Gál **Technika / Technique** plošková animace / cut out **Hudba / Music** Luboš Fišer **Producent / Produced by** Krátký film Praha

Zpívající loď

The Singing Boat | 10 min | Československo / Czechoslovakia | 1971

Ploškový film, v němž emoce zesiluje výrazná hudební složka, je jakousi baladou. Milenci se plaví na lodi přes moře a jejich cílem je ostrov ve tvaru srdce. Není jim ale přáno k jeho břehům dorazit v lidské podobě. Krátce poté, co je z hlubin vytaženo záhadné piano, začne totiž jejich loď přitahovat oceánská monstra. Romantická plavba se mění v horor.

This cut-out film, in which emotions are amplified by an expressive score, is a kind of ballad. Lovers set sail across the sea to a heart-shaped island. But they are not meant to reach its shores in their human form. Shortly after their ship salvages a mysterious piano from the sea, it starts to attract various sea monsters and their romantic voyage turns into a horror.



Režie / Director Václav Bedřich **Výtvarník / Designer** František Braun **Technika / Technique** plošková animace / cut out **Hudba / Music** Luboš Fišer **Producent / Produced by** Krátký film Praha

Uloupený obraz

The Stolen Painting | 10 min | Československo / Czechoslovakia | 1976

Uloupený obraz je snímek režiséra Václava Bedřicha (jehož známe spíše jako režiséra večerníčků a další tvorby pro děti), který byl součástí povedeného cyklu s názvem *Smrtící vůně*. Jedná se o trefné parodie na laciné hororové knížky z třicátých let, vytvořené ploškovou animací a nešetřící vizuálním a situačním humorem.

The Stolen Painting by Václav Bedřich (who is known primarily as director of *Bedtime Stories* and other work for children) is part of a successful series titled *The Deadly Perfume*. The series consists of clever parodies of tacky horror books from the 1930s. It's made using cut-out animation and filled with visual and situational humour.



Režie / Director Lubomír Beneš **Výtvarník / Designer** Jan Tippmann **Technika / Technique** loutka / puppet **Hudba / Music** Petr Skoumal **Producent / Produced by** Krátký film Praha

Král a skřítek

The King and the Goblin | 8 min | Československo / Czechoslovakia | 1980

Ponurý a atmosférický příběh o jednom hamižném králi a o skřítkovi, který mu dal možná až příliš krutou životní lekci. Král zaslepený touhou po drahých kovech od sebe odhání všechno živé. Když může získat schopnost měnit věci kolem sebe dotykem ve zlato, neváhá ani chvíli. A až příliš pozdě zjišťuje, že jeho hamižnost se mu stala osudnou.

This gloomy and atmospheric film tells the story of a greedy king and a goblin who taught him perhaps too cruel a lesson. The king, blinded by his desire for precious metals, drives away every living being. When he has a chance to acquire the ability to turn everything he touches into gold, he doesn't hesitate for a moment. But when he finds out about the ill-fated consequences of his greediness, it's too late.

Pat a Mat – Kabriolet

Pat and Mat – Convertible | 8 min | Československo / Czechoslovakia | 1992

Každý (mnohdy nejen) český divák ví, že kutilové Pat a Mat se jen tak nevzdávají a jejich kreativita při řešení potíží nezná hranic. Jak to asi dopadne, když se chystají na výlet svým kabrioletem, jehož střecha nejde natáhnout, a první kapky deště naznačují, že den nebude právě slunečný? To by ale nebyli Pat a Mat, aby si neporadili a se svým řešením nebyli náležitě spokojeni.

Every (not only) Czech viewer knows that handymen Pat and Mat don't give up easily and their creativity when it comes to solving trouble knows no bounds. But what happens when they're about to go on a trip in their convertible with a non-functional roof and the first raindrops suggest that the day won't be particularly sunny? But it's in Pat and Mat's nature to find a way and a solution with which they can be properly satisfied.



Režie / Director Lubomír Beneš **Výtvarník / Designer** Lubomír Beneš, Vladimír Jiránek **Technika / Technique** loutka / puppet **Hudba / Music** Petr Skoumal **Zvuk / Sound** Ivo Špalj **Producent / Produced by** aif

Paní G.

Mrs. G | 12 min | Česká republika / Czech Republic | 2007

Paní G. je tragikomická loutková love story plná překvapivých momentů. Zachycuje situace ze života jednoho muže a jeho nevšední životní partnerky. Je plná vtipných i dojemných situací a nemilosrdně směřuje k ironické pointě. *Paní G.* je autorským filmem předního českého režiséra Michala Žabky.

This film is a tragicomic puppet love story full of funny situations that occur during the co existence between a man and his unusual female life-partner. *Mrs. G*, by renowned Czech director Michal Žabka, is full of humorous and moving situations and climaxes with a ruthlessly ironic finale.



Režie / Director Michal Žabka **Výtvarník / Designer** Michal Žabka **Technika / Technique** loutka / puppet **Hudba / Music** Jan P. Muchow **Zvuk / Sound** Jáchym Dusbaba **Producent / Produced by** Anifilm Studio

BabyBox

8 min 25 sec | Finsko, Česká republika / Finland, Czech Republic | 2015

Finská režisérka Katariina Lillqvist působí už více než čtvrt století v České republice a navazuje na tu nejlepší tradici české loutkové animace. Nejinak je tomu v jejím počínu *BabyBox*, v němž se sociální drama záhy obrací v neuvěřitelnou grotesku. Film vypráví o tom, jak se zoufalý pouliční muzikant rozhodne vložit své dítě do babyboxu a co se stane pak.

Finnish director Katariina Lillqvist has been based in the Czech Republic for more than 25 years and follows in the best tradition of Czech puppet animation. We can see it in her work, *BabyBox*, in which a social drama suddenly turns into an incredible farce. The film tells the story of a desperate street musician who decides to put his baby into a baby box, and what happens next.



Režie / Director Katariina Lillqvist **Výtvarník / Designer** Patricia Ortíz Martínez **Technika / Technique** loutka / puppet **Hudba / Music** Alek Kopyt **Producent / Produced by** Mamiwata, Camera Cagliostro



Režie / Director Jiří Barta **Výtvarník / Designer** Jiří Barta **Technika / Technique** stop-motion, reálné záběry / stop-motion, live action
Hudba / Music Petr Skoumal **Zvuk / Sound** Ivo Špalj
Producent / Produced by Krátký film Praha

Zaniklý svět rukavic

The Vanished World of Gloves | 17 min | Československo / Czechoslovakia | 1982

V sugestivním obrazovém sledu zde rukavicoví aktéři sehraji v patnácti minutách sedm vynikajících parafrází filmových žánrů od vzrušujícího kvapíku honičkových grotesek až po hororovou sci-fi osmdesátých let. Mistrovstvím zkratky a fantastní imaginace se stal tento film předním reprezentantem potrnkovské éry českého loutkového filmu a získal řadu světových cen.

In a 15-minute-long suggestive sequence of images, glove protagonists perform seven excellent film genre paraphrases from a thrilling gallop of slapstick comedies full of chases to a sci-fi horror of the 1980s. Thanks to its mastery of shortcut and fantastic imagination, this film became the most prominent representative of the post-Trnka era of Czech puppet film and won many international awards.



Jedné noci v jednom městě

One Night in a City | 67 min | Česká republika / Czech Republic | 2007

Víte, co se stane, když si člověk přišije cizí ucho? Můžete v noci na Žižkově potkat džina, který splní všemožná přání? Myslíte si, že jsou ještě místa, kde se zastaví čas? Může se přátelit kapr se stromem? V celovečerním filmu Jana Baleje se tohle všechno – a ještě mnohem víc – stát může, a to dokonce během jediné noci.

Loutkový film, který spojuje tři povídky (*Ulity*, *Větvíčka a Ploutvička* a *Jedné noci v jednom městě*), vznikl v průběhu šesti let. První z povídek získala v roce 2002 coby krátkometrážní film čestné uznání poroty na prvním AniFestu v Třeboni.

Jan Balej ve svém osobitě celovečerním počínu umě osciluje mezi absurdní groteskou a surrealistickým hororem s prvky černé komedie. *Jedné noci v jednom městě* je jednou z mála našich porevolučních celovečerních animací určených výhradně dospělému divákovi. Zaujme však především pojetím loutek, z nichž některé v realu byly mnohonásobně větší, než je u filmových loutek obvyklé, a také jejich animací. Balej spolupracoval na filmu se scenáristou Ivanem Arsenjevem a všechny tři povídky realizoval se stejným štábem. Vytvořil svérázný, poněkud chmurný svět, jenž bude mnohým divákům asociovat dílo Jana Švankmajera.

Do you know what happens when you sew somebody else's ear on your head? Walking through Prague's Žižkov district at night, can you come across a genie who will grant you every wish? Do you believe there are still places where time can stand still? Can a carp become friends with a tree? In Jan Balej's feature film, all of this – and much more – can happen in a single night.

It took six years to make this puppet film, which consists of three stories (*Shell*, *Branch and Fin* and *One Night in a City*). As a short film, the first story was awarded a Special Mention of the Jury at the first AniFest in Třeboň in 2002.

In this original feature film, Balej skilfully oscillates between absurd slapstick and surreal horror with elements of black humour. *One Night in a City* is one of our few animated feature films made after 1989 that is intended purely for adult audiences. Viewers will be captivated by its animation and use of puppets, some of which were actually many times bigger than regular film puppets. Balej wrote the film together with screenwriter Ivan Arsenjev and all three stories were filmed by the same team. They managed to create a peculiar, somewhat gloomy world which will remind many viewers of the works of Jan Švankmajer.

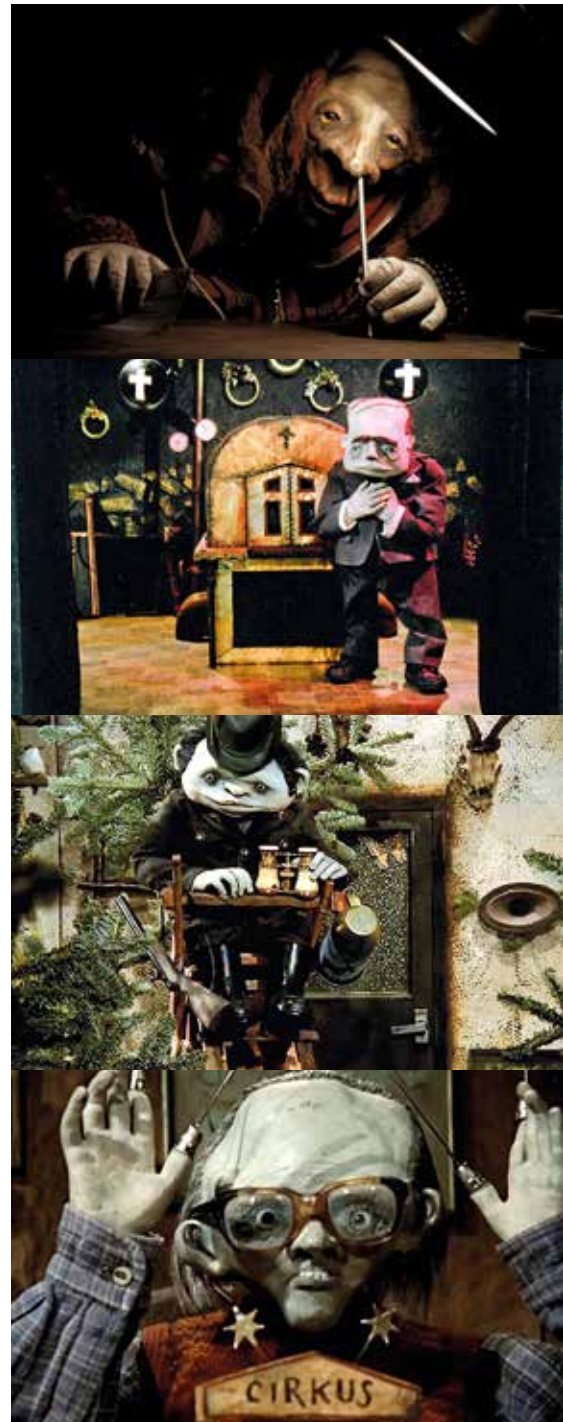

Program porotkyně – Sarina Nihei | Jury Programme – Sarina Nihei

Lidičky s klobouky | Small People with Hats

Whitney: Polly

Nevermen: Mr Mistake

Králičí krev | Rabbit's Blood

Tom Rosenthal: Fenn

Puntíkatý kluk | Polka-dot Boy

Photay: Villain

Jack in Water: Everyone Will Be Lost



Lidičky s klobouky

Small People with Hats | 6 min 51 sec | Velká Británie / United Kingdom | 2014

Snímek *Lidičky s klobouky* je založený na absurdní poetice a jednoduché, ale přitom vynalézavé kresbě. Svět se tu hemží malými lidmi v kloboucích, kteří kamsi spěchají. Kam, to se dozvídáme až poté, co se mozaika prázvláštních výjevů a situací složí. Autorka pochází z Japonska, ovšem využívá narativní styl typický pro filmy ugrofinské provenience.

Small People with Hats is based on absurd poetics and a simple, yet inventive, drawing. The world is swarming with small people with hats rushing somewhere. It is only after a mosaic of odd scenes gets completed that we find out where they are rushing to. While the director comes from Japan, she uses a narrative style typical for films of Finno-Ugric provenance.



Režie / Director Sarina Nihei **Výtvarník / Designer** Sarina Nihei **Technika / Technique** kresba na papír / drawing on paper **Hudba / Music** Horret Kuus **Producent / Produced by** Royal College of Art

Whitney: Polly

3 min 34 sec | Spojené státy / United States | 2016

Během cesty domů přemítá hrdina videoklipu nad tragičností světa. Jeden z autorčiných ručně kreslených kolorovaných videoklipů s nezaměnitelným výtvarným rukopisem. Mísí se v něm mimo jiné melancholické tóny i výjevy, každodennost, ale i fantazie, která dodává rutině nový rozměr.

A man walks back home, reflecting on an unhappy world. One of Nihei's hand-drawn and coloured music videos with her trademark artistic style. Among other things, it combines melancholy tones and scenes, everydayness, but also fantasy which adds an extra dimension to routine.



Režie / Director Sarina Nihei **Výtvarník / Designer** Sarina Nihei **Technika / Technique** kresba na papír / drawing on paper **Hudba / Music** Whitney **Producent / Produced by** Secretly Canadian

Nevermen: Mr Mistake

2 min 47 sec | Spojené státy, Japonsko / United States, Japan | 2016

Dívka kráčí světem, který se jí před očima, nebo spíše za zády, neustále mění. Rytmičtý videoklip má mimo jiné i ekologické poselství. I zde je patrná autorčina záliba v míchání evropských a japonských vlivů, stejně jako její důslednost ve využití vlastního výtvarného rukopisu, založeného na naivní kresbě a minimalismu.

A girl walks through a world which changes in front of her eyes, or rather behind her back. This rhythmical music video with an environmental message shows the director's penchant for combining European and Japanese influences as well as her consistency in using her trademark artistic style based on naive drawing and minimalism.



Režie / Director Sarina Nihei **Výtvarník / Designer** Sarina Nihei **Technika / Technique** kresba na papír / drawing on paper **Hudba / Music** Nevermen **Producent / Produced by** Ipecac Recordings



Režie / Director Sarina Nihei **Výtvarník / Designer** Sarina Nihei **Technika / Technique** kresba na papír / drawing on paper **Hudba / Music** Horret
Producent / Produced by Little Dot Studios

Králičí krev

Rabbit's Blood | 4 min 42 sec | Velká Británie, Japonsko / United Kingdom, Japan | 2017

Sarina Nihei – jakožto Japonka vystudovaná v Evropě – mísí ve svých filmech i videoklipech asijský přístup s evropským. V tomto absurdním snímku holčička něco ztratí, načež potkává králíka a dostává se do jakési zacyklené narativní smyčky, která postupně odhaluje podivný, morbidní aparát. Nejnešťastnější roli zde sehraje samotní králíci.

As a Japanese woman who studied in Europe, Sarina Nahei combines the Asian approach with the European one. In this absurd film, a girl loses something and then meets a rabbit and finds herself in a sort of repetitive narrative loop which gradually reveals a strange and morbid device. But the most unfortunate roles in the film are played by the rabbits themselves.



Režie / Director Sarina Nihei **Výtvarník / Designer** Sarina Nihei **Technika / Technique** kresba na papír / drawing on paper **Hudba / Music** Tom Rosenthal
Producent / Produced by Tom Rosenthal

Tom Rosenthal: Fenn

2 min 23 sec | Velká Británie / United Kingdom | 2017

Klip vizualizuje píseň londýnského skladatele a interpreta Toma Rosenthala. Sledujeme muže, který cestuje po celém světě doprovázen nejrůznějšími zvířaty. I zde se projevuje autorčin nezaměnitelný naivní výtvarný styl, stejně jako její klasický přístup ke kreslené animaci.

This music video visualises the song by the London composer and musician Tom Rosenthal. We watch a man travelling all around the world accompanied by various animals. This music video is another example of the director's naive artistic style as well as her classical approach towards hand-drawn animation.



Režie / Director Sarina Nihei **Výtvarník / Designer** idem idem **Technika / Technique** kresba na papír / drawing on paper **Hudba / Music** Jens Mitlas
Producent / Produced by Miyu Productions

Puntíkatý kluk

Polka-dot Boy | 7 min 39 sec | Francie / France | 2020

Sarinu Nihei přivedla k animaci vášeň pro estonské filmy a každý její film příjemně rezonuje s typicky estonským citem pro absurdní situace (který se odráží občas i v maďarské a finské kinematografii). Nejinak je tomu i v tomto snímku, kde chlapec trpící vyrážkou na rukou nachází po řadě podivných událostí souvislost mezi svou nemocí a náboženskou sektou.

It was her passion for Estonian film that brought the Japanese director to create animation and each of her films resonates pleasantly with the typically Estonian feeling for absurd situations. This film is no different. After a series of strange events, a boy with a rash on his hands finds a connection between his illness and a religious cult.

Photay: Villain

3 min 52 sec | Spojené státy / United States | 2021

V tomto svérázném a originálním videoklipu sledujeme dívku procházející mystickým světem plným podivných stvoření. Autorčin naivní výtvarný styl skvěle funguje v kombinaci s jejím smyslem pro absurdní situace či výjevy a pro výtvarnou zkratku. A jak je jejím zvykem, videoklip ručně kreslila i kolorovala.

In this peculiar and original music video, we follow a girl walking through a mystical world full of strange creatures. The director's naive artistic style works perfectly in combination with her sense of absurd situations and scenes and artistic shortcuts. As is customary for Sarina Nihei, she drew and coloured the music video by hand.



Režie / Director Sarina Nihei Výtvarník / Designer Sarina Nihei
Technika / Technique kresba na papír / drawing on paper Hudba / Music
Photay Producent / Produced by Ami Phipps

Jack in Water: Everyone Will Be Lost

3 min 48 sec | Velká Británie / United Kingdom | 2021

Ve videoklipech Sariny Nihei většinou pozorujeme putování určité postavy a animační podívanou na pozadí této cesty. Nejinak je tomu v tomto videoklipu: malý chlapec zprvu kráčí za bílého dne po ulici se svou matkou, ovšem v závěru videoklipu už ho vidíme plout na velrybě hlubokým oceánem, zatímco nad hlavou mu září hvězdy.

Sarina Nihei's music videos usually portray the voyage of certain characters on a superbly animated background. This music video is no different: at first, a little boy walks on a street with his mother during the day, but at the end of the music video, we see him sailing on a whale through the vast ocean while stars shine above his head.



Režie / Director Sarina Nihei Výtvarník / Designer Sarina Nihei Technika /
Technique kresba na papír / drawing on paper Hudba / Music Jack in Water
Producent / Produced by Sarina Nihei

Program porotkyně – Marta Pajek | Jury Programme – Marta Pajek

Po jablkách | After Apples

Snování | Sleepincord

Nemožné tvary a jiné historky II | Impossible Figures and Other Stories II

III

Nemožné tvary a jiné historky I | Impossible Figures and Other Stories I

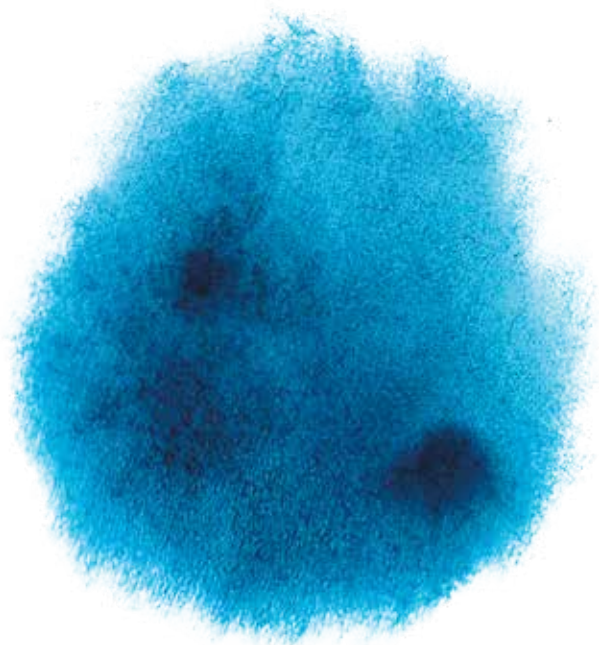

Po jablkách

Po jabłkach | After Apples | 6 min | Polsko / Poland | 2004

Animovaná alegorie plná zasněné poezie a surreálního humoru. Někde, bůhví kde, už všechna jablka spadala ze stromů a vše se ponořilo do snů. I v jednom malém městečku matka spí po boku svého dítěte. A když rozum spí... Film natočený pod uměleckým vedením profesora Jerzyho Kucii na Akademii výtvarných umění v Krakově.

An animated parable filled with oneiric poetry and surreal humour. Somewhere, God knows where, all the apples have already fallen and everything is submerged in dreams. In a small town, too, a mother is sleeping with her child. And when reason sleeps... A film made under the artistic supervision of Prof. Jerzy Kucia at the Academy of Fine Arts in Krakow.



Režie / Director Marta Pajek Výtvarník / Designer Marta Pajek Technika / Technique kresba na papír / drawing on paper Hudba / Music Tomasz Choloniewski Producent / Produced by Akademia Sztuk Pięknych, Pracownia Filmu Animowanego

Snování

Snępowina | Sleepincord | 13 min | Polsko / Poland | 2011

Sen je místem nezávislým na mysli a tělu, je pro nás nedefinovatelný a těžko prozkoumatelný. Probouzí pocit znepokojení a úzkosti. Debut Marty Pajek na poli profesionální animace tematizuje problematiku snů a jejich světů, kde se pravidla mění každou chvílí a snaha převzít kontrolu, jež se nám vymyká, ústí v konflikt.

The state of dreaming is a place independent of body and mind. Something intangible and hard to explore thoroughly. It awakens a feeling of disconcertion and anxiety. Marta Pajek's professional animated debut thematises dreams and their worlds where rules change constantly and any effort to take back the control we lose, results in conflict.



Režie / Director Marta Pajek Výtvarník / Designer Marta Pajek Technika / Technique kresba na papír / drawing on paper Hudba / Music Wojciech Lemański Producent / Produced by Studio Se-Ma-For

Nemožné tvary a jiné historky II

Figury niemożliwe i inne historie II | Impossible Figures and Other Stories II | 14 min 40 sec | Polsko / Poland | 2016

Barevně úsporný, avšak nápady nabitý film vypráví o ženě, obývajcí zvláštní domov. Žena vstává ráno jen proto, aby zjistila, že její domácnost je složena z nepochopitelných paradoxů, naplněná iluzemi a pokryta nejrůznějšími vzory. Autorčina tvorba se tu opět zakládá na symbolech a silné atmosféře.

Marta Pajek's film about a woman living in a very weird home may lack colour, but it certainly doesn't lack inventiveness. The heroine of the film wakes up in the morning only to find that her household is composed of incomprehensible paradoxes filled with illusions and covered by manifold patterns. The author's work is again based on symbols and a heavy atmosphere.



Režie / Director Marta Pajek Výtvarník / Designer Aleksander Sobek, Anna Shimanskaya, Jerzy Hojda, Joanna Wapniewska, Malgorzata Mianowska, Marta Pajek, Miray Özcan, Piotr Szczepanowicz, Tomasz Popakul Technika / Technique kresba na papír / drawing on paper Hudba / Music Michelle Gurevich Producent / Produced by Animoon



Režie / Director Marta Pajek **Výtvarník / Designer** Marta Pajek **Technika / Technique** kresba na papír / drawing on paper **Hudba / Music** Aleksandra Gryka **Zvuk / Sound** Michał Jankowski **Producent / Produced by** Animoon



12 min | Polsko / Poland | 2018

Suggestivní, kresebně precizní film v té době již zavedené polské autorky, která vystudovala v ateliéru Jerzyho Kucii a jejíž styl ovlivnila také studijní stáž u Priita Pärna. Snímek, který je třetím dílem jejího triptychu, zachycuje setkání muže a ženy v čekárně. Tito dva spolu hrají prapodivnou, stále divočejší hru, v níž se tváře mění v masky a tvary ztrácejí celistvost.

A vivid and technically precise film by a Polish author (who was already an established filmmaker at the time it was made) who studied in the studio of Jerzy Kucia and whose style was also influenced by a study stay with Priit Pärn. This film, which is the third part of her triptych, depicts a man and woman meeting in a waiting room. The characters play a weird and increasingly wild game in which their faces turn into masks and shapes lose their integrity.

Nemožné tvary a jiné historky I

Impossible Figures and Other Stories I | Impossible Figures and Other Stories I | 16 min 10 sec | Francie, Kanada / France, Canada | 2021

Zlověstný tikot odpočítává čas do výbuchu. Elegantní postarší dáma se prochází opuštěnými ulicemi a vzpomíná na to, co bylo a co mohlo být. Poslední film (a zároveň první část) oceňované trilogie Marty Pajek je mysteriózním a děsivým portrétem osobní a společenské sebeustruktury.

An ominous ticking sound triggers an explosion. Wandering deserted city streets, an elegant elderly woman recalls what was and what could have been. The final film (and first part) of Marta Pajek's acclaimed trilogy, *Impossible Figures and Other Stories I* is a mysterious and haunting portrait of personal and societal self-destruction.



Režie / Director Marta Pajek **Výtvarník / Designer** Marta Pajek **Technika / Technique** kresba na papír / drawing on paper **Hudba / Music** Aleksandra Gryka **Producent / Produced by** Animoon, National Film Board of Canada

Program porotce – Mirai Mizue | Jury Programme – Mirai Mizue

Retro budoucnost | Retro Future

Věk neznáma | Age of Obscure

Říše fantazie | Dreamland

Úsvit opice | The Dawn of Ape

Pilotní verze Cesty na západ Miraie Mizueho | Pilot Version of Mirai Mizue's Journey to the West

Věčnost | Eternity



Režie / Director Mirai Mizue **Výtvarník / Designer** Mirai Mizue **Technika / Technique** 2D počítačem, kresba na papír / 2D computer, drawing on paper **Hudba / Music** Matsuo Ohno **Producent / Produced by** Mirai Film

Retro budoucnost

Retro Future | 6 min 55 sec | Japonsko / Japan | 2015

„Svět budoucnosti, který jsem si představoval v dětství, se dost liší od světa, ve kterém teď žijeme.“ Touto větou komentuje autor své dílo, v němž můžeme opět sledovat jeho propracované abstraktní kompozice v neustálém pohybu, tentokrát opředené nostalgickým závojem.

‘The world of the future I imagined when I was young is quite different from the world we live in now.’ This was the sentence the author used to describe his film, in which we once again see his elaborate abstract compositions constantly in motion, this time veiled in nostalgia.



Režie / Director Onohana, Mirai Mizue **Výtvarník / Designer** Mirai Mizue **Technika / Technique** 2D počítačem, kresba na papír / 2D computer, drawing on paper **Hudba / Music** Twoth **Producent / Produced by** Mirai Film

Věk neznáma

Age of Obscure | 3 min 46 sec | Japonsko / Japan | 2016

Rytmická, dynamická a barevná jízda světem animované abstrakce vznikla spoluprací tří pozoruhodných talentů. Jedná se o střet jedinečných Mizueových vizuálních hudebních forem s podmanivými impresionistickými ilustracemi Hany Onó za doprovodu hudby od Twoth.

This rhythmical, dynamic and colourful journey through the world of animated abstraction is a collaboration of three remarkable talents. The film is a grand collision of Mizue’s signature visual music forms and Onohana’s mesmerising impressionistic illustrations, featuring music by Twoth.

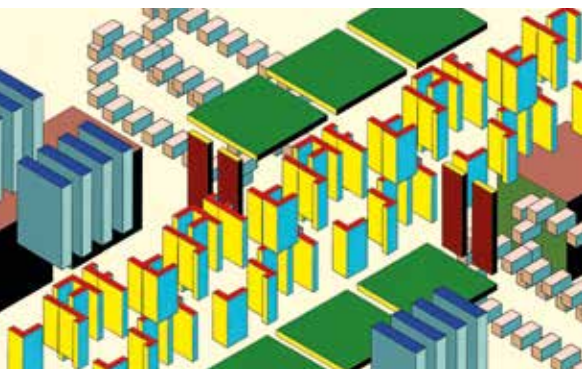

Režie / Director Mirai Mizue **Výtvarník / Designer** Mirai Mizue **Technika / Technique** 2D počítačem, kresba na papír / 2D computer, drawing on paper **Hudba / Music** Scarlatti Goes Electro **Producent / Produced by** Tamaki Okamoto

Říše fantazie

Dreamland | 4 min 50 sec | Francie / France | 2017

Mirai Mizue nás znovu vybízí k tomu, abychom se odpoutali od zaběhnutého vnímání. Noříme se do jeho pravoúhlého světa, který se neustále rodí z nicoty. Odnikud se objeví první typický blok a stavba nepřestává bujet. Říše fantazie nebude nikdy dokončena. Dokud bude na světě existovat představivost, bude stále růst.

Mirai Mizue once again urges us to switch off our rooted sense of perception. Once again, we submerge into his rectangular world which constantly grows from nothingness. First a typical block appears out of nowhere and the structure starts to grow profusely. Dreamland will never be completed. It will continue to grow as long as there is imagination left in the world.

Úsvit opice

The Dawn of Ape | 4 min | Japonsko / Japan | 2019

Autor tentokrát přichází se smrštětí barevných obrazců pulzujících ve zběsilém tempu experimentální hudby. Jen těžko bychom hledali nějaké sjednocující motivy. Lidský rozum to nemůže pojmout, jedná se o první animovaný film vyrobený pro šimpanze. Vám lidem ho ukážeme jen při této jediné příležitosti!

The Japanese master of abstract dynamic animation returns with a whirlwind of colourful images pulsating in a breakneck tempo of experimental music. It is hard to find any connecting motifs. A human mind is unable to comprehend it as it's watching the world's first animation made to be watched by chimpanzees. Just this once, we will show it to you humans.



Režie / Director Mirai Mizue Výtvarník / Designer Mirai Mizue Technika /
Technique 2D počítačem, kresba na papír / 2D computer, drawing on
paper Hudba / Music Towth Producent / Produced by Mirai Mizue

Pilotní verze Cesty na západ Miraie Mizueho

水江西遊記 (パイロット版) | Pilot Version of Mirai Mizue's Journey to the West |
2 min 11 sec | Japonsko, Francie / Japan, France | 2019

Slunce možná brzy exploduje a zničí všechny život na zemi. Goku se probouzí a vydává se na západ hledat smysl, poučení a moudrost. Ve svých dobrodružstvích se utká s těmi nejnebezpečnějšími protivníky a rozhodne o osudu lidstva. Ukázka z připravovaného filmu, jenž má být Mizueovým celovečerním debutem.

As the Sun threatens to explode and end all life on Earth, Goku wakes up and goes on a journey to the west, on a quest of meaning, guidance and wisdom. His adventures will make him face the most dangerous opponents and will decide the fate of humanity. A preview of what is to be Mizue's feature debut.



Režie / Director Mirai Mizue Výtvarník / Designer Mirai Mizue
Technika / Technique 2D počítačem, 3D počítačem / 2D computer, 3D
computer Producent / Produced by Miyu Productions, New Deer

Věčnost

Eternity | 21 min | Japonsko / Japan | 2022

Jednadvacetiminutová cesta vesmírem, který opakovaně vzniká a rozpíná se, je zatím nejambicióznějším autorovým projektem. Režisérův styl tu košatí a v abstraktních obrazech se objevují vedle abstraktních prvků a obrazců i konkrétní postavy. Mizue ale stále zůstává na poli nenarrativní animace. Celý experimentální počín je členěn do kapitol.

This 21-minute journey through space that repeats creation and expansion is Mizue's most ambitious project so far. In this film, his style spreads out and in addition to abstract elements and patterns, his abstract images include concrete figures. For the entire duration, Mizue remains loyal to non-narrative animation. The whole experiment is divided into chapters.

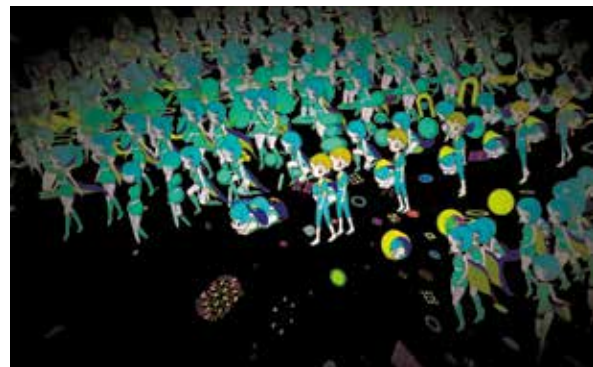

Režie / Director Mirai Mizue Výtvarník / Designer Mirai Mizue Technika /
Technique 2D počítačem, 3D počítačem / 2D computer, 3D computer Hudba /
Music Shugo Tokumaru Producent / Produced by New Deer

Program porotce – David Sůkup | Jury Programme – David Sůkup

Dopis | The Letter

Světlo | The Light

Mechanika | The Mechanics

NEZkreslená věda: Jak funguje jaderná elektrárna | Undistorted Science: Nuclear Power Plant

Ivan Wernisch – V kafemlejnku | Ivan Wernisch – In the Coffee-grinder

Zpívejte s námi: Já do lesa nepojedu / Měsíček svítí | Sing with Us: Já do lesa nepojedu /

Měsíček svítí

Rozum a štěstí | Reason and Happiness



Dopis

The Letter | 2 min | Česká republika / Czech Republic | 1998

Tento krátký animovaný film natočil David Sůkup v rámci svých studií na Katedře animované tvorby na pražské FAMU a zvolil při tom techniku poctivě kreslené animace. Snímek s patřičnou dávkou černého humoru vypráví o tom, kde končí sny a přání dětí z celého světa.

David Sůkup made this animated short during his studies at the Department of Animated Film at FAMU using hand-drawn animation. This film, with a proper dose of black humour, maps where the dreams and wishes of children from all over the world end up.



Režie / Director David Sůkup **Výtvarník / Designer** David Sůkup **Technika / Technique** kresba na papír / drawing on paper **Hudba / Music** Zdeněk Zdeněk **Zvuk / Sound** Zdeněk Zdeněk **Producent / Produced by** FAMU

Světlo

The Light | 7 min | Česká republika / Czech Republic | 2000

Bakalářský film Davida Sůkupa je ukázkou zručné loutkové animace. Každé dítě se setkává s fakty a informacemi, kterým nemůže porozumět, a vykládá si je po svém. V jeho fantazii se tak mohou rozehrát prazvláštní příběhy. Právě to potká hrdiny tohoto filmu – dva kluky, které představa, že „světlo teče jako voda“, vtáhne do pozoruhodného a nečekaného dobrodružství.

David Sůkup's graduate film is an example of skilful puppet animation. Children come across various facts and information they cannot understand and interpret them in their own way. Their imaginations can weave strange stories. That's exactly what happens to the heroes of this film – two boys whose notion that 'light flows like water' draws them into a remarkable and unexpected adventure.



Režie / Director David Sůkup **Výtvarník / Designer** David Sůkup **Technika / Technique** loutka / puppet **Hudba / Music** Zdeněk Zdeněk **Zvuk / Sound** Guillermo Teillier **Producent / Produced by** FAMU

Mechanika

The Mechanics | 10 min | Česká republika / Czech Republic | 2002

Další studentský film Davida Sůkupa tentokrát kombinuje hereckou akci s pixilací a animací v reálném prostoru. Groteskní, trochu temná hříčka zobrazuje život muže, který je zcela ovládnut mluvicími domácími automaty. Co když mu ale dojdou kredity a uvědomí si, že nechce pořad za všechno platit? Snímek vychází z povídky u nás neznámého francouzského spisovatele Jeana-Pierra Andrevena.

Another student film by David Sůkup combines live action with pixilation in real space. This grotesque and somewhat dark skit depicts the life of a man who is entirely controlled by talking home appliances. But what if he runs out of coins and realises that he doesn't want to keep paying for everything? The film is based on a story by French writer Jean-Pierre Andreven, who is largely unknown to Czech readers.



Režie / Director David Sůkup **Výtvarník / Designer** David Sůkup **Technika / Technique** stop-motion, pixilace, reálné záběry / stop-motion, pixilation, live action **Hudba / Music** Zdeněk Zdeněk **Zvuk / Sound** Vladimír Chrástil **Producent / Produced by** Eallin Prague, FAMU



Režie / Director David Sůkup **Výtvarník / Designer** David Sůkup **Technika / Technique** jiné / others **Hudba / Music** Vít Beneš **Zvuk / Sound** Tomáš Kozelka **Producent / Produced by** Akademie věd ČR

NEZkreslená věda: Jak funguje jaderná elektrárna

Undistorted Science: Nuclear Power Plant | 10 min | Česká republika / Czech Republic | 2014

Ojedinělý popularizačně-vzdělávací cyklus Akademie věd České republiky, kterým provází nezaměnitelný komentář Pavla Lišky, Báry Hrzánové a Radka Holuba a ilustrace Tomáše Zacha a Markéty Smolíkové Kubátové. Krátká animovaná videa tematicky zaměřená na vědu a poznání edukační a zábavnou formou přibližují zajímavé jevy z různých vědních oblastí.

This unique popular science series by the Czech Academy of Sciences is narrated by Pavel Liška, Bára Hrzánová and Radek Holub and uses illustrations by Tomáš Zach and Markéta Smolíková Kubátová. The series of animated shorts focuses on science and knowledge and uses an educational and entertaining form to introduce interesting scientific phenomena.



Režie / Director David Sůkup **Výtvarník / Designer** Martin Hanschild **Technika / Technique** 2D počítačem, 3D počítačem / 2D computer, 3D computer **Hudba / Music** Aliaksandr Yasinski **Producent / Produced by** MAUR film

Ivan Wernisch – V kafemlejnků

Ivan Wernisch – In the Coffee-grinder | 1 min 6 sec | Česká republika / Czech Republic | 2021

První vlašťovka ze série *Animace jedna báseň*. Spojení poezie a animace (a nezaměnitelného hlasu Arnošta Goldflama) dalo v tomto případě vzniknout atmosférickému minutovému filmu. Cyklus by měl vzniknout až do roku 2024 a jeho výsledkem by měla být kolekce dvaapadesáti animovaných básní.

The first episode of the *Poetry in Animation* series. In this case, the combination of poetry and animation (and the unmistakable voice of Arnošt Goldflam) has created a one-minute-long atmospheric film. The whole series should be finished in 2024 and include 52 animated poems.



Režie / Director David Sůkup **Výtvarník / Designer** Vendula Chalánková **Technika / Technique** 2D počítačem, plošková animace / 2D computer, cut out **Hudba / Music** Lidové písně v úpravě Jiřího Gemrota **Producent / Produced by** Kühnův dětský sbor, Česká televize

Zpívejte s námi: Já do lesa nepojedu / Měsíček svítí

Sing with Us: Já do lesa nepojedu / Měsíček svítí | 6 min | Česká republika / Czech Republic | 2017

Oblíbený cyklus České televize *Zpívejte s námi* dobře znají jak diváci „Děčka“, tak návštěvníci Anifilmu. Objevil se totiž v soutěži Český obzor a z festivalu si v roce 2019 odvezl cenu v kategorii televizních seriálů. České písničky jsou zde hravě animovány ve stylu oživené papírové vystřihovánky. Nezaměnitelnou výtvarnou stránku jim vtiskla známá výtvarnice a komiksová autorka Vendula Chalánková.

Czech Television's popular *Sing with Us* series is well known to viewers of CT:D as well as Anifilm visitors. It competed in the Czech Horizon Competition and in 2019, it won the prize for Best Television Series. The series uses playful cut-out animation to animate Czech folk songs. Its unforgettable artistic style was created by renowned graphic and comic book artist Vendula Chalánková.

Rozum a štěstí

Reason and Happiness | 36 min | Česká republika / Czech Republic | 2011

Loutková pohádka vznikla jako součást celovečerního filmu *Fimfárum – Do třetice všeho dobrého*, ovšem se svou úctyhodnou metráží obstojí i jako samostatný film. David Sůkup zde spojil síly s výtvarnicí Patricií Ortiz Martinéz. Pan Rozum a pan Štěstí uzavřou sázku, zda se dá lépe žít život bez štěstí nebo bez rozumu. A rozhodnutí o jejich nepostradatelnosti má potvrdit hloupý pasák prasat Ludvík.

This puppet fairy-tale is a part of *Fimfárum – Third Time Lucky*, but thanks to its running length, it also works as a stand-alone film. In this case, David Sůkup joined forces with graphic artist Patricia Ortiz Martínez. Mr Reason and Mr Happiness make a bet to see if life is better without happiness or without reason. The decision on their indispensability is to be affirmed by the dumb swineherd Ludvík.



Režie / Director David Sůkup Výtvarník / Designer Patricia Ortiz Martínez
 Technika / Technique loutka / puppet Hudba / Music Vladimír Merta
 Producent / Produced by MAUR film, Studio Anima

Program porotkyně – Kim Keukeleire | Jury Programme – Kim Keukeleire

Pinocchio Guillerma del Tora | Guillermo del Toro's Pinocchio



Pinocchio Guillerma del Tora

Guillermo del Toro's Pinocchio | 114 min | Spojené státy, Francie / United States, France | 2022

Oscarový režisér Guillermo del Toro a cenami ověřený stop-motion animátor Mark Gustafson přicházejí s novým zpracováním klasické pohádky Carla Collodiho o dřevěném chlapci. V rozverném a nápaditě zpracovaném filmu zažívá Pinocchio magické dobrodružství, které překračuje hranice světů a odhaluje životodárnou moc lásky.

Tvůrci snímku vsadili na známá herecká jména jako Ewan McGregor, Tilda Swinton, Christoph Waltz nebo Cate Blanchett. S jejich pomocí látku doplnili o výrazné hudební výstupy, které dějem provázejí. Především ale jako hlavní vyjadřovací jazyk zvolili loutkovou animaci, se kterou se námět přirozeně snoubí. Ta je provedena neuvěřitelně precizně, stejně jako prostředí a loutky v něm vystupující. Vznikl tak neobyčejný film, který nadchne svou výtvarnou a technickou stránku. Ale také pohádkový snímek, který nevynechává palčivá témata, platná dnes bohužel stejně jako v době vydání předlohy. Od svého loňského uvedení získal snímek, na kterém se jako animátorka výrazně podílela naše letošní porotkyně Kim Keukeleire, nemálo ocenění. V kategorii pro nejlepší celovečerní animovaný film to byla například cena Annie, BAFTA nebo Oscar.

Academy Award winning director Guillermo del Toro and award winning, stop-motion legend Mark Gustafson reimagine the classic Carlo Collodi tale of the fabled wooden boy with a whimsical tour de force that finds Pinocchio on an enchanted adventure that transcends worlds and reveals the life-giving power of love.

The makers cast A-list actors such as Ewan McGregor, Tilda Swinton, Christoph Waltz and Cate Blanchett. With their help, they expanded the story with expressive musical numbers helping to develop the plot. But most importantly, they used puppet animation which is an excellent fit for the story. The animation is incredibly meticulous just like the setting and every single puppet. The result is a remarkable film with an amazing artistic style and technical prowess. The fairy-tale doesn't avoid pressing themes as topical today as they were at the time it was first published.

Since its release in 2022, the film, on which one of our jurors, Kim Keukeleire, worked as an animator, has won many awards. Among them are the Annie, BAFTA and Oscar for the Best Animated Feature.



Režie / Director Mark Gustafson, Guillermo del Toro **Scénář / Writer** Matthew Robbins, Patrick McHale, Guillermo del Toro **Výtvarník / Designer** Robert DeSue **Technika / Technique** 2D počítačem, 3D počítačem, stop-motion, loutka / 2D computer, 3D computer, stop-motion, puppet **Hudba / Music** Alexandre Desplat **Producent / Produced by** Double Dare You, Netflix Animation, ShadowMachine

Program porotce – John Stevenson | Jury Programme – John Stevenson**Kung Fu Panda**

Kung Fu Panda

92 min | Spojené státy / United States | 2008

Po je mladý nemotorný panda, který tíhne ke kung-fu. Vzhlíží k pěti bojovníkům, kteří si říkají Pět postrachů a pod vedením mistra Shifu ochraňují Údolí míru. Jednoho dne má Shifuův učitel, starý mistr Oogwai, vidění, podle kterého obávaný Tai Lung unikne z vězení a přijde do údolí vykonat pomstu za dávnou křivdu. Je tedy třeba vybrat nového Dračího bojovníka, který by se Tai Lungovi postavil. K všeobecnému překvapení velmistr Oogwai vybere právě Poa a ten začíná s tréninkem. Pět postrachů se ho však nejdříve snaží od jeho úkolu odradit, neboť se zdá, že chundelatý medvídek není schopen se naučit ani základům bojového umění. To se ale záhy změní, když si Po vyvine svůj vlastní, improvizovaný bojový styl, kterým je schopen protivníka zcela zaskočit. A je právě na čase! Protože jak obávaný zloduch postupuje do údolí, poráží jednoho po druhém ostatní bojovníky.

Kung Fu Panda je výborná a originální rodinná komedie, kterou John Stevenson, porotce letošního Anifilmu, spolurežíroval s Markem Osbornem. Příběh nese zajímavé poselství, a totiž že věci se stanou výjimečnými až v okamžiku, kdy člověk (nebo panda) začne věřit, že výjimečné jsou.

Po is a clumsy young panda with a penchant for Kung Fu. He looks up to the Furious Five, a group of five fighters led by Master Shifu, who protect the Valley of Peace. One day, Shifu's teacher, Master Oogwai, has a vision in which the dreaded Tai Lung escapes his prison and comes to the Valley seeking revenge for an old wrong. A new Dragon Warrior needs to be chosen to face Tai Lung. To everyone's surprise, Grandmaster Oogwai chooses Po, who begins his training. At first, the Furious Five try to discourage Po from his task because it seems that the fluffy bear is unable to learn even the basics of martial arts. But everything changes when Po develops his own improvised fighting style that can catch his enemies by surprise. Not a minute too soon, as the feared villain approaches the valley, defeating every adversary.

Kung Fu Panda is an excellent and original family comedy directed by John Stevenson, member of this year's Anifilm Jury, in collaboration with Mark Osborn. Its story has an interesting message proving that things become extraordinary the moment a person (or a panda) starts believing that they truly are extraordinary.



Režie / Director John Stevenson, Mark Osborne **Scénář / Writer** Jonathan Aibel, Glenn Berger, Ethan Reiff **Výtvarník / Designer** Tang Kheng Heng **Technika / Technique** 3D počítačem / 3D computer **Hudba / Music** Hans Zimmer, John Powell **Producent / Produced by** Dragon Warrior Media, DreamWorks Animation

Japonsko / Japan

Anifilm už se delší dobu geografickým fokusům nevěnuje a soustředí se na obecnější („celosvětová“) témata. Ale Japonsko jako země i jako velmoc animace nám přijde natolik specifická, že jsme se rozhodli vybočit ze zajetých kolejí. Po letech odkladů, na které festival neměl pražadný vliv, se v roce 2023 konečně Japonsko stává hlavním tématem Anifilmu.

Čeká nás obsáhlý program, který má za cíl představit různé podoby japonské animace. Prozkoumat ohromný imaginativní svět ostrovní animace nám pomohl kurátor **Nobuaki Doi** – filmový kritik, výrazný producent, zakladatel festivalu na letišti New Chitose a ředitel obnoveného festivalu v Hirošimě (Hiroshima Animation Season). Jeho neotřelý přístup akcentuje zahraniční vlivy, které japonské animované umění formovaly. Jakou roli sehrała evropská avantgarda a jakou hrají současné vztahy s Francií? Jaký dopad měly a mají na ostrovní animaci tuzemské osobnosti jako například Jiří Trnka nebo Michaela Pavlátová? To uvidíme na mnoha zajímavých případech krátkých filmů, které – řazené do tematických pásem – zároveň mapují stěžejní dekády. Od průkopníků a klasiků japonské animace, jako jsou Šigeji Odžino, Jódži Kuri, Osamu Tezuka nebo Kihačiro Kawamoto, se dostaneme k současné generaci, zastoupené třeba Acušim Wadou či Jorikou Mizuširi.

Je nám ctí, že se tématu můžeme věnovat ve spolupráci s mnoha opravdu významnými hosty. Jejich přítomnost jsme od začátku příprav považovali za stěžejní a jejich programy retrospektivu skvěle doplňují. Můžeme se těšit na setkání s legendárním tvůrcem **Kódžim Jamamurou**, jenž na festivalu kromě filmů (pro děti i dospělé) představí poprvé v ČR i své kresby, a to na výstavě, kterou Anifilm připravil ve spolupráci s Oblastní galerií Liberec.

Projekci filmů a masterclass si stejně jako Kódži Jamamura pro Anifilm připravila také porotkyně **Sarina Nihei**. Svůj nezaměnitelný styl uplatňuje hlavně v krátkých filmech, v nichž odpozorujeme její lásku k estonské animaci, ale také ve videoklipech. Svou filmovou tvorbu formou masterclass uvede osobně rovněž porotce **Mirai Mizue**, mistr barvitě a pohlcující abstraktní animace. K umění animace ho přivedly filmy Jana Švankmajera a své vizuálně působivé kompozice zpravidla kreslí ručně na papír. Stejně jako Sarina Nihei je i Mirai Mizue celosvětově úspěšný představitel nové japonské animace. Středoevropské motivy pak budeme moci stopovat v tvorbě **Kaoru Furuko**, která pro Anifilm přichystala prezentaci. A v rámci industry programu dostanou prostor také tři čeští teoretici (**Eliška Děcká**, **Jiří Flígl**, **Josef Tichý**), kteří – každý z jiné perspektivy – přiblíží japonskou kulturu.

Ač bude v našem zaměření na japonskou animaci převa-

Anifilm no longer devotes itself to geographical focus and now concentrates on more general ('global') topics. But Japan as a country and as a world power of animation, seems so specific to us that we have decided to deviate from the beaten track. After years of postponement on which the festival had no influence, Japan finally became the main theme of Anifilm in 2023.

We have a comprehensive programme that aims to present various forms of Japanese animation. Curator **Nobuaki Doi** – film critic, prominent producer, founder of the New Chitose Airport Festival and director of the revived Hiroshima Festival (Hiroshima Animation Season) – will help us explore the vast imaginative world of Japanese animation. His fresh approach accentuates the foreign influences that have shaped Japanese animation art. What role did the European avant-garde play and what is the contemporary French relationship with it? What impact did domestic personalities such as Jiří Trnka and Michaela Pavlátová have on Japanese animation? We will see this in many interesting cases of short films, which – sorted into thematic programmes – also map key decades. From pioneers and classics of Japanese animation, such as Shigeji Ogino, Yoji Kuri, Osamu Tezuka and Kihachiro Kawamoto, we come to the current generation, represented for example by Atsushi Wada and Yoriko Mizushiri.

We are honoured to be able to address the topic in cooperation with many truly important guests. We have considered their presence to be pivotal since the beginning of the preparations and their programmes complement the retrospective perfectly. We can look forward to meeting legendary author **Kōji Yamamura**, who, in addition to films (for children and adults), will present his drawings for the first time in the Czech Republic at the festival, at an exhibition prepared by Anifilm in cooperation with the Liberec Regional Gallery.

Just like Kōji Yamamura, juror **Sarina Nihei** prepared the film screening and masterclass for Anifilm. She applies her unmistakable style mainly in short films, in which we observe her love for Estonian animation, but also in quite a few music videos. Another member of the jury is **Mirai Mizue**, a master of colourful and immersive abstract animation, whose starting point to make animation was films by Jan Švankmajer. He will also present his film work in the form of a masterclass. He usually draws his visually impressive compositions by hand on paper. Like Sarina Nihei, Mirai Mizue is a globally successful representative of new Japanese animation. We will then be able to trace Central European motifs in the work of Kaoru Furuko, who has prepared a presentation for Anifilm. And as part of the industry

podpořeno / supported by:

JAPAN FOUNDATION 

žovat ta nezávislá, vznikající mimo velká studia a známá především festivalovým fajnšmekrům, rozhodně neopomeneme fenomén anime. Klíčem k výběru z obrovského množství fenomenálních děl bylo i v tomto případě téma přejímání evropských vlivů. Mezi celovečerními snímky tak nechybí kultovní **Zámek v oblacích** Hajaa Miyazakiho nebo **Akira** Kacuhira Ótoma. Ale i méně známé klenoty a archivní rarity, mezi něž patří třeba zrestaurovaná verze erotického anime **Beladona smutku** od režiséra Eiičiho Jamamota či zástupci nové anime tvorby, jako je **Osamělý zámek za zrcadlem** Keiichiho Hary.

V neposlední řadě se Japonsko na Anifilmu promítne i do nefilmových programů, od divadelních představení po možnost tuto zemi doslova okusit, nejvíce pak v sobotu 6. května. K tématu se váže také výstava **IOGI: 11 příběhů ze života každodenního Japonska**, kterou najdete v libereckém zámku.

programme, three Czech theoreticians (**Eliška Děcká, Jiří Flígl, Josef Tichý**) will also have space and will approach Japanese culture, each from a different perspective. Although our focus on Japanese animation will be dominated by independent films, created outside of the big studios and known primarily to festival connoisseurs, we will certainly not forget the phenomenon of anime. In this case, the key to choosing from a huge number of phenomenal works was the theme of taking on European influences. Among feature films, the iconic **Howl's Moving Castle** by Hayao Miyazaki and Katsuhiro Otomo's **Akira** are present. But lesser-known gems and archival rarities will also be shown, such as a screening of the restored version of the erotic anime **Belladonna of Sadness** by Eiichi Yamamoto and fresh masterpieces, such as **Lonely Castle in the Mirror** by Keiichi Hara.

Last but not least, Japan will also be reflected in non-film programmes at Anifilm, from theatre performances to the opportunity to literally taste the country, most notably on Saturday, 6 May. The exhibition **IOGI: 11 stories from the life of everyday Japan**, which can be found in Liberec Castle, is also related to this theme.





KÓDŽI JAMAMURA | KŌJI YAMAMURA

KRÁTKÉ FILMY | SHORT FILMS

MASTERCLASS

CELOVEČERNÍ FILM | FEATURE FILM



Režie / Director Kōji Yamamura **Výtvarník / Designer** Kōji Yamamura
Technika / Technique kresba na papír / drawing on paper **Zvuk / Sound** Kōji Kasamatsu
Producent / Produced by Yamamura Animation, Inc.

Starý krokodýl

年をとった鱷 | *The Old Crocodile* | 13 min | Japonsko / Japan | 2005

Krokodýla tak starého, že byl u toho, když se stavěly pyramidy, trápí revma. Už si ani nedokáže ulovit potravu. Je tak zoufalý, že se rozhodne sníst vlastního pravnuka. Za tisíce let svého života si sice vysloužil velký respekt, ale rodina se ho přesto rozhodne nechat uspat.

A very old crocodile, so old that he had witnessed the building of the pyramids, was suffering from rheumatism, and was no longer able to catch his food. In desperation, he decided to eat his great grandson. Although his thousands of years of longevity entitled him to much respect, the family decided he would have to be put down.



Režie / Director Kōji Yamamura **Výtvarník / Designer** Kōji Yamamura
Technika / Technique kresba na papír / drawing on paper **Hudba / Music** Catherine Verhelst
Producent / Produced by Yamamura Animation, Inc.

Sen o vodě

水の夢 | *Water Dream* | 10 min 52 sec | Japonsko / Japan | 2017

Sen o vodě zobrazuje evoluci od zrodu života až po velrybu v oceánu s obrazy doprovázenými hudbou z díla *Vox Balaenae* (1971) současného amerického skladatele George Crumba. Prochází čtyři fáze: proterozoikum, paleozoikum, mezozoikum a kenozoikum. Specifický „videoklip“ známého japonského umělce byl zamýšlen jako součást expozice *Éternité* v Muzeu přírodní historie v Nantes.

This film depicts evolution from the birth of life to a whale in the sea with music and images paying homage to the American contemporary composer George Crumb's *Vox Balaenae* (1971). There are four parts: Proterozoic, Paleozoic, Mesozoic and Cenozoic. This specific 'music video' made by a renowned Japanese artist was originally intended to be a part of the *Éternité* exhibition organized by the Museum of Natural History in Nantes.

Kodžiki – příběhy z Hjúgy

古事記 日向篇 | **The Hyuga Episode of Kōjiki** | 12 min 7 sec | Japonsko / Japan | 2013

Nejstarší japonská kronika *Kodžiki* neboli *Zápisky o starých věcech* pochází z roku 712. Začíná převyprávěním mýtu o zrodu světa a příchodu bohů. Film obsahuje čtyři příběhy odehrávající se v provincii Hjúga: Očista, Bohyně slunce Amaterasu, Kvetoucí květy a Umisači a Jamasači.

Japan's oldest chronicle, *Kōjiki* or 'Record of Ancient Matters', was compiled in 712. It begins with the creation myth and the emergence of gods. Four episodes that are located at Hyuga, The Cleansing, Sun Goddess Amaterasu, Blooming Flowers and Umisachi and Yamasachi, were made into animations



Režie / Director Kōji Yamamura **Výtvarník / Designer** Kōji Yamamura
Technika / Technique kresba na papír / drawing on paper **Hudba / Music** Kōji Ueno
Producent / Produced by Yamamura Animation, Inc.

Nakreslené sny

ゆめみのえ | **Dreams into Drawing** | 10 min 10 sec | Japonsko / Japan | 2019

Malíř Kuwagata Keisai žil před více než 200 lety. Je autorem díla *Čódžú rjakušaiki* (jak kreslit ptáky a zvířata), jehož několik obrázkových knih obsahuje bohatě vyvedené črty lidí a zvířat. Jednoho dne při kreslení kapra náhle usnul a ve snech se sám v kapra proměnil. Oddával se vodním radovánkám, ale zničehonic ho chytil rybář a radostem byl konec.

The painter Kuwagata Keisai lived over 200 years ago. He illustrated *How to Draw Birds, Insects and Fish Simply*, a series of picture books depicting humans and animals, all richly expressed. One day he was sketching a carp when suddenly he fell asleep and, in his dream, transfigured into a carp. The carp was enjoying his swim but when a fisherman caught him things suddenly took a turn for the worse.



Režie / Director Kōji Yamamura **Výtvarník / Designer** Kōji Yamamura
Technika / Technique kresba na papír / drawing on paper **Hudba / Music** Hitomi Shimizu
Producent / Produced by Yamamura Animation, Inc.

Venkovský lékař Franze Kafky

カフカ 田舎医者 | **Franz Kafka's A Country Doctor** | 21 min | Japonsko / Japan | 2007

Příběh začíná, když v mrazivé zasněžené noci zastihnou venkovského lékaře zprávy o naléhavé události. Pod rouškou tmavé zimní oblohy je lékař vydán napospas vrtochům podivných vesničanů a paranoidní rodině nemocného. Film je inspirován absurdní povídkou Franze Kafky.

On a wintry night, a humble country doctor receives news about an emergency. He is summoned to attend to a young boy on his deathbed. The doctor finds himself at the mercy of strange and paranoid villagers. The film is an adaptation of an absurd story by Czech writer Franz Kafka.



Režie / Director Kōji Yamamura **Výtvarník / Designer** Kōji Yamamura
Technika / Technique kresba na papír / drawing on paper **Hudba / Music** Hitomi Shimizu (SYZYGYS)
Producent / Produced by Yamamura Animation, Inc.



Režie / Director Kōji Yamamura **Výtvarník / Designer** Kōji Yamamura
Technika / Technique kresba na papír / drawing on paper **Hudba / Music** Erik Satie
Producent / Produced by Yamamura Animation, Inc.

Satieho „Parade“

“Parade” de Satie | Satie’s “Parade” | 14 min 12 sec | Japonsko / Japan | 2016

Kódži Jamamura si pro svůj silně vizuální film vypůjčil motivy od francouzského hudebního skladatele Erika Satieho. Vznikl tak originální tvar – jakýsi avantgardní animovaný balet, který překračuje hranice reality a rozplývá se v abstraktnu, a to na ploše hravých patnácti minut.

Kōji Yamamura based his strongly visual film on motifs by the French composer Erik Satie. The result is a unique work – an avant-garde ballet which crosses the boundaries of reality and dissolves in the abstract. All in a playful fifteen minutes.



Režie / Director Kōji Yamamura **Výtvarník / Designer** Kōji Yamamura
Technika / Technique kresba na papír / drawing on paper **Hudba / Music** Denis Chartrand, Normand Roger, Pierre Yves Drapeau
Zvuk / Sound
Producent / Produced by Yamamura Animation, Inc.

Muybridgeovy provázky

マイブリッジの糸 | Muybridge’s Strings | 12 min | Kanada, Japonsko / Canada, Japan | 2011

Lze zastavit čas? Lze ho vrátit zpět? Film *Muybridgeovy provázky* je meditací na toto téma, která staví do kontrastu světy fotografa Eadwearda Muybridge, který v roce 1878 úspěšně vyfotografoval všechny fáze pohybu pádicího koně. Tento působivý film je obohacen o vytříbený umělecký styl Kódžiho Jamamura.

Can time be made to stand still? Can it be reversed? Kōji Yamamura’s *Muybridge’s Strings* is a meditation on this theme, contrasting the worlds of the photographer Eadweard Muybridge, who in 1878 successfully photographed consecutive phases in the movement of a galloping horse. This captivating film is enriched by Kōji Yamamura’s refined artistry.



Režie / Director Kōji Yamamura **Výtvarník / Designer** Kōji Yamamura
Technika / Technique kresba na papír / drawing on paper **Hudba / Music** Kunimoto Takeharu, Syzygys, Shimizu Hitomi
Producent / Produced by Yamamura Animation, Inc.

Hora hlava

頭山 | Mt. Head | 10 min | Japonsko / Japan | 2002

Na Oscara nominovaný a významnými cenami ověnčený film patří v Jamamurově tvorbě k tomu nejpozoruhodnějšímu. Poté, co nenasytný lakomec spořádá třešňová semínka, vyrostle mu z hlavy třešeň a muž se musí potýkat s nejrůznějšími problémy. Tento animovaný film odehrává cí se v současném Tokiu je moderní adaptací tradiční japonské povídkové formy Rakugo s názvem *Atamajama*.

This Oscar-nominated award-winning short is one of Yamamura’s most remarkable films. After a stingy man eats some cherry seeds, a cherry tree grows on his head and he gets into a lot of trouble. This animated film is a modern interpretation of the traditional Japanese Rakugo story *Atamajama* set in contemporary Tokyo.

Mnoho severů

幾多の北 | *Dozens of Norths* | 64 min | Francie, Japonsko / France, Japan | 2021

„Sever je všude osamělý. Zde všude je sever. Toto je svědectví o lidech, které jsem potkal na severu. Mé vzpomínky jsou však útržkovité a nedávají smysl. Začínám přemýšlet, zda mé snahy nevyšly vniveč. Občas, díky nepatrným změnám v jednotvárném vnímání, se snad mohu domnívat, že svět stále existuje,“ říká o svém novém snímku legenda světové animace Kódži Jamamura. Poprvé zde překročil hranici krátkometrážní tvorby a svůj náročný, vizuálně i animačně fascinující styl využil v celovečerním filmu. Nelehký záměr se mu povedl, aniž by ze svého přístupu v něčem slevil. Rozpohybované ruční kresby svou křehkostí dokonale odrážejí myšlenky, které snímek otevírá. Vedle vizuálně podmanivých obrazů naznačují autorova témata mezititulky. Filmová báseň, obohacená o hudební dílo Willema Breukera, se jinak obejde beze slov. Základem pro snímek se staly autorovy kresby a texty, vzniklé v reakci na katastrofální zemětřesení v Japonsku v roce 2011. Přes převažující nostalgickou atmosféru s prvky magické noční můry se do díla promítl i Jamamurův delikátní humor.

‘North is solitary everywhere. Here, all is North. This is a record of the people I met in the North. However, my memory is fragmented and does not get the point at all. Now I’m starting to wonder my efforts have come to nothing. I’m just getting the occasional recognition of the existence of the world through the dull perception that changes shape little by little,’ Kōji Yamamura, a legend in world animation, says this about his latest film. For the first time in his career, Yamamura didn’t opt to make a short film, but instead used his demanding, visually and artistically fascinating style in a feature film. He managed to tackle this uneasy task without compromising his approach. The fragility of his animated drawings perfectly reflects the ideas the film explores. In addition to visually mesmerising images, Yamamura also uses captions to outline his themes. Otherwise, his filmic poem with music by Willem Breuker has no dialogue. The film uses Yamamura’s drawings and texts created in response to the catastrophic earthquake that decimated Japan in 2011. Despite the film’s nostalgic atmosphere with elements of a magical nightmare, *Dozens of Norths* also includes Yamamura’s delicate humour.



Průkopníci: 30. až 60. léta / Pioneers: 1930–1960s



Tento blok nám prostřednictvím prvních pokusů průkopníků animace představí začátky japonského animovaného filmu. První japonští animátoři se inspirovali evropskou animací. Jednou z nejvýraznějších postav předválečného japonského amatérského animovaného filmu byl Šigedži Ogino. Jeho dílo představuje směs různých vlivů od amerických kreslených grotesek až po evropské experimenty. Noburo Ófudži, který velmi zaujal například Pabla Picassa a další evropské umělce, se po druhé světové válce ve svých stínových filmech snažil nalézt smysl. Jódži Kuri, který se inspiroval Normanem McLarenem a polskou kolážovou animací z 50. let, založil uměleckou skupinu s názvem Animační trojka a vůbec zavedl v Japonsku termín „animace“. V tomto období se objevil fenomén anime a Kuri začal propagovat samostatně vznikající animované filmy pro dospělé a povzbuzoval výtvarníky, ilustrátory a avantgardní umělce z různých oborů k tvorbě animace. Seiichi Hajaši byl význačným autorem na poli experimentální animace a kromě anime tvořil také ilustrace. Žák Jódžiho Kuriho Taku Furukawa obohatil tradici experimentální animace o populární kulturu a v roli učitele ji předával dalším generacím.

This programme shows the gradual formation of the history of Japanese short animation by introducing the attempts of pioneers. The history of encounters with unique European animation inspires them to have their own voices. Shigeji Ogino led the prewar amateur film scene. His work shows a mixture of influences from American cartoons and European absolute cinema. Noburo Ofuji pursued the sensuality of animation with shadow films after World War II and was highly praised by Pablo Picasso and other European artists. Yoji Kuri, who was inspired by Norman McLaren and Polish collage animation in the 1950s, formed a group called The Animation Three and established the term 'animation' in Japan. As the anime industry was being established in this period, he promoted individually produced short animated films for adults, encouraging designers, illustrators and avant-garde artists in various fields to create animation. Seiichi Hayashi became prominent in the field of experimental animation and a representative figure of the Japanese illustration scene, in addition to his work in the anime industry. As a pupil of Yoji Kuri, Taku Furukawa injected pop into the tradition of experimental animation and passed it on to the next generation as a long-time teacher and advisor.

**Jeden den po sto letech / 百年後の或る日 /
A Day after a Hundred Years**

Režie / Director: Shigeji Ogino, 1933, 10 min

Rytmus / リズム / Rhythm

Režie / Director: Shigeji Ogino, 1935, 4 min

Výraz / 表現 / An Expression

Režie / Director: Shigeji Ogino, 1935, 4 min

Velryba / くじら / Whale

Režie / Director: Noburo Ofuji, 1952, 9 min

Lod' duchů / 幽霊船 / Ghost Ship

Režie / Director: Noburo Ofuji, 1956, 11 min

Lidská zoo / 人間動物園 / Human Zoo

Režie / Director: Yoji Kuri, 1962, 3 min

AOS

Režie / Director: Yoji Kuri, 1963, 9 min

Noc parazita / 寄生虫の一夜 / Midnight Parasite

Režie / Director: Yoji Kuri, 1968, 9 min

Stín / かげ / Shadow

Režie / Director: Seiichi Hayashi, 1968, 4 min

Přestávka na kávu / コーヒー・ブレイク / Coffee Break

Režie / Director: Taku Furukawa, 1977, 5 min

vše / all: Japonsko / Japan



Filmy S. Ogina a N. Ófudžiho laskavě poskytli japonský Národní filmový archiv.
Films by S. Ogino and N. Ofuji: Courtesy of the National Film Archive of Japan.

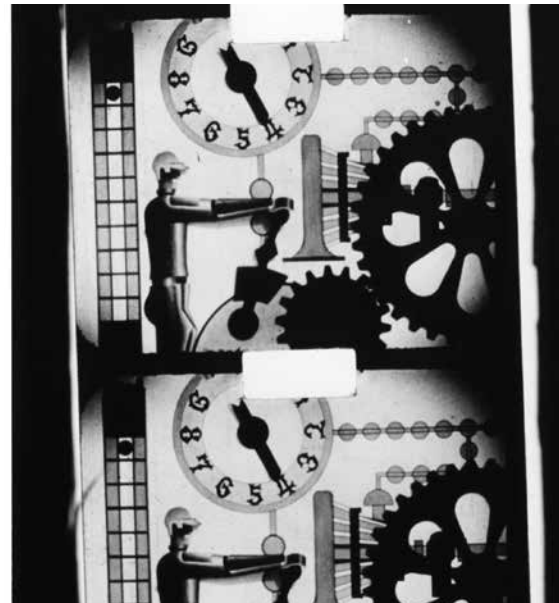

Výlet: 70. léta / The Trip: 1970s



Osamu Tezuka je ve světě známý jako otec mangy, ale výrazně také ovlivnil anime a experimentální animaci. Sám Tezuka byl ovlivněn Disneyem, ale kvůli nedostatečnému počtu zaměstnanců a malému rozpočtu v kombinaci s důrazem na inovativní přístup a komediální prvky byl nucen při tvorbě základů pro televizní anime produkci ve své společnosti Mushi Productions používat metodu omezené animace. V jeho experimentálních filmech (inspirovaných dílem Jódžiho Kuriho) je patrný vliv UPA (United Productions of America) a záhřebské animační školy. Kihachiro Kawamoto, nejvýraznější osobnost japonské loutkové animace, byl okouzlen českou loutkovou animací a rozhodl se studovat v Praze, což nebylo během studené války zrovna lehké. Samotný Jiří Trnka Kawamota přesvědčoval, aby upřel pozornost na loutkové umění své vlasti. Následně pak Kawamoto objevil tradiční japonské umění bunraku a natočil krátké filmy ovlivněné buddhismem. Dva jeho filmy obsažené v tomto pásmu jsou však „západního“ ražení. *Výlet*, pro Kawamota netypický ploškový film, vykazuje jak původní, tak i evropské vlivy na japonské umění. *Šípková Růženka aneb Spící krasavice* je na dobu svého vzniku unikátní mezinárodní koprodukce, samozřejmě s československou účastí.

Osamu Tezuka is best known as the god of manga, but he has also had a major influence on the field of Anime and experimental animation. Tezuka's greatest influence was Disney, but without sufficient staff or budget and with his emphasis on innovative ideas and comedic elements, he applied a method of limited animation to lay the groundwork for TV anime at his company, Mushi Productions. His experimental animation works (inspired by Yoji Kuri's activity) show the influence of UPA and the Zagreb School. Kihachiro Kawamoto, the most important figure in Japanese puppet animation, was greatly impressed by Czech puppet animation and studied abroad in Prague, which must have been quite difficult during the Cold War. Jiří Trnka encouraged Kawamoto to turn his attention to the puppet arts of his own country. He then discovered the traditional Japanese performing art of Bunraku and created short films that are influenced by Buddhist thought. On the other hand, the two films screened in this programme are 'Western'. *The Trip*, an unusual paper cut-out film for Kawamoto, shows both indigenous and European influences in Japanese art culture as a whole. *Briar-Rose or the Sleeping Beauty* is a rare international co-production of the period, made with Czechoslovakia, of course.

**Příběhy z jednoho nároží / ある街角の物語 /
Tales of a Street Corner**

Režie / Director: Eiichi Yamamoto, Japonsko / Japan, 1962, 38 min

Skákání / ジャンピング / Jumping

Režie / Director: Osamu Tezuka, Japonsko / Japan, 1984, 6 min

Výlet / 旅 / The Trip

Režie / Director: Kihachiro Kawamoto, Japonsko / Japan, 1973, 12 min

Šípková Růženka aneb Spící krasavice /

いばら姫または眠り姫 /

Briar-Rose or the Sleeping Beauty

Režie / Director: Kihachiro Kawamoto, Japonsko, Československo / Japan,
Czechoslovakia, 1990, 22 min



Experiment potkává animaci: 80. až 90. léta / Experimental Meets Animation: 1980–90s



V 70. letech se na poli experimentální animace objevilo nové hnutí. Pod vlivem díla Jonase Mekase a Stana Brakhage začala japonská experimentální animace vzkvétat. V této době se animátoři experimentálních filmů nejčastěji uchýlovali k technice časosběru či animace po jednotlivých snímcích. Ukázkovými příklady jsou díla Takašiho Ita, Keity Kurosaky a Takašiho Išidy (Kurosaka se později začal věnovat i kreslené animaci). V roce 1985 byl založen Mezinárodní festival animovaného filmu v Hirošimě, který vytvořil prostředí pro pravidelné promítání zámořských filmů. Díky tomuto festivalu se Kódži Jamamura dozvěděl o existenci „lidí, jež se vyjadřují prostřednictvím animace“ a stal se z něj světoznámý animátor. Nobuhiro Aihara pracoval jako trikový animátor anime filmů a tvořil také osobní filmy. Jejich neuvěřitelná hutnost a proměnlivost z nich činí otevřená, ale přesto niterná díla. Aihara až do své smrti pomáhal mladým japonským umělcům v jejich kariéře tím, že jim zajišťoval příležitosti v České republice. Toto pásmo je věnováno Nobuhirovi Aiharovi.

From the 1970s onward, a new movement emerged in experimental animation. Under the influence of Jonas Mekas and Stan Brakhage, Japanese experimental filmmaking began to flourish. In this context, time-lapse photography or the frame-by-frame technique began to be found as a technique for experimental film. The works of Takashi Ito, Keita Kurosaka and Takashi Ishida are the best examples in this context (Kurosaka later began to make drawing animation as well). In the world of short animation, the Hiroshima International Animation Festival began in 1985, creating an environment in which animation from overseas could be seen on a regular basis. Through this festival, Kōji Yamamura became aware of the existence of 'people who express themselves through animation', and he is now a world-class animation filmmaker. Nobuhiro Aihara created personal works while working as an effects animator in the field of Anime. The astonishing density and metamorphosis of his films open up to the outside world while looking inward. Until his death, Aihara continued to bring young Japanese artists to the Czech Republic, expanding their careers. We would like to dedicate this screening programme to Mr Aihara.

Spacy

Režie / Director: Takashi Ito, 1981, 10 min

Kámen / ストーン / Stone

Režie / Director: Nobuhiro Aihara, 1975, 8 min

Větrná eroze / 風触 / Wind Erosion

Režie / Director: Nobuhiro Aihara, 1980, 4 min

**Děšť – vzpomínka na oblak č. 1 /
レインメモリー・オブ・クラウド1 /
Rain – Memory of Cloud. 1**

Režie / Director: Nobuhiro Aihara, 1996, 4 min

**Dech větru: animační korespondence /
風の呼吸（アニメーションによる往復書簡） /
Breathing of the Wind: Animation Correspondence**

Režie / Director: Nobuhiro Aihara, Keiichi Tanaami, 2001, 3 min

**Metamorfóza č. 5 (Deformační rozklad a rekonstrukce
Rembrandtova motivu) /
変形作品第5番＜レンブラントの主題による変形解体
と再構成＞ /**

**Metamorphose Works No. 5 (Deformation dismantling and
reconstruction by Rembrandt's theme)**

Režie / Director: Keita Kurosaka, 1986, 28 min

Místnost – forma / 部屋/形態 / Gestalt

Režie / Director: Takashi Ishida, 1999, 7 min

Vodní / 水棲 / Aquatic

Režie / Director: Kōji Yamamura, 1987, 5 min

vše / all: Japonsko / Japan



Animovaný surrealismus: začátek 21. století / Animated Surrealists: the 2000s



Na začátku nového milénia díky dostupnosti počítačů s vysokým výkonem a otevření mnoha specializovaných animačních oborů na uměleckých univerzitách začalo v Japonsku raketově narůstat množství kvalitních nezávislých animátorů. Záslouhou Kódžiho Jamamury, který na svém blogu pravidelně představoval výjimečné současné animátory, se důležitou inspirací v tomto období stali opět evropští animátoři jako Priit Pärn či Igor Kovaljov. Jedním z mnoha výrazných nových animátorů v Japonsku byl například Acuši Wada, jeden z prvních absolventů animace na Tokijské univerzitě múzických umění, kde učí právě Kódži Jamamura. Další inspirací pro mnoho mladých umělců snících o kariéře ve filmu byl také Jan Švankmajer. Mezi ně patří například Mirai Mizue a Naoko Jamada (ve světě anime). V neposlední řadě také sehráli důležitou roli bratři Quayové se svými křečovitě se pohybujícími groteskními loutkami a unikátní prací s nasvícením. Ti ovlivnili například jedinečnou uhlíkovou animaci Naojukiho Cudžiho a „animaci světla“ Takašiho Makina.

In the 2000s, with the increasing availability and affordability of high-performance computers and the start of specialised animation education at art universities, there was an explosion in the number and quality of independent animators in Japan. Priit Pärn and Igor Kovaljov were influential during this period, thanks to Kōji Yamamura, who worked hard to introduce outstanding contemporary animation artists through his blog. Atsushi Wada, who was among the first graduate students of the first animation department at a national university (Tokyo University of the Arts, where Kōji Yamamura teaches), is a good example. Jan Švankmajer, on the other hand, also had an impact on many young people who aspired to become filmmakers. These included Mirai Mizue and (in the Anime world) Naoko Yamada. The Brothers Quay had a major influence with their convulsively moving grotesque puppets and unique lighting techniques. Naoyuki Tsuji's unique charcoal animation and Takashi Makino's 'animation of light', as you could call it, are representative examples of the impact of their work.

Trilogie oblaků / 3つの雲 / Trilogy about Clouds

Režie / Director: Naoyuki Tsuji, 2005, 15 min

Ztracená utopie / Lost Utopia

Režie / Director: Mirai Mizue, 2007, 5 min

Zázrak / Wonder

Režie / Director: Mirai Mizue, 2014, 9 min

Den nosů / 鼻の日 / Day of Nose

Režie / Director: Atsushi Wada, 2005, 10 min

É in Motion No. 2

Režie / Director: Sumito Sakakibara, 2013, 12 min

No is E

Režie / Director: Takashi Makino, 2006, 23 min

vše / all: Japonsko / Japan

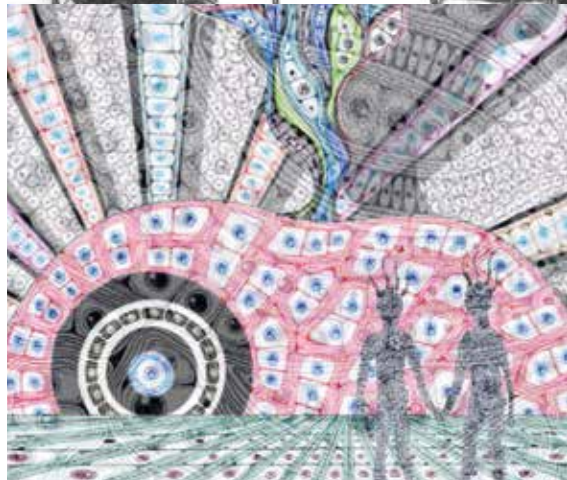
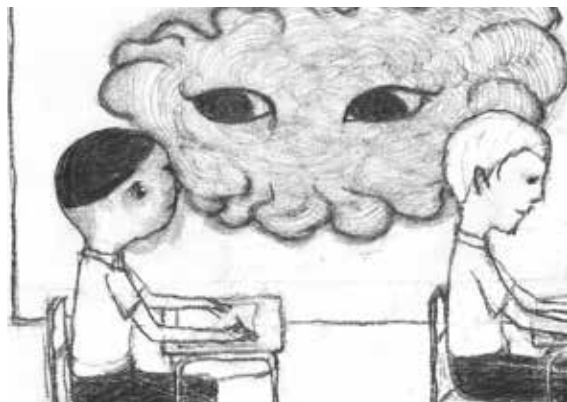

Roztříštěná populární kultura: 10. léta 21. století / Pop but Fragmental Life: the 2010s



Zásadní změny v online světě v podobě YouTube, Vimea, Twitteru či Instagramu výrazně ovlivnily způsob, jakým mladí japonští animátoři publikují svá díla. Ta už nejsou určená jen pro nepočtené publikum filmových festivalů, ale i pro širokou veřejnost po celém světě. Algoritmy YouTube například při zobrazování doporučených titulů zcela ignorují historický kontext a každý divák má svůj vlastní individuální vkus. Započala éra svobody a samoty. Oproti minulosti je takřka nemožné určit trend sdílený animátory v tomto období. Jejich aktivity se totiž neomezují pouze na tradiční animaci (Ryo Orikasa, Hon'ami Jano), ale zahrnují také například komerční či zakázková díla (Masanobu Hiraoka), mangu, ilustrace a performativní umění (Ryo Hirano a Manabu Himeda), anime (Jutaro Kubo a Tomoki Misato) a současné umění (Sawako Kabuki, Joriko Mizuširi a Šiši Jamazaki). Tvorba krátkých animovaných filmů již není cílem, ale pouhým začátkem cesty směřující k tvorbě jedinečného světového názoru, který autoři touží se světem sdílet.

Radical changes on the internet, such as YouTube, Vimeo, Twitter and Instagram have had a profound impact on the way young Japanese animation artists have been presenting their works. Their works were no longer conscious only of the limited audience of film festivals but were opened to possible audiences worldwide. YouTube, ignoring the historical context, recommends works and each individual has his or her own personalised taste. An era of freedom and solitude had begun. Unlike earlier eras, it is impossible to sort out a single trend among animation filmmakers in this period. Their fields of activity were not limited to the traditional realm of short animation (Ryo Orikasa, Honami Yano), but included commercial and commissioned works (Masanobu Hiraoka), manga, illustration and performing arts (Ryo Hirano and Manabu Himeda), anime (Yutaru Kubo and Tomoki Misato) and contemporary art (Sawako Kabuki, Yoriko Mizushiri and Shishi Yamazaki). Making animated short films is no longer a destination but a starting point for creating a unique world-view and making it known to the world.

Anální bolest / 肛門的重苦 / Anal Juke -anal Juice-

Režie / Director: Sawako Kabuki, 2013, 3 min

Scripta Volant

Režie / Director: Ryo Oriksa, 2011, 13 min

0:08

Režie / Director: Yutaro Kubo, 2014, 5 min

Vítej! To jsem já / ようこそぼくです / Welcome, It's Me

Režie / Director: Manabu Himeda, 2013, 12 min

Land

Režie / Director: Masanobu Hiraoka, 2013, 4 min

Půlnoc a opál / 真夜中とオパール / Moonlit Night and Opal

Režie / Director: Shishi Yamazaki, 2015, 3 min

Kousání kosti / 骨噛み / A Bite of Bone

Režie / Director: Honami Yano, 2021, 10 min

Moje malé kůzlátko / マイ・リトル・ゴート / My Little Goat

Režie / Director: Tomoki Misato, 2018, 11 min

Závěs / 幕 / Veil

Režie / Director: Yoriko Mizushiri, 2014, 5 min

Ráj / パラダイス / Paradise

Režie / Director: Ryo Hirano, 2014, 20 min

vše / all: Japonsko / Japan



Masterclass: Nobuaki Doi



Společnost New Deer, kterou Nobuaki Doi založil v roce 2015, se snaží představit práci celé řady fascinujících nezávislých a veřejnosti neznámých animátorů. Kromě distribuce a festivalové práce se společnost věnuje také autorské činnosti a kurátorským aktivitám, tento program se však zaměří na její produkční činnost. New Deer vytváří příležitosti pro talentované japonské animátory a ve spolupráci s francouzskou společností Miyu Productions (*Tělesná úzkost*, *Jdu pozdě* a *Pták na poloostrově*) zprostředkovává mezinárodní koprodukci krátkých animovaných filmů a zároveň se věnuje komerčněji orientovaným projektům, jako jsou například nezávislé hry (*Rozcvička*) a televizní seriály (*Ikimono-San*). Hlavním cílem těchto aktivit je však způsobit zásadní proměnu v japonské animaci a umožnit vznik vztahu mezi trhem a nezávislými umělci. Tuto ambici v kondenzované podobě představuje krátký film Petera Millarda (první dílo produkované New Deer).

Founded in 2015 by Nobuaki Doi, New Deer is a company that aims to introduce a variety of fascinating independent animation works and their creators that are unknown to the public. The company's work ranges from film distribution and festival management to writing and curation, but this programme will focus on its production work. New Deer is creating opportunities for talented Japanese animators to make their new work through international co-productions of animated short films with France's Miyu Productions (*Anxious Body*, *I'm Late* and *Bird in the Peninsula*) while it is engaged in market-oriented projects such as indie games (*My Exercise*) and TV series (*Ikimono-San*). The ultimate goal of these activities is to create a tectonic shift in the history of Japanese animation by creating a connection between independent artists and the market. A short film by Peter Millard (New Deer's first produced work) conveys this ambition in condensed form.

**Historie japonské animace / 日本アニメの歴史 /
The Entire History of Japanese Animation**

Režie / Director: Peter Millard, Velká Británie / United Kingdom, 2018, 3 min

Rozvička / マイエクササイズ / My Exercise

Režie / Director: Atsushi Wada, Japonsko / Japan, 2020, 3 min

Tělesná úzkost / 不安な体 / Anxious Body

Režie / Director: Yoriko Mizushiri, Japonsko, Francie / Japan, France, 2021, 6 min

Jdu pozdě / I'm Late

Režie / Director: Sawako Kabuki, Japonsko, Francie / Japan, France, 2021, 11 min

Pták na poloostrově / 半島の鳥 / Bird in the Peninsula

Režie / Director: Atsushi Wada, Japonsko, Francie / Japan, France 2022, 16 min

Ikimono-san: Pták (pilotní díl) /

いきものさん トリの回 (パイロット・エピソード /
Ikimono-san: Bird (pilot episode)

Režie / Director: Atsushi Wada, Japonsko / Japan, 2023, 2 min

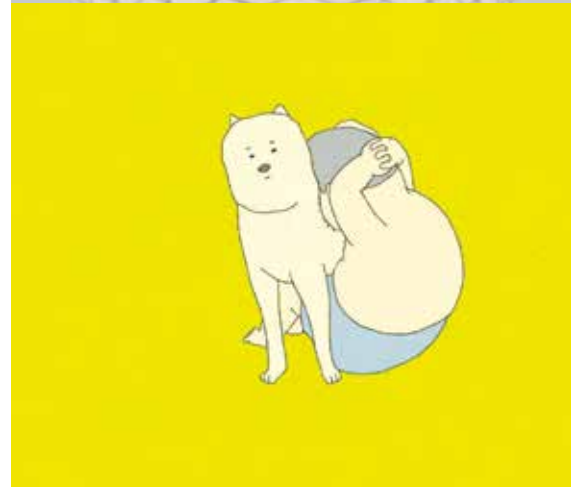



Velké dobrodružství Holse, slunečního prince

太陽の王子 ホルスの大冒険 | *The Little Norse Prince Valiant* | 82 min | Japonsko / Japan | 1968

Celovečerní režijní debut legendárního tvůrce japonské animace Isaa Takahaty (*Hrob světlušek*, *Pom Poko*, *Příběh o princezně Kaguje* ad.) patří mezi výjimečná díla hned z několika důvodů. Záměrem jeho tvůrců bylo přilákat do kin na animované filmy také dospělé publikum. Odpovídá tomu vyzrálější animace i hlubší psychologické zpracování postav. Inspirací se mu však zároveň stalo divadelní zpracování jedné z bájí národa Ainuů ze severu Japonska, takže znepokojivá pohádkovost filmu snadno zaujme děti a mladší diváky. Mladík Hols, jehož rodinu z rodné vesnice vyštval krutý čaroděj, se má po získání tajemného meče vrátit domů na sever a křivdu pomstít. Setkává se přitom s tajuplnou Hildou, kterou údajně potkal podobný osud. Jak se však o Hildě dozvídáme více, noříme se do jejího nitra a pátráme po vpravdě mytologických důvodech jednání jednotlivých postav, zjišťujeme, že napravení zla si žádá nečekané oběti. Vznik tohoto ve své době nejdražšího filmu společnosti Tóei doprovázely dlouholeté spory s odbory, jejichž členy se stal i samotný Takahata a jeho budoucí celoživotní spolupracovník Hajao Miyazaki. Ten u společnosti Tóei působil jako animátor mezifází a na tomto zásadním snímku pracoval jako výtvarník scény a animátor klíčových fází.

There are several reasons that the feature debut of legendary Japanese animator Isao Takahata (*Grave of the Fireflies*, *Pom Poko*, *The Tale of Princess Kaguya*) is an exceptional film. The intention of its makers was to attract grown-up audiences to see animated films in cinemas, so they used more intricate animation and elaborated the psychology of their characters. The film was inspired by a stage reinterpretation of a myth of the Ainu people, indigenous people of Northern Japan, so its disturbing fairy-tale nature can easily captivate children and young audiences. Young Horus, whose family was chased away from their village by a cruel wizard, acquires a mysterious sword and returns home to avenge the village. He meets a mysterious young girl called Hilda who suffered the same fate. But as we learn more about Hilda, while getting to know her heart and looking for genuinely mythological reasons behind the behaviour of individual characters, we find out that righting wrongs demands unexpected sacrifices. The production of this film, which was at the time of its release the most expensive Studio Tóei title, was stained by years of disputes with unions. Takahata himself became a member of the union along with his future life-long collaborator Hayao Miyazaki who worked as an animator at Tóei. On *The Great Adventure of Horus*, Miyazaki worked as a set designer and animator of key phases.

Režie / Director Isao Takahata **Scénář / Writer** Kazuo Fukazawa **Výtvarník / Designer** Mataji Urata **Technika / Technique** kresba na papír, ultrafány, mix technik / drawing on paper, cel animation, mixed media **Hudba / Music** Michio Mamiya **Producent / Produced by** Toei Doga

Beladona smutku

哀しみのベラドンナ | *Belladonna of Sadness* | 86 min | Japonsko / Japan | 1973

Vizuálně uhrančivá, tematicky znepokojivá a režijně i scenáristicky od-vážná *Beladona smutku* dnes již platí za kultovní snímek, jehož kasovní neúspěch přispěl ke krachu významného studia legendy japonské animace Osamua Tezuky Mushi Productions. Snímek je součástí trojice jedinečných filmů, tzv. Animeramu, které znamenaly výrazný krok směrem k dospělým divákům. Stejně jako zbylé dva snímky trilogie čerpá i tento inspiraci z jiných než japonských reálií, které zpracovává s výsostně japonským cítěním a díky stylové hudbě jim dodává jedinečný ráz. Hrdinkou příběhu vycházejícího z eseje *La Sorcière* (Čarodějnice) francouzského historika Julesa Michelota je dívka jménem Jeanne, kterou o svatební noci znásilní místní šlechtic a jeho poskokové. Jeanne nakonec uzavře faustovskou smlouvu s ďáblem. Navzdory všudypřítomné chudobě se jí i jejímu muži dostává obdivuhodného bohatství, ani to jim nicméně nepřinese štěstí, dokud Jeanne v době morové epidemie neobrátil na svou stranu obyvatele vesnice. S ďáblou pomocí se jí totiž podaří proti nákaze bojovat. Její rostoucí vliv se však vládnoucím baronovi stane trnem v oku.

Kontroverzní *Beladona smutku* dnes upoutá jak svým zpracováním, tak mnohostí svého výkladu – od hlasů kritizujících objektivizaci žen k jistému feministickému čtení či možným cestám ke svržení patriarchálního uspořádání společnosti. I dnes tak zůstává pozoruhodným, byť spíše pozapomenutým dílem japonské kinematografie.

The visually mesmerising, thematically disturbing and artistically daring film *Belladonna of Sadness* has become an iconic film even though its box-office failure contributed to the downfall of the important Japanese studio Mushi Productions, headed by the legend of Japanese animation Osamu Tezuka. The film is the third entry of the studio's Animerama trilogy which at the time of its release represented a significant step towards adult audiences. Just like the remaining two films, this film draws inspiration from outside of Japan but has a uniquely Japanese feeling and, thanks to a stylish score, a remarkable essence. The heroine of the story based on the essay *La Sorcière* by French historian Jules Michelot is a girl named Jeanne who is raped by a local nobleman and his henchmen during her wedding night. Jeanne eventually makes a Faustian deal with the devil. Despite the ubiquitous poverty, she and her husband enjoy immense wealth. But that doesn't bring her happiness until the moment Jeanne manages to win the villagers over during a time of plague. With the Devil's help, she manages to fight the disease. But her growing power is a thorn in the Baron's side. The controversial *Belladonna of Sadness* will captivate contemporary audiences with its artistic style and the plurality of its interpretation – from voices criticising the objectification of women to a certain feminist interpretation and possible means to overthrow the patriarchy. To this day, the film remains a remarkable, yet somehow forgotten, jewel of Japanese cinema.





Akira

アキラ | 124 min | Japonsko / Japan | 1988

Jeden z nejslavnějších snímků japonského anime vznikl podobně jako velká většina filmů a seriálů tohoto druhu japonské animace – totiž podle předlohy úspěšné mangy. Jejím autorem byl samotný režisér filmu Katsuhiro Ōtomo a příběh je zasazen do tehdejší budoucnosti – do roku 2019 (film samotný vznikl v roce 1988). Svými akčními scénami i prostředím Neo-Tokia, města, které vzniklo na místě válkou zdevastovaného hlavního města (film začíná němou scénou obrovského výbuchu), spoludefinoval tento snímek akční a sci-fi žánr (především pak subžánr kyberpunku) a ovlivnil tak jak budoucí podobu animované tvorby pro dospělé diváky, tak popkulturu celkově nejen v Japonsku. Právě *Akira* se stal jedním z filmů, které napomohly růstu zájmu o japonskou tvorbu a kulturu na západě a je kritiky i diváky dosud považován za jeden z nejlepších filmů vůbec. Příběh sleduje vůdce motorkářského gangu jménem Šótaró Kaneda a jeho přítele Tecua, který po střetu s konkurenčním gangem nabývá nadpřirozených schopností, je zajat armádou a podroben tajným experimentům. Jeho osobnost se proměňuje a Tecuo se tak stává hrozbou pro celé město – jeho síla se nebezpečně přiblížuje té, kterou měl Akira, člověk, jehož schopnosti kdysi srovnaly se zemí původní metropoli. Strhující a dynamický příběh dodnes ohromuje na svou dobu nevídanou paletou barev a sugestivní atmosférou temného, korupcí a zločinem prolezlého velkoměsta.

Just like most films and series of this kind, *Akira*, one of the most popular films of Japanese anime, is based on a successful manga series. Its author is the film's director Katsuhiro Ōtomo himself and as the film was made in 1988, its story was set 31 years in the future, in 2019. With its action sequences and the setting of Neo-Tokyo, a city built on the ruins of the original capital ravaged by war (the film begins with a huge explosion), *Akira* helped to define action and sci-fi genres (mainly the cyberpunk subgenre) and influenced future animated films for grown-ups and pop-culture in general (not just in Japan). It was *Akira* that helped spark western interest in Japanese films and culture and the film is considered to be one of the best films of all times by critics and audiences alike. Its story follows the leader of a biker gang Shōtarō Kaneda and his friend Tetsuo, who, after a clash with a rival gang, acquires superhuman abilities. He is captured by the army, which conducts secret experiments on him. His personality changes and Tetsuo becomes a threat to the entire city – his powerful psychic abilities are similar to Akira, the person responsible for the destruction of original Tokyo. The film's riveting and dynamic story is impressive to this day thanks to the palette of colours (which was at the time of its release unprecedented) and suggestive atmosphere of a dark, corrupted and crime-ridden megalopolis.

Režie / Director Katsuhiro Ōtomo **Scénář / Writer** Katsuhiro Ōtomo, Izo Hashimoto **Výtvarník / Designer** Katsuhiro Ōtomo **Technika / Technique** ultrařafný, mix technik / cel animation, mixed media **Hudba / Music** Shōji Yamashiro **Producent / Produced by** Akira Committee, Tokyo Movie Shinsha

Zámek v oblacích

ハウルの動く城 | *Howl's Moving Castle* | 119 min | Japonsko / Japan | 2004

Sofie, nejstarší ze tří sester, pracuje v kloboučnictví, které je stejně nenápadné jako ona sama. Oproti svým sestrám si nelibuje ve zdobných šatech ani naondulovaných vlasech a stejně – poněkud pasivně a rezervovaně – přistupuje i k celému svému životu. Její všednodennost nedokážou narušit dokonce ani zprávy o nebezpečném kouzelníku Howlovi, který se údajně potuluje po okolních horách a číhá na důvěřivou dívku, jejíž srdce by mohl sníst. Nicméně je to právě ona, koho čeká osudové setkání s nečekaně okouzlivým Howlem, které jí obrátí život vzhůru nohama. Po tom, co ze svého obchodu nevybíravě vykáže nafoukanou Čarodějnici z Pustiny, ji kouzelnice promění v devadesátiletou stařenu. Sofie, která už tak od života mnoho nečekala, se proto rozhodne z města odejít a šťastnou náhodou se ocitne v Howlově chodícím domě coby uklízečka. Začíná se tak dojemný příběh o nalezení životní síly, lásky a odhodlání se nevzdávat. Hayao Miyazaki snímek natočil podle předlohy britské spisovatelky Diany Wynne Jones a zasadil jej do kulís vydatně inspirovaných evropskými reáliemi, což je významným rysem i jeho dalších filmů. S těmi má *Zámek v oblacích* společně také silné pacifistické poselství: odehrává se na pozadí ničivé války zneprátených království. Právě tato extrémní situace přivede Sofii a Howla k pátrání po tom, na čem skutečně záleží, a jak se nakonec ukáže, není Sofie jediná, koho sužuje zlovolné prokletí.

Sofie, the eldest of three sisters, works in a hat shop as inconspicuous as herself. But unlike her sisters, she takes no pleasure in embellished dresses and dazzling hairstyles. Her whole approach to life is rather passive and reserved. Her everyday routine isn't shaken by reports of the dangerous wizard Howl who allegedly scouts the nearby mountains in search of a gullible girl whose heart he could eat. However, it's Sophie who meets the unexpectedly charming Howl and the encounter turns her life upside down. After Sophie resolutely orders the Witch of the Waste to leave her shop, the Witch turns her into a 90-year-old woman. Sofie, who already had no expectations from life, decides to leave home and by a lucky accident, she finds herself in Howl's Moving Castle as a cleaning lady. That's the beginning of a moving story about finding the will to live, love, and the resolve to not give up. Hayao Miyazaki's film is based on a novel of the same name by British author Diana Wynne Jones and its setting is heavily influenced by European life, just like his other films. And just like his other films *Howl's Moving Castle* has a strong pacifist message: it takes place during a destructive war of two enemy kingdoms. It is this very situation that forces Sofie and Howl to search for what's truly important and, as it turns out, Sofie isn't the only one plagued by a malicious curse.





Osamělý zámek za zrcadlem

かがみの孤城 | *Lonely Castle in the Mirror* | 116 min | Japonsko / Japan | 2022

Původní román Mizuki Cudžimury se dočkal zpracování jak v podobě mangy, tak v podobě celovečerního animovaného filmu v režii Keiichiho Hary. Rozehrává emocemi nabitý příběh skupiny teenagerů, kteří se skrze zrcadlo dostanou do magického zámku. Jednou z nich je i Kokoro, která většinu času tráví zavřená ve svém pokoji a odmítá chodit do školy. Jak se ale ukazuje, není jediná, kdo ve zranitelném období dospívání čelí složitým problémům. Kouzelný zámek každému z hrdinů a hrdinek poskytuje jisté útočiště, a co víc – jednomu z nich se zde splní přání. Stačí se dostat do jisté tajuplné místnosti. Takové kouzelné místo má však i své stinné stránky – nepodaří-li se jim zámek včas opustit, čeká je trest. S plynoucím časem přicházejí na to, že vyhnout se mu lze pouze s velkou dávkou odvahy a důvěry v ostatní. Dokážou ovšem upřímně sdílet své příběhy? A kdo je vlastně tajemná královna s vlčí maskou, která je jim v zámku průvodkyní? Příběh se citlivě zaměřuje na dospívající publikum a zabývá se tématy, jako je osamělost či šikana ve škole. Směřuje přitom k ohromujícímu finále a je příslibem, že na konci každého tunelu skutečně čeká světlo a naděje v lepší zítřky.

Mizuki Tsujimura's original novel was adapted into a manga and a feature film directed by Keiichi Hara. It tells the emotional story of a group of teenagers who find themselves in a magical castle after going through a mirror. One of the group, Kokoro, spends most of her time in her room and refuses to go to school. As it turns out, however, she's not the only one dealing with serious problems in the vulnerable period of growing up. The magical castle provides a sanctuary to all of the film's heroes and even makes wishes come true, you just have to go to a mysterious room. But there's a catch even to such a magical place – if the heroes don't leave the castle in time, they will be punished. With passing time, they learn that avoiding punishment takes a great deal of courage and trust. But can they be honest and share their stories? And who's the mysterious queen with a wolf's mask leading them through the castle? The story focuses sensitively on adolescent audiences and explores themes such as loneliness and bullying. It culminates with an astonishing finale and a promise that at the end of every tunnel, there is indeed light and hope for a better tomorrow.

Neo Tokyo

迷宮物語 | 50 min | Japonsko / Japan | 1987

V tomto povídkovém sci-fi filmu (známém též pod názvem *Manie-Manie: Meikjú monogatari*, tedy Příběhy z labyrintu), dostali diváci příležitost porovnat jedinečné režijní přístupy tří významných osobností japonské animace. První z příběhů *Labyrinth Labyrinthos* je surreálním dobrodružstvím dívky Sači, pátrající po kocourovi jménem Cicerone. Pod režijním vedením Rintaróa se Sači vypravuje do jakéhosi labyrintu plného znepokojivých výjevů a postav, až doputuje k podivnému cirkusovému stanu... Vzápětí už se ocitáme na futuristickém autodromu v cyberpunkovém snímku *Jezdec* Jošiakiho Kawadžiriho. Ten se zaměřuje na závodníka jménem Zack Hugh, šampiona s nadlidskými schopnostmi, a novináře, jenž s ním má udělat rozhovor. Vyniká bezútesnou atmosférou temného města budoucnosti i výtvarným zpracováním jeho technických vymožeností. S těmi si pohrává i třetí režisér této antologie, Kacuhiro Ótomo, tvůrce budoucího kultovního filmu *Akira*. Ve své části *Příkaz k zastavení stavby* sleduje osud snaživého Sugioky, jehož úkolem je zastavit prodělečný projekt megapole uprostřed džungle, a to navzdory robotovi, který stavbě velí. Americký distribuční název antologie *Neo Tokyo* byl údajně z marketingových důvodů inspirován stejnojmennou metropolí ze zmiňovaného kultovního snímku *Akira* (přestože o místě děje všech tří filmů se můžeme při nejlepším dohadovat).

In this anthology sci-fi film (known also as *Manie-Manie: Meikyū Monogatari* or *Labyrinth Tales*), viewers have an unparalleled chance to compare the unique directing styles of three prominent personalities of Japanese animation. The first story, titled *Labyrinth Labyrinthos* is the surreal adventure of a girl named Sachi looking for her cat Cicerone. Directed by Rintaro, Sachi ventures into a labyrinth full of disturbing spectacles and characters and finds a strange circus tent... Before long, we find ourselves at a futuristic racing circuit in the cyberpunk story *Running Man* by Yoshiaki Kawajiri. Its story revolves around champion racer Zack Hugh, who has superhuman abilities, and a journalist who is sent to interview him. The film boasts a dismal atmosphere of a futuristic megalopolis and the mesmerising design of its technology. Modern technology plays an important role in the third story by Katsuhiro Otomo, who would later write and direct the iconic *Akira*. His story *Construction Cancellation Order* follows the hardworking Sugioka, whose task is to stop a fully automated loss-making construction project of a new megalopolis in the middle of the jungle. The American distribution title *Neo Tokyo* was allegedly used for marketing reasons, inspired by the city of the same name from the above-mentioned *Akira* (although we can merely speculate where the three stories from this film take place).



Režie / Director Rintaro, Yoshiaki Kawajiri, Katsuhiro Otomo **Scénář / Writer** Rintaro, Yoshiaki Kawajiri, Katsuhiro Otomo **Výtvarník / Designer** Katsushi Aoki, Takamura Mukuo, Yamako Ishikawa **Technika / Technique** kresba na papír, malba na papír, ultrafány, mix technik / drawing on paper, painting on paper, cel animation, mixed media **Hudba / Music** Mickie Yoshino **Producent / Produced by** Madhouse, Project Team Argos

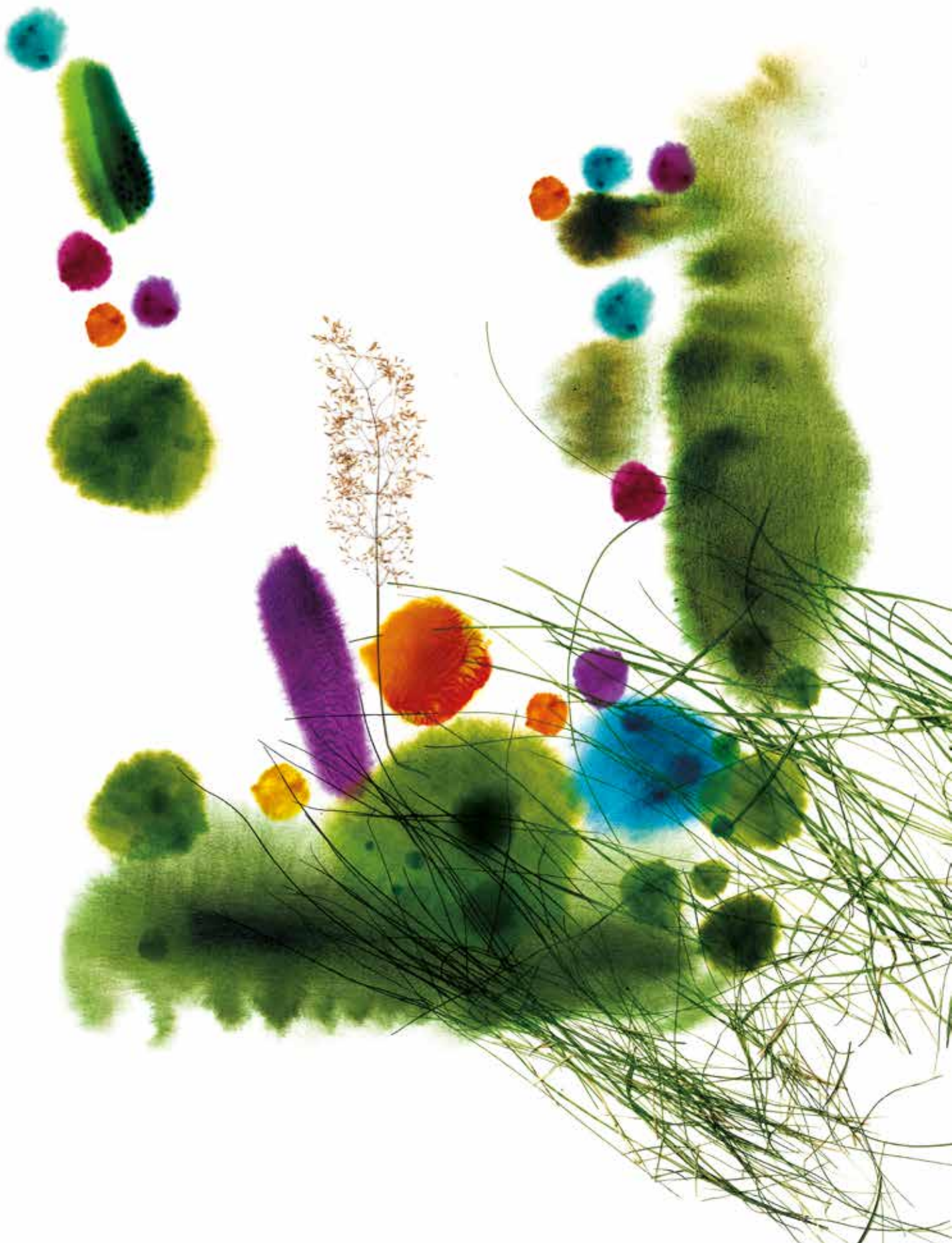

Česká amatérská animace / Czech Non-Professional Animation

Neprofesionální animovaný film představuje téměř zapomenutou část historie naší kinematografie. Přitom právě zde mohla po většinu dvacátého století vznikat díla skutečně nezávislá a originální, nepodléhající cenzurním či dramaturgickým kontrolám ve státních studiích. Dostávalo se jim také patřičného uznání na domácích i mezinárodních festivalech, a tak se i na tomto poli bez velké nadsázky můžeme označovat za animátorskou velmoc. Cílem této sekce je představit zásadní a zajímavé tituly v dosud největší retrospektivě, která na toto téma byla v Česku prezentována. Zahnuje filmy od prvních animátorských počátků v druhé polovině třicátých let až do konce státního filmového monopolu v roce 1990. Mnoho filmů lze na velkém plátně vidět vůbec poprvé od roku jejich uvedení.

První programový blok nesoucí název *Od počátků a satiricky* se soustředí na prvních zhruba třicet let vývoje neprofesionální animace a její podoby ve službách satiry. První trojici filmů, průkopnického *Pejska Čokla*, *Kikiho hrdinu* a poválečný *Kosmický sen* doprovází živá hudba přímo v kinosále. Elektronický mix hudebníka Hjörtura těmto snímkům, které stály u počátků amatérské animace, dodá novou, aktuálnější vrstvu. Blok dále představí celkem čtyři satirické filmy skupiny TRIK, která tomuto poli od druhé poloviny padesátých let dominovala. Zejména *Černá ruka a Psychoza* nabízí zpracování, které by obstálo i v profesionálních podmínkách, a jejich téma je i dodnes aktuální. Výběr doplňuje pacifistický snímek *X + Y* brněnského kolektivu TIGR & Co., protialkoholní agitka *Cesta za džbánem vody* od nejproduktivnějšího amatérského animátora Jaroslava City a novější *Dům spokojenosti* náchodského autora Miroslava Kolátora, skeptický k překotnému vývoji technologií.

Druhý blok *Výtvarně a podvrtně* nabízí výběr z vizuálně originálních či subverzivních snímků, které u nás vznikaly od druhé poloviny šedesátých let. Divák se zde setkává se jmény, která mu mohou být známá i z profesionální tvorby, například s Jaroslavem Zahradníkem, Igorem Ševčíkem, Radkem Pilařem nebo Petrem Hvižděm. Stejně tak s Jaroslavem Citou, režisérem minimalistického snímku *Černoch*, který se později uplatnil jako režisér večerníčků. Na dvojici surrealistických snímků Igora Ševčíka *Siesta* a *Imprese* navazuje podvrtnější a kryptická *Mašinerie* dvojice Zdeňka Lorenze a Pavla Bárty. Cennými příspěvky jsou i domácí experimenty Radka Pilaře s nanášením barvy přímo na filmový materiál, „trezorová“ *Deformace* Zdeňka Junka a *Balada o jablku a tůni*, skutečně komplexní a rozsáhlé dílo vzešlé ze spolupráce Petra Hviždě a Evy Macholánové.

Za zapůjčení filmů děkujeme Národnímu filmovému archivu a organizaci NIPOS-ARTAMA, Zdeňku Junkovi a Klubu historie amatérského filmu.

Non-professional animated films represent a nearly forgotten part of the history of our filmmaking. But it was the amateur animators who were behind truly independent and original titles not impacted by censorship and dramaturgical controls in state-controlled studios. Their films also earned due recognition at domestic and international festivals and so, without exaggeration, we can be perceived as an animation superpower. The goal of this section is to introduce the most significant and interesting titles in the biggest retrospective ever to be presented in the Czech Republic. It includes films from the early period of animation in the second half of the 1930s until the end of the state-owned film industry in 1990. The retrospective offers a chance to see many titles on the big screen for the first time since their release.

The first programme block titled *From the Beginnings and Satirically* focuses on the first thirty years of the development of non-professional animation and its shapes and forms in the service of satire. The first three films *Pooch the Dog*, *Kiki the Hero* and post-war *Cosmic Dream* will be accompanied by live music performed by Hjörtur. His electronic mix will add an extra topical layer to the films which stood at the beginnings of amateur animation. The block will also present four satirical films by the TRIK Collective, a group which dominated amateur animation, starting in the mid-1950s. The style and technique of mainly *Black Hand* and *Psychosis* would succeed even in professional conditions and the films are still topical today. The selection also includes pacifist film *X + Y* by Brno collective TIGR & Co.; anti-alcohol film *Journey for the Water Jug* by the most prolific amateur animator Jaroslav Cita; and the more recent title sceptical about the rapid development of technology *House of Satisfaction* by Náchod native Miroslav Kolátor.

The second block, *Artistically and Subversively*, offers a selection of visually original and subversive films made in Czechoslovakia after the second half of the 1960s. The viewers will encounter names familiar from the professional sphere such as Jaroslav Zahradník, Igor Ševčík, Radek Pilař and Petr Hvižd. The same goes for Jaroslav Cita, the director of the minimalist *Black Man*, who later directed bedtime stories. Two surreal films by Igor Ševčík, *Siesta* and *Impression*, are followed by the more subversive and cryptic title *Machinery* by Zdeněk Lorenz and Pavel Bárta. Valuable contribution also comprise Radek Pilař's home-made experiments with applying colour directly to the stock, 'vault film' *Deformation* by Zdeněk Junek and *Ballad of Apple and Pool*, a truly comprehensive and elaborate title made by Petr Hvižd and Eva Macholánová.

Anifilm thanks the National Film Archive, the NIPOS-ARTAMA organisation, and Zdeněk Junek and the Club of Amateur Film History for providing copies of the films.

Česká amatérská animace: Od počátků a satiricky | Czech Non-Professional Animation: The Satirical Beginnings

Pejsek Čokl | Pooch the Dog

Kiki hrdina | Kiki the Hero

Kosmický sen | Cosmic Dream

Černá ruka | Black Hand

X + Y

Včera neděle byla | It Was Sunday Yesterday

Cesta za džbánem vody | Journey for a Water Jug

Psychoza | Psychosis

Dům spokojenosti | House of Contentment

Proměny | Metamorphoses



N I S
PO S
pro kulturu

Pejsek Čokl

Pooch the Dog | 5 min | Československo / Czechoslovakia | 1936

V prvním dochovaném amatérském animovaném filmu se Jaroslav Mackerle, inspirovaný výtvarnou stránkou *Kocoura Felixe*, věnuje nečekaně dobově aktuálnímu tématu – probíhající italsko-habešské válce. Jeho psi hrdina se přidává na stranu místních domorodých obyvatel, ale nevíteží hrubou silou, leč rozumem a lstí.

Živý hudební doprovod: Hjörtur.

In the first preserved amateur animated film, Jaroslav Mackerle, inspired by the artistic style of *Felix the Cat*, depicts an unexpectedly topical event – the on-going Italo-Ethiopian War. His heroic dog joins the side of the locals and helps them to achieve victory. But not through brute force, but rather wit and deceit.

Live music by Hjörtur.

Kiki hrdina

Kiki the Hero | 7 min | Československo / Czechoslovakia | 1937

V druhém Mackerleho filmovém počínu se odráží autorova záliba v automobilových závodech. Můžeme se však již pouze domnívat, nakolik jej tragická nehoda na brněnském Masarykově okruhu v témže roce inspirovala k vytvoření snímku *Kiki hrdina*, jehož hlavní zvířecí hrdina se rozhodne zvítězit i za cenu podvodu a hrubosti.

Živý hudební doprovod: Hjörtur

Mackerle's second film reflects his passion for car racing. But we can only guess how much a tragic accident at the Masaryk Circuit inspired him to create *Kiki the Hero* in which the film's animal protagonist decides to win even if it takes cheating and rudeness.

Live music by Hjörtur.

Kosmický sen

Cosmic Dream | 9 min | Československo / Czechoslovakia | 1948

Oživení v poválečné animátorské tvorbě přinesl vršovický filmař Vilibald Weinzettl, věnující se převážně animaci loutkové. Hravá anekdota *Kosmický sen* však spojuje animaci kreslenou s hranou akcí. Příběh o pozorování drzé hvězdy, prolétávající mezi oživlými znameními zvěrokruhu, získal na mezinárodní soutěži UNICA druhé místo.

Živý hudební doprovod: Hjörtur.

Vilibald Weinzettl from Prague, who focused primarily on puppet animation, brought a new impulse to post-war animation. His playful anecdote *Cosmic Dream* combines hand-drawn animation with live action. His story about observing a cheeky star flying through zodiac signs brought to life won second place at the UNICA international competition.

Live music by Hjörtur.



Režie / Director Jaroslav Mackerle Výtvarník / Designer Jaroslav Mackerle
Technika / Technique kresba na papír / drawing on paper Producent /
Produced by Jaroslav Mackerle



Režie / Director Jaroslav Mackerle Výtvarník / Designer Jaroslav Mackerle
Technika / Technique kresba na papír / drawing on paper Producent /
Produced by Jaroslav Mackerle

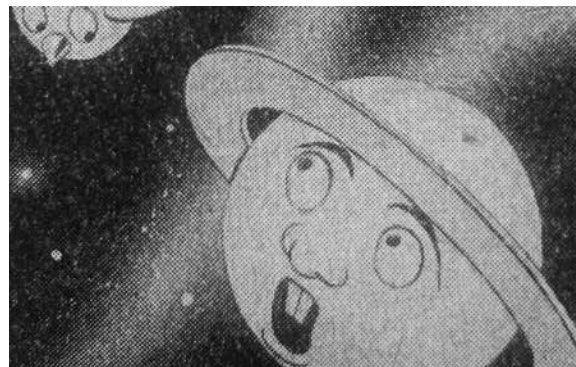

Režie / Director Vilibald Weinzettl Výtvarník / Designer Vilibald Weinzettl
Technika / Technique kresba na papír / drawing on paper Producent /
Produced by Vilibald Weinzettl



Režie / Director Antonín Skoták **Výtvarník / Designer** Jiří Scheuba
Technika / Technique loutka / puppet **Producent / Produced by** Antonín Skoták

Černá ruka

Black Hand | 7 min | Československo / Czechoslovakia | 1957

Od padesátých let byla animace v rukou amatérů stále častěji využívána k satíře. Loutkový film *Černá ruka*, výtvarně podobný sérii s panem Prokoukem od Karla Zemana, poukazuje na přílišnou dravost reklam, která přivede soukromého detektiva až na práh šílenství. Úspěch filmu na mezinárodním festivalu v Cannes přivedl autory k založení filmového kolektivu TRIK.

From the 1950s, amateur animation was getting increasingly satirical. The puppet film *Black Hand*, artistically similar to the series starring Mr. Prokouk by Karel Zeman, points out the excessive ruthlessness of commercials which drive a private investigator mad. The success of the film at the Cannes Film Festival inspired the authors to establish the TRIK film collective.



Režie / Director TiGR & Ko. (Dušan Tichý, Dagmar Tichá, Josef Groz, Miroslav Koplík) **Výtvarník / Designer** TiGR & Ko. **Technika / Technique** loutka / puppet **Producent / Produced by** TiGR & Ko.

X + Y

6 min | Československo / Czechoslovakia | 1963

Krátká životnost brněnského kolektivu TiGR & Ko. byla vyvážena úspěchem pacifistického loutkového filmu *X + Y* na domácích i zahraničních festivalech. V jednoduchém příběhu o dětské hravosti, překonávající veškeré války, ovládli autoři animační techniku na skutečně profesionální úrovni.

The rather short lifespan of the Brno collective TiGR & Ko. was compensated by the success of their pacifist puppet film *X + Y* at festivals here and abroad. In a simple story about children's playfulness overcoming all wars, the makers of this film mastered the animation technique on a genuinely professional level.



Režie / Director Antonín Skoták **Výtvarník / Designer** Jiří Scheuba
Technika / Technique plošková animace / cut out **Producent / Produced by** TRIK

Včera neděle byla

It Was Sunday Yesterday | 5 min | Československo / Czechoslovakia | 1960

Krátká satirická hříčka rodícího se kolektivu TRIK se na půdorysu populárního šlágru věnuje dnes již úsměvnému „problému“ své doby – příjezdu městských obyvatel na venkovské chaty a chalupy a nájezdům rázovitých vesničanů do moderních obchodních domů.

This short satirical pun by the newly formed TRIK collective uses a popular song to explore an 'issue' of its time – the arrival of people from the city to their countryside houses and cottages and the raids of earthy country people on modern shopping centres.

CZECH NON-PROFESSIONAL ANIMATION: THE SATIRICAL BEGINNINGS

Cesta za džbánem vody

Journey for a Water Jug | 4 min | Československo / Czechoslovakia | 1970

Z bezmála devadesáti animovaných filmů, které Jaroslav Cita vytvořil, vybíráme krátkou agitku, poukazující na lidské slabosti podobně jako *Hamoun* v druhém bloku filmů. V tomto případě se Cita věnuje tématu alkoholismu, který skutečně může v některých případech přivést své oběti až ke džbánu vody.

From the nearly 90 animated films Jaroslav Cita made, we chose this short agitprop pointing out human vices, just like *Scrooge* in the second block. In this case, Cita focuses on alcoholism, which can indeed lead some of its victims to a water jug.

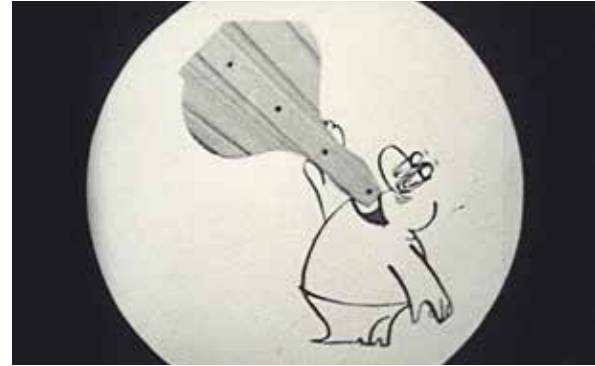

Režie / Director Jaroslav Cita Výtvarník / Designer Jaroslav Cita Technika / Technique kresba na papír / drawing on paper Producent / Produced by Jaroslav Cita

Psychoza

Psychosis | 10 min | Československo / Czechoslovakia | 1966

Největší úspěch zaznamenala skupina TRIK s filmem *Psychoza*, který byl oceněn zlatou medailí na mezinárodním festivalu UNICA. Jeho téma je skutečně nadčasové. Pojednává totiž o tom, jak snadno lidé podléhají nepravdivým zprávám a novinářským kachnám a jak nebezpečné to může být pro ně samotné i pro jejich okolí.

The biggest success of the group TRIK was their film *Psychosis* which was awarded the Gold Medal at the UNICA International Festival. It deals with the genuinely timeless theme of people falling prey to false news and hoaxes, which can be dangerous not only to them but to their surroundings as well.



Režie / Director Antonín Skoták Výtvarník / Designer Jiří Scheuba Technika / Technique kresba na papír / drawing on paper Zvuk / Sound Ivo Dašek Producent / Produced by TRIK

Dům spokojenosti

House of Contentment | 3 min | Československo / Czechoslovakia | 1977

Poslední snímek náchodského filmaře Miroslava Kolátora před emigrací byl zároveň i jeho dílem nejúspěšnějším. Moderní a přetechnizovaný *Dům spokojenosti* v něm spolkně obyčejného člověka, aby z něj na konci jeho cesty učinil žebračka.

The last film by Náchod native Miroslav Kolátor before his emigration was also his most successful work. In the film, a modern and overly mechanised *House of Contentment* swallows an ordinary person to turn him into a beggar at the end.



Režie / Director Miroslav Kolátor Výtvarník / Designer Miroslav Kolátor Technika / Technique plošková animace, mix technik / cut out, mixed media Producent / Produced by Miroslav Kolátor



Režie / Director Antonín Skoták **Výtvarník / Designer** Jiří Scheuba
Technika / Technique kresba na papír / drawing on paper **Producent / Produced by** TRIK

Proměny

Metamorphoses | 4 min | Československo / Czechoslovakia | 1964

Kolektiv TRIK se nesoustředil pouze na satirickou tvorbu. *Proměny* patří mezi ty filmy skupiny, jejichž děj se často točí kolem jednoho ústředního vtipu či gagu. Vydáváme se v něm do antického Řecka, kde záletnému Diovi chce žárlivá Héra překazit jeho avantýry stůj co stůj.

The focus of the TRIK Collective was wider than just satirical films. *Metamorphoses* belongs to films with a plot revolving around a single joke or gag. This film takes us to ancient Greece where jealous Hera wants to thwart Zeus's philandering.



Česká amatérská animace: Výtvarně a podvratně | Czech Non-Professional Animation: Artistically and Subversively

Věštba | Prophecy

Balada o jablku a tůni | The Ballad of the Apple and the Pool

Černoch | The Black Man

Siesta

Hlíňák | Little Clayman

Hamoun | Scrooge

Imprese | Impression

Pin-up | Pin-Up

Malování do vzduchu | Air Painting

Cesta na západ | Journey to the West

Deformace | Deformation

Mašinérie | Machinery





Režie / Director Petr Skala **Výtvarník / Designer** Petr Skala **Technika / Technique** bezkamerová animace / cameraless animation **Hudba / Music** Michal Trnka **Producent / Produced by** Petr Skala

Věštba

Prophecy | 2 min | Československo / Czechoslovakia | 1980

Petr Skala je vnímán jako jeden ze zakladatelů českého videoartu, ale s filmovou surovinou experimentoval mnohem déle, již od první poloviny šedesátých let. V jeho krátkometrážních abstraktních animovaných filmech se prolíná mystika s mlhavými figurativními prvky, neustále se proměňujícími, stejně jako se proměňoval proces tvorby Skalových filmů.

Petr Skala is considered to be one of the founders of Czech videoart, but his experiments with film stock had already begun in the first half of the sixties. His short abstract animations blend mysticism and figurative elements which are constantly changing just like Skala's filmmaking process.

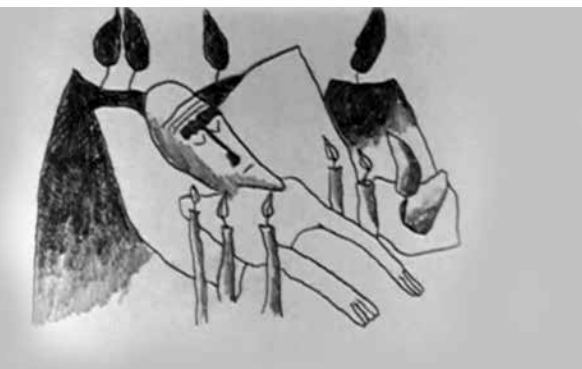

Režie / Director Eva Macholánová, Petr Hvižd **Výtvarník / Designer** Eva Macholánová **Technika / Technique** kresba na papír / drawing on paper **Hudba / Music** Jaroslav Štátný **Producent / Produced by** Petr Hvižd, Eva Macholánová

Balada o jablku a tůni

The Ballad of the Apple and the Pool | 18 min | Československo / Czechoslovakia | 1986

Ponurý příběh o králi, jenž doplatil na své lakomství, je jediným animovaným filmem, který Petr Hvižd režíroval. Zaujme zejména svou minimalistickou, avšak komplexní výtvarnou stránkou, založenou na permanentních proměnách černých linek, ze kterých konkrétní tvary rychle vystupují a opět se ztrácejí.

This gloomy story of a king who suffered the consequences of his greed is the only animated film directed by Petr Hvižd. It will impress the viewers with its minimalist yet complex artistic style based on constantly changing black lines creating concrete shapes which disappear straight away.



Režie / Director Jaroslav Čita **Výtvarník / Designer** Jaroslav Čita **Technika / Technique** jiné / others **Producent / Produced by** Jaroslav Čita

Černoch

The Black Man | 3 min | Československo / Czechoslovakia | 1966

Jaroslav Čita, rodák z Vysokova u Náchoda, který v sedmdesátých letech vstoupil do řad profesionálů v Krátkém filmu, začínal svoji filmařskou cestu u výrazně minimalistické animace. V případě *Černocha*, druhého filmu, který natočil, zvolil pouze proměňující se černé a bílé linky, jimiž vypráví tragický příběh zakázané lásky.

Before turning professional at Krátký Film Studio in the 1970s, Jaroslav Čita, born in Vyškov near Náchod, began his career with distinctly minimalist animation. In the case of his second film, *The Black Man*, he used only the transformation of black and white lines to tell a tragic story of forbidden love.

Siesta

5 min 12 sec | Československo / Czechoslovakia | 1974

Hned svým režijním debutem zaujal třiaadvacetiletý Igor Ševčík poroty amatérských filmových festivalů. *Siesta* předznamenává jeho autorský rukopis, zúročeny i během profesionální kariéry. Zdánlivě idylická siesta jednoho páru je ve skutečnosti neustálou transformací všech tvarů, které film staví na tenkou hranici surrealistické vize.

With his directorial debut, the then 23-year-old Igor Ševčík attracted the attention of juries at various amateur film festivals. *Siesta* foreshadows his trademark style, which he later developed during his professional career. The seemingly idyllic siesta of a couple is, in fact, a constant transformation of shapes which place the film on the border of surreal vision.

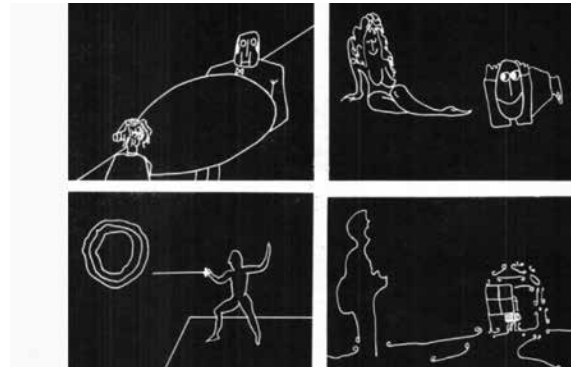

Režie / Director Igor Ševčík Výtvarník / Designer Igor Ševčík Technika / Technique kresba na papír / drawing on paper Producent / Produced by Igor Ševčík

Hlíňák

Little Clayman | 3 min | Československo / Czechoslovakia | 1968

Ačkoliv jméno Jaroslava Zahradníka není dnes tolik známé, patřil mezi skupinu amatérů, kterým se podařilo vstoupit do profesionální sféry a zároveň mezi vůbec první animátory, kteří u nás zpopularizovali techniku animace plastelíny. *Hlíňák* získal první místo na festivalu UNICA a ze Zahradníka učinil jednoho z nejvýraznějších tuzemských amatérských filmařů.

Although the name of Jaroslav Zahradník isn't well-known today, he belongs to a group of amateurs who succeeded in the professional sphere and he's also one of the first animators who popularised the technique of claymation here. *Little Clayman* won the first place at the UNICA Festival and made Zahradník into one of the most important amateur animators in Czechoslovakia.



Režie / Director Jaroslav Zahradník Výtvarník / Designer Jaroslav Zahradník Technika / Technique plastelína / clay animation Producent / Produced by Jaroslav Zahradník

Hamoun

Scrooge | 3 min 40 sec | Československo / Czechoslovakia | 1969

V *Hamounovi* již Jaroslav Cita postoupil od minimalizmu ke svým typickým karikaturním figurkám, které se objevují ve většině z jeho téměř devadesáti filmů. Metaforický příběh o lidské chamtivosti přenesl o deset let později do profesionální podoby pod názvem *Poklop*.

When making *Scrooge*, Jaroslav Cita had already moved from minimalism to his typical caricature figures which appear in the majority of his almost ninety films. Some ten years later, Cita reused his metaphorical story about human greediness in a professional film titled *Lid*.

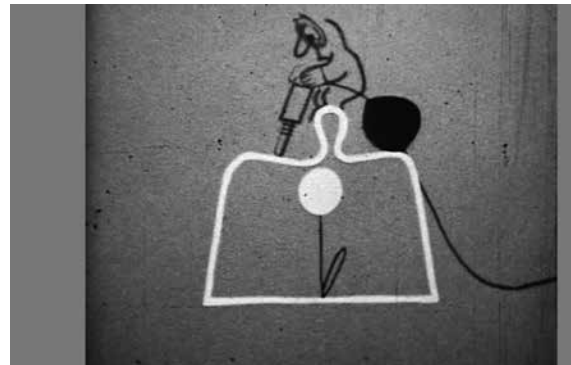

Režie / Director Jaroslav Cita Výtvarník / Designer Jaroslav Cita Technika / Technique kresba na papír, jiné / drawing on paper, others Producent / Produced by Jaroslav Cita



Režie / Director Igor Ševčík **Výtvarník / Designer** Igor Ševčík **Technika / Technique** kresba na papír / drawing on paper **Producent / Produced by** Igor Ševčík

Imprese

Impression | 3 min | Československo / Czechoslovakia | 1976

Druhý a poslední amatérský snímek Igora Ševčíka opět pracuje s takzvanou totální animací, kdy se každé políčko filmu rozkresluje zvlášť. Předměty denní potřeby v surrealistické vizi proměňují svůj tvar i účel a odmítají sloužit rozespalému muži. Oba své amatérské filmy Ševčík později ve státních studiích přetočil, tento pod názvem *Ráno po flámu*.

Igor Ševčík's second and last amateur film again works with total animation in which each film frame is drawn anew. In this surreal vision, objects of everyday use transform their shape and purpose and refuse to serve a sleepy man. Ševčík later reshot both his films in state-owned studios and titled this one *Morning After a Party*.



Režie / Director Radek Pilař **Výtvarník / Designer** Radek Pilař **Technika / Technique** bezkamerová animace / cameraless animation **Producent / Produced by** Radek Pilař

Pin-up

Pin-Up | 2 min | Československo / Czechoslovakia | 1962

Že Radek Pilař nebyl pouze populárním tvůrcem Rumcajse, dokládá výběr dvou jeho experimentálních domácích filmů. V prvním z nich s názvem *Pin-up* jsme svědky destrukce a rozpíjení fotografií a koláží.

The selection of two experimental home-made films by Radek Pilař proves that he wasn't responsible only for the popular Rumcajs. In the first film called *Pin-Up*, we witness the destruction of photographs and collages which become blurred.



Režie / Director Radek Pilař **Výtvarník / Designer** Radek Pilař **Technika / Technique** bezkamerová animace / cameraless animation **Producent / Produced by** Radek Pilař

Malování do vzduchu

Air Painting | 2 min 50 sec | Československo / Czechoslovakia | 1965

Že Radek Pilař nebyl pouze populárním tvůrcem Rumcajse, dokládá výběr dvou jeho experimentálních domácích filmů. V druhém z nich s názvem *Malování do vzduchu* pracuje Pilař s barevnou malbou přímo na filmový materiál, zaznamenávající performanci básníka Václava Fischera.

The selection of two experimental home-made films by Radek Pilař proves that he wasn't responsible only for the popular Rumcajs. In the second film, *Air Painting*, Pilař works with colour painting directly on film stock recording a performance by poet Václav Fischer.

Cesta na západ

Journey to the West | 3 min 10 sec | Československo / Czechoslovakia | 1990

Ačkoliv Emil Kubiš působil jako filmový amatér již od padesátých let, teprve po sametové revoluci se poprvé prezentoval na poli animovaného filmu. Jeho kolážovitá surrealistická technika je vždy úzkým spojením s dobovým děním v Československu. *Cesta na západ* reflektuje změnu celé společnosti a klade si otázku, zda se na vytoužený západ skutečně vydá.

Although Emil Kubiš started his amateur career in the 1950s, it wasn't until the Velvet Revolution that he first ventured into animated film. His surreal collage technique was always closely linked to the events in Czechoslovakia. His *Journey to the West* reflects the changes in society and raises the question whether it will set out on its journey to the long-desired West.



Režie / Director Emil Kubiš **Výtvarník / Designer** Emil Kubiš **Technika / Technique** mix technik / mixed media **Producent / Produced by** Emil Kubiš

Deformace

Deformation | 4 min 50 sec | Česká republika / Czech Republic | 1985

Jeden z mála amatérských filmů, jehož se dotkla cenzura v komunistickém Československu a který tak nebyl přijat k projekci na některých festivalech. Důvodem byla kritika vojenského prostředí, které často i z naprostých pacifistů může učinit kruté a bezohledné jedince.

One of the few amateur films affected by censorship in communist Czechoslovakia. Due to its criticism of the military environment which can turn even the biggest pacifists into cruel and ruthless individuals, the film wasn't allowed to be screened at some festivals.



Režie / Director Zdeněk Junek **Výtvarník / Designer** Zdeněk Junek **Technika / Technique** kresba na papír / drawing on paper **Producent / Produced by** Zdeněk Junek

Mašinerie

Machinery | 10 min | Československo / Czechoslovakia | 1985

Stop-motion animace reálných objektů, připomínající filmy Jiřího Barty, se nedrží pevně stanoveného příběhu. Namísto toho autoři vytváří surrealisticky horečnatou vizi světa psacích strojů, jejichž kovová mašinerie se jednoho dne zadrhne.

This stop-motion animation of real objects reminiscent of films by Jiří Barta doesn't stick to a story. Instead, its creators present us with a surreal and feverish vision of a world of typewriters whose metallic machinery gets jammed one day.



Režie / Director Pavel Bárta, Zdeněk Lorenz **Výtvarník / Designer** Pavel Bárta, Zdeněk Lorenz **Technika / Technique** stop-motion **Producent / Produced by** Zdeněk Lorenz, Pavel Bárta



Ukradená vzducholod'

The Stolen Airship | 88 min | Československo / Czechoslovakia | 1966

Na podzim minulého roku se v českých kinech objevila digitálně zrestaurovaná verze vědeckofantastického filmu Karla Zemana *Ukradená vzducholod'*. Mistr trikového filmu natočil tento snímek na motivy románu francouzského spisovatele Julese Vernea *Dva roky prázdnin*. Výtvarná stránka díla je obdobně jako předcházející Zemanova „verneovka“ *Vynález zkázy* kombinací hraného a animovaného filmu, založeného na původních francouzských ilustracích k Verneovým románům. Dobrodružný příběh pěti obyčejných kluků, kteří se tak trochu náhodou ocitnou v neobyčejné situaci, začíná na pražském Výstavišti. Chlapci využijí příležitosti proletět se vzducholodí zdarma a vyráží vstříc senzační vzduchoplavecké cestě. Chtějí obletět celý svět, ale majitelem i novináři pronásledovaná vzducholod' havaruje na vzdáleném ostrově, kde na chlapce číhá nejedno nebezpečí. Díky pomoci kapitána Nema a odvážného novináře Ardana nakonec mladí hrdinové všechny nástrahy překonají a vrátí se domů. Odvěký souboj nespoutaného mládí a přísného světa dospělých zde končí vítězně ve prospěch dětí. Digitální restaurování filmu *Ukradená vzducholod'* realizoval Mezinárodní filmový festival Karlovy Vary z daru Milady a Eduarda Kučerových ve spolupráci s Národním filmovým archívem a Státním fondem kinematografie ve společnostech UPP a Soundsquare. Zdrojem pro digitalizaci byl originální negativ filmu.

Last autumn, Czech cinemas screened a new, digitally restored version of Karel Zeman's sci-fi film *The Stolen Airship*. For this film, the special effects master drew inspiration from the book *Two Years' Vacation* by French novelist Jules Verne. Just like Zeman's previous film inspired by another of Verne's books, *Invention for Destruction*, *The Stolen Airship* combines live action and animation based on original French illustrations of Verne's novels. The adventures of five boys who happen to find themselves in an unusual situation begins at the Prague Exhibition Grounds. The boys take advantage of a free airship flight and embark on a sensational aeronautical journey. They plan to fly around the world but, pursued by the airship's owner and journalists, they crash on a remote island full of dangers. Thanks to the help of Captain Nemo and the courageous journalist Ardan, the young heroes eventually overcome all obstacles and return home. The age-old clash between boisterous youth and the strict world of adults ends with the victory of the children.

The Stolen Airship was digitally restored by the Karlovy Vary IFF in collaboration with the National Film Archive and the State Cinematography Fund thanks to a donation from Milada Kučerová and Eduard Kučera. The film was restored from its original negative in the UPP and Soundsquare studios.

Režie / Director Karel Zeman **Scénář / Writer** Karel Zeman, Radovan Krátký **Výtvarník / Designer** Karel Zeman **Technika / Technique** reálné záběry, mix technik, jiné / live action, mixed media, others **Hudba / Music** Jan Novák **Producent / Produced by** Filmové studio Barrandov, Filmové studio Gottwaldov

Mechanismy společné nesourodým fenoménům; #59

Mechanisms Common to Disparate Phenomena; #59 | 79 min | Belgie, Nizozemsko / Belgium, Netherlands | 2023

#59 je abstraktní animovaný sci-fi film, který sleduje zážitky, které mají společné lidé a elektronické obvody. Vývoj jaderných zbraní a s nimi souvisejících systémů planetárního sledování v období studené války měl jako vedlejší produkt za následek rozvoj výpočetní technologie, jak ji známe dnes. Edward Lorenz a Jošisuke Ueda objevili nezávisle na sobě v roce 1961 pomocí vlastních výpočetních systémů deterministický chaos. Ve filmu #59 lidé, mimozemšťané a stroje oscilují mezi strojovým chaosem a nadvládou nad planetou.

Animace napodobuje původní výpočetní postupy a byla vygenerována jako analogové elektronické signály pomocí dobového vybavení, například analogového počítače z roku 1963, raných sonarů a radarů a částí vojenských letových simulátorů. Film se snaží osvobodit tyto technologie od doby jejich vzniku.

Film je vizuálně komponován podle morfologie tří hlavních typů elektronických displejů, jimiž jsou radar, televizor a vektorový displej. Narativní prvky v soundtracku tvoří pozadí filmu a odkazy na výsledky radarového a televizního snímání tvoří obrazy, které evokují ranou počítačovou grafiku.

#59 is an abstract animated science fiction film, looking at the experiences shared by humans and electronic circuits. During the cold war, the development of atomic weapons and their associated planetary surveillance systems produced our computing technology as a side effect. During the same period, in 1961, Edward Lorenz and Yoshisuke Ueda independently discovered deterministic chaos through their computing systems. In film #59, humans, aliens and devices vacillate between these poles of machinic chaos and planetary control.

In a re-enactment of ancestral ways of computing, the animations were made as analogue electronic signals. These were generated using period equipment, including an analogue computer from 1963, early sonar and radar oscillators and bits from military flight simulators. This film is an attempt to liberate these technologies from their origins.

The film is visually composed according to a morphology of the three main types of electronic display: radar, television and vector monitor. Narrative elements in the soundtrack set the stage, while references to radar and television scanning result in images that evoke early computer graphics.

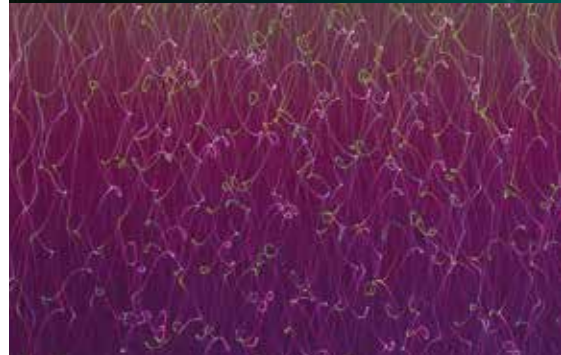
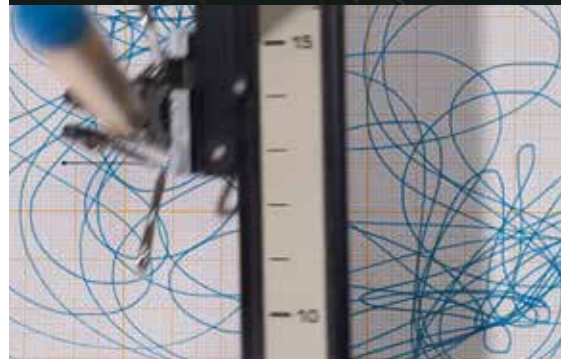
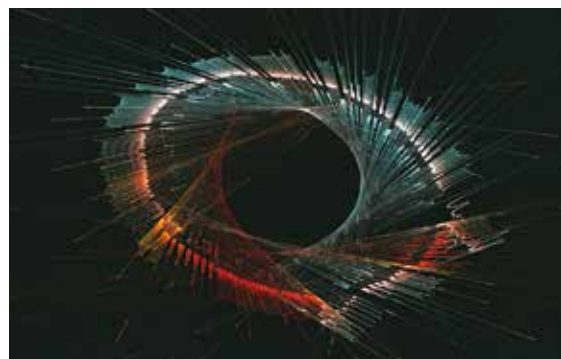



Kunstkamera

113 min | Česká republika / Czech Republic | 2022

Jan Švankmajer ve svém posledním filmu *Kunstkamera* odhaluje svou proslulou kunstkamoru na zámku v Horním Staňkově a za doprovodu hudby Antonia Vivaldiho zve diváky na procházku prostorem vlastní inspirace. Film vznikl ve dvou verzích, přičemž na Anifilmu máte šanci – na rozdíl od běžné kinodistribuce – vidět tu nezkrácenou.

Kunstkamera je procházkou zámekem a bývalou sýpkou v Horním Staňkově, ve kterých je Švankmajerova kunstkamera instalována. Nejedná se však o kunsthistorický film v pravém slova smyslu, ale o zachycení magické atmosféry této sbírky a prostředí, ve kterém je umístěna. Ve snímku nejde o pouhou prezentaci exponátů – artefakty jsou zde nasnímány s přidanou hodnotou Švankmajerova imaginativního pohledu v řazení objektů a výkladu, a to nikoliv pouze slovního.

„Proč jsem tento film natočil? Historická zkušenost říká, že všechny kunstkamory, které byly do těchto dnů vytvořeny, byly po smrti svých tvůrců rozkulaceny a rozprodány nebo zničeny. Například Rudolfova sbírka a naposledy kunstkamera Andrého Bretona. Přitom zde jde o unikátní dokumenty stavu imaginace v té které době. Oficiální muzea nemohou tyto sbírky nahradit, protože jim chybí osobní nasazení,“ přibližuje motivaci k natočení svého posledního filmu Jan Švankmajer.

In what is to be his last feature film, Jan Švankmajer reveals his fabled art chamber at the Horní Staňkov chateau and, accompanied by Antonio Vivaldi's music, invites viewers to take a stroll through his imagination.

Kunstkamera was made in two versions and Anifilm – unlike the usual cinema distribution – screens the unabridged director's cut.

Kunstkamera takes us on a walk through the chateau and the former granary in Horní Staňkov, which houses Švankmajer's art chamber. However, it's not a proper art history film; it focuses on capturing the magical atmosphere of this collection and its home. The film doesn't merely show the contents of the chamber of curiosities – the artefacts are presented with the added value of Švankmajer's imaginative perspective on sorting the objects and his (not just verbal) explication.

'Why did I make this film? Historical experience shows that all art chambers made to this day were lost, sold or destroyed after the death of their creators. For instance, the collection of Rudolf II and more recently, Andre Breton's kunstkamera. Such collections present a unique documentation of the given period's imagination. Official museums can never replace such collections, as they lack personal engagement,' Švankmajer states in explaining what motivated him to make his very last film.

Režie / Director Jan Švankmajer Scénář / Writer Jan Švankmajer Výtvarník / Designer Jan Švankmajer Technika / Technique reálné záběry / live action Hudba / Music Antonio Vivaldi Zvuk / Sound Ivo Špalj
Producent / Produced by Athanor

Nic víc

Nothing More | 70 min | Česká republika / Czech Republic | 2022

Film je autorskou reinterpretací básně Františka Halase. Osmdesát let stará báseň je filmově adaptována, nebo spíše transponována v jakousi „skládanou obrazů“, od scén inscenovaných přes scény teritoriálně či rodinně dokumentární až k deníkovým záběrům. Výsledný tvar filmu se formálně drží stavby básně *Nic víc*, ale obsahově se snaží postihnout myšlenky a témata širšího díla básníka, k jehož 120. výročí narození film vznikal.

Vystudovaný animátor se snímkem *Nic víc* vrací ke své experimentálnější tvůrčí poloze, v níž tradiční techniky animovaného filmu nepřevažují. A zároveň se po čtrnácti letech, která uplynula od jeho celovečerního debutu *Sestra*, vrací k dlouhometrážní stopáži. Festivalovým návštěvníkům jistě neujde řada známých tváří z české animátorské komunity a lokace, se kterými byl Anifilm dlouhé roky spojen. V pestrém koktejlu filmařských postupů zahlédneme i loutkové pasáže, které neanimoval nikdo jiný než letošní laureát Ceny za celoživotní přínos animovaného filmu, Alfons Mensdorff-Pouilly.

This film is a reinterpretation of a poem by František Halas, written 80 years ago. The poem has been adapted, or rather transposed into an 'image mosaic' ranging from staged scenes to territorial and family documentary scenes to journal entries. The form of the resulting film adheres to the structure of the poem, but its content tries to cover the ideas and themes of the work of the Czech poet Halas, whose 120th anniversary of birth this film commemorates.

In this film, the director, who graduated in animation, returns to his experimental roots and puts aside traditional animation techniques. Fourteen years after his feature debut *Sister*, he also returns to feature format. Festival visitors will surely notice many renowned Czech animators and locations linked to the history of Anifilm. The assortment of animation techniques used in this film includes puppet animation by none other than Alfons Mensdorff-Pouilly, the winner of this year's Anifilm Lifetime Achievement Award.



Režie / Director Vít Pancíř **Výtvarník / Designer** Vít Pancíř **Technika / Technique** stop-motion, loutka, reálné záběry, jiné / stop-motion, puppet, live action, others **Hudba / Music** Jan Faix, Filip Topol **Zvuk / Sound** Adam Bláha, Roman Džučár **Producent / Produced by** animation people

Rádio slaví narozeniny – 100 let ČRo / Czech Radio's Centenary

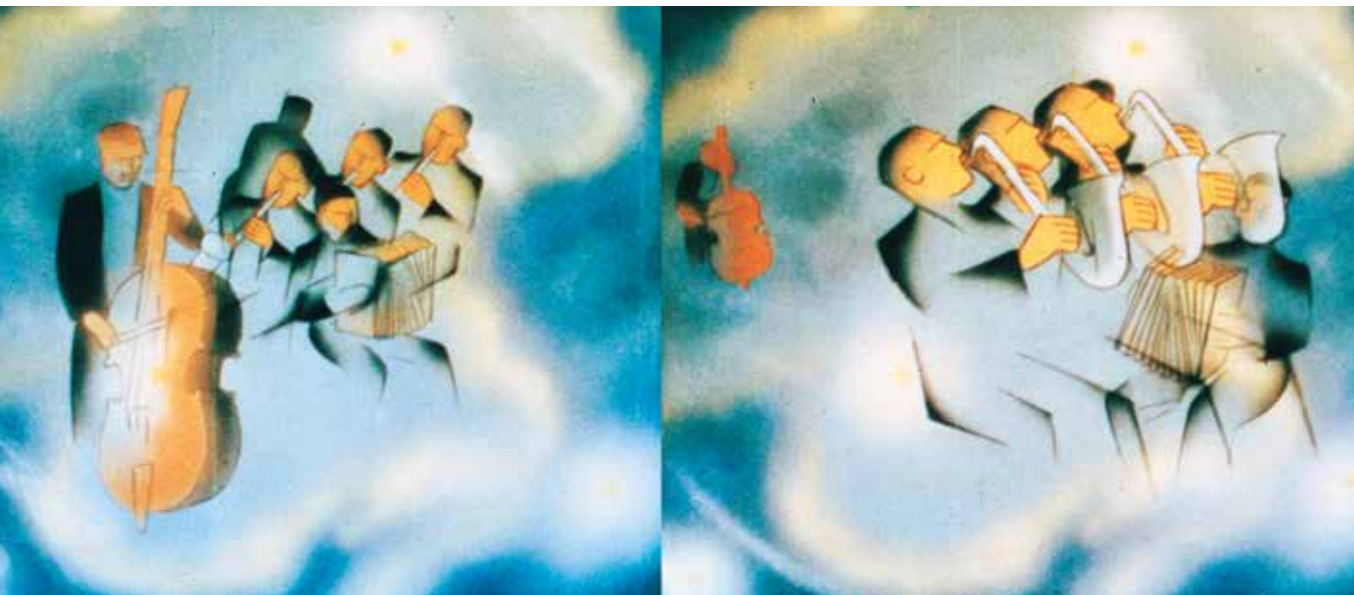

Český rozhlas slaví právě letos v květnu 100 let od svého založení. A protože Anifilm si této významné veřejnoprávní instituce váží, rozhodl se při této příležitosti a načasování festivalu sestavit „narozeninové pásmo“. Připravené je z filmů, které určitým způsobem s fenoménem rádia a elektromagnetických vln pracují.

Na úvod nemůže chybět legendární film *Všudybylovo dobrodružství*, v němž divákům fungování rozhlasu popisuje Hurvínek. Česká tvorba logicky dominuje a přesuneme se v ní také k nové generaci tuzemských animátorů (*Radio Kebrle*, *Outdated*, *Advertising the Earth Radio – Stephen P. McGreevy's VLF Cut-outs*), kteří téma pojmají každý dosti odlišně. Prostor ale dostávají i původem zahraniční autoři, kteří jsou s naší domovinou propojeni. Uvedeme tak experimentálnější poemu srbského tvůrce a absolventa FAMU Miloše Tomiće. O ilegálním rádiovém vysílání ve 30. letech minulého století vypráví pak film finské režisérky Katariiny Lillqvist, usazené v Praze. Výběr filmů pak doplňují unikátní dobové reklamy na rozhlasové přijímače – od předválečných po socialistické. A tak se třeba dozvíte, jaký přijímač preferoval Jan Werich.

This May, Czech Radio, the public radio broadcaster of the Czech Republic, celebrates the 100th anniversary of its foundation. As Anifilm holds this public institution in high esteem, it has decided to mark the occasion with a 'birthday block' composed of films which work with the phenomenon of radio broadcast and electromagnetic waves.

The block starts with the legendary *Adventures of a Ubiquitous Fellow* which has Hurvínek explain the workings of radio broadcast. Czech films logically represent the majority of films in this block which also presents the new generation of Czech animators (*Radio Kebrle*, *Outdated*, *Advertising the Earth Radio Stephen P. McGreevy's VLF Cut-outs*) who approach the theme very differently. But the programme gives space also to foreign animators with some connection to our homeland. We will screen for instance an experimental poem by Serbian animator and FAMU graduate Miloš Tomić; and a film by Prague-based Finnish director Katariina Lillqvist which focuses on illegal radio broadcasts in the 1930s. The selection is complemented by unique period commercials for radio receivers – from pre-war to socialist – so you can find which receiver Jan Werich preferred.

Všudybylovo dobrodružství / The Adventures of a Ubiquitous Fellow

Režie / Directors: Irena Dodalová, Karel Dodal, Československo / Czechoslovakia, 1936, 13 min

Outdated

Režie / Director: Martin Máj, Česká republika / Czech Republic, 2015, 10 min

Čaroděj tónu / The Wizard of Tones

Režie / Directors: Irena Dodalová, Karel Dodal, Československo / Czechoslovakia, 1936, 2 min

Večer s rádiem / Evening with Radio

Režie / Director: Miloš Tomić, Srbsko / Serbia, 2016, 10 min

Znějící vesmír / The Sounds of Outer Space

Režie / Directors: Irena Dodalová, Karel Dodal, Československo / Czechoslovakia, 1936, 2 min

Advertising the Earth Radio – Stephen P. McGreevy's VLF Cut-outs

Režie / Director: Zbyšek Semelka, Česká republika / Czech Republic, 2019, 6 min

Radio Kebrle

Režie / Director: Zdeněk Durdil, Česká republika / Czech Republic, 2006, 16 min

Radio Tesla Filharmonie

Režie / Director: Propagfilm Praha, Československo / Czechoslovakia, 2 min

Rádio Dolores / Radio Dolores

Režie / Director: Katariina Lillqvist, Finsko, Česká republika / Finland, Czech Republic, 2017, 18 min



Krátké animované filmy nominované na Oscara / Oscar-Nominated Short Animated Films



I letos vybrali členové a členky Americké filmové akademie pět krátkých animovaných filmů z loňského roku, které nominovali na Oscara. Výběr zahajuje snímek *Chlapec, krtek, liška a kůň*, jenž se stal nakonec vítězem kategorie. Čistý příběh o vlídnosti, odvaze a naději je vytvořen pomocí tradiční kreslené animace a vypráví o nezvyklém poutu čtyř přátel. *Létající námořník* je naopak experimentální počín, překvapivě vycházející z reálné události. V roce 1917 se v přístavu Halifax srazily dvě lodě a způsobily největší nezamýšlenou explozi v historii. Film vychází z vyprávění námořníka, který byl explozí odmrštěn dva kilometry daleko, kde přistál nahý a bez zranění na nohou. Naopak poetickou, nostalgicky laděnou podívanou je další film – symbolický příběh *Obchodníci s ledem*, v němž se otec a syn snaží udržet tradici rodinného řemesla navzdory globálnímu oteplování. *Létajícího námořníka* i *Obchodníky s ledem* najdete zároveň v soutěži Anifilmu. Další snímek *Můj rok penisů* vypráví o patnáctileté dívce s bujnou fantazií, která je tvrdohlavě odhodlaná přijít o panenství. Jenže na okraji Houstonu na začátku 90. letech opravdu není moc z koho vybírat. Program zakončuje absurdní komedie o mladém telemarketérovi, který se jednoho dne setká s mluvícím pštroskem. Opeřelec mu prozradí, že vesmír ve skutečnosti běží jako fázová animace, a mladík se rozhodne odložit prodej toasterů a přesvědčit své kolegy o pravé podstatě světa.

Members of the American Academy of Motion Picture Arts and Sciences have once again chosen five animated shorts to compete for this year's Academy Award. The winning film, *The Boy, the Mole, the Fox and the Horse* made by traditional hand-drawn animation is a pure story about kindness, courage, hope and an unusual bond between four friends. *The Flying Sailor* is an experimental film inspired by real events. In 1917, two ships collided in Halifax harbour and caused the biggest unintended explosion in history. The film is based on a story of a sailor who was sent flying by the explosion and landed two kilometres away on his feet, naked and unhurt. The symbolic story *Ice Merchants* is a poetic and nostalgic film in which a father and son try to preserve the family craft despite global warming. *The Flying Sailor* and *Ice Merchants* compete in this year's Anifilm competition as well. *My Year of Dicks* stars a 15-year-old girl with an overactive imagination who is hell-bent on losing her virginity. But in Houston in the early 1990s, the choices are very limited. The last film of the programme is an absurd comedy about a young telemarketer who runs into a talking ostrich one day. The flightless bird tells him that the universe is actually stop-motion animation and the young man decides to stop selling toasters and tries to convince his colleagues about the true nature of the world.

Chlapec, krtek, liška a kůň / The Boy, the Mole, the Fox, and the Horse

Režie / Directors: Peter Baynton, Charlie Mackesy, USA, 2022, 34 min

Létající námořník / Le matelot volant / The Flying Sailor

Režie / Directors: Amanda Forbis, Wendy Tilby, Kanada / Canada, 2022, 8 min

Obchodníci s ledem / Ice Merchants

Režie / Director: João Gonzalez, Portugalsko, Francie, Velká Británie / Portugal, France, United Kingdom, 2022, 15 min

Můj rok penisů / My Year of Dicks

Režie / Director: Sara Gunnarsdóttir, USA, 2022, 24 min

Pštros mi řekl, že svět je falešný, a myslím, že mu věřím / An Ostrich Told Me the World Is Fake and I Think I Believe It

Režie / Director: Lachlan Pendragon, Austrálie / Australia, 2022, 11 min



To nejlepší z Annecy WTF2022 / Best of Annecy WTF2022



“Opakem smíchu není vážnost, ale realita,” pravil jistý Georg Hegel. Je načase na chvíli zapomenout na temné časy, ponořit se do filmových vod a zkrášlit svět třpytkami, slzami štěstí, nervy drásajícím napětím a vylekaným jekotem. Vystupte ze své komfortní zóny, nechte se ohromit, ošivejte se, smějte se hurónským smíchem nebo uroňte pár slz při sledování těchto dvanácti klenotů vybraných s láskou do pásma WTF2022.

‘The opposite of laughter is not seriousness, it is the reality,’ a certain Georg Hegel tried to proclaim. It’s time to forget about dark times for a short while and add glitter, tears of joy, white-knuckles and shrieks of surprise by escaping with a few films!

Why don’t you step outside your comfort zone, be flabbergasted, shudder, roar with laughter or weep watching these 12 little gems selected with love to fire up WTF2022?

Rudé náměstí / Red Square

Režie / Director: Anatol Chechik, Rusko / Russia, 2021, 6 min

Cosi / Ding

Režie / Director: Malte Stein, Německo / Germany, 2021, 5 min

Ne a ne usnout / Not Drifting Off

Režie / Director: Steph Hope, Spojené státy, Norsko / United States, Norway, 2021, 5 min

The Sunset Special

Režie / Director: Nicolas Gebbe, Německo / Germany, 2021, 18 min

Godzalina

Režie / Director: Lucile Paras, Francie / France, 2021, 5 min

Zlatička / Cuties

Režie / Director: Theo W. Scott, Velká Británie / United Kingdom, 2021, 5 min

Hotel Kalura

Režie / Director: Sophie Koko Gate, Velká Británie / United Kingdom, 2021, 5 min

Sed saepe cadendo

Režie / Director: Gina Kamentsky, Spojené státy / United States, 2021, 3 min

Kozí kletba / A Goat’s Spell

Režie / Director: Gerhard Funk, Německo / Germany, 2021, 9 min

Ptáci, kterým se lámou nohy / Birds Whose Legs Break Off

Režie / Director: Dirk Verschure, Německo / Germany, 2022, 7 min

Neumři mi / Don’t Die on Me

Režie / Director: Ori Goldberg, Izrael / Israel, 2022, 3 min

Coucou Tchoutchou

Režie / Director: Charlie Mars, Francie / France, 2021, 3 min

Organic



Půlnoční projekce jsou na Anifilmu již tradicí. Několik festivalových nocí je už neodmyslitelně zasvěceno animovaným filmům, které bychom za denního světla nejspíš nepromítali. V tomto bloku čerstvých krátkometrážních půlnočních snímků (všechny jsou z roku 2022) se vydáme na zneklidňující výlet k naší biologické podstatě. Ať chceme nebo ne, vždycky budeme součástí přírody a naše biologie se, jak ukazují tyto filmy, vždy nějakým způsobem hlásí o své slovo. A to kolikrát těmi nejbizarnějšími způsoby. Co kdyby nám z těla začaly růst mrkve, houby, větve anebo bychom zjistili, že se pozvolně měníme v kaktus? V jiných filmech se svezeme na vlně animované (mimo jiné akvarelové) erotiky nebo se vydáme do tajemných a nepřijemně hlubokých lesů, abychom se konfrontovali se svými nočními děsy.

Midnight screenings have become a traditional part of Anifilm. For several festival nights, we screen animated films which we would most likely not screen during the day. In this block of new short midnight films (all were made in 2022), we'll take the viewers on a disturbing journey to uncover our biological essence. Whether we want to or not, we'll always be a part of nature, and our biology, as proven by these films, will always have its say. Usually in the most bizarre manner. What if your body starts growing carrots, mushrooms and branches or we find out we were slowly turning into a cactus? Other films explore animated (watercolour) eroticism or take us into mysterious and unpleasantly deep woods to confront our night terrors.

Dona na ostrově / Dona on the Island

Režie / Director: Huibin Chung, Jižní Korea / Republic of Korea, 2022, 15 min

Mrkev je zdravá pro oči / Eat Your Carrots

Režie / Director: Laura Stewart, Kanada / Canada, 2022, 3 min

Křivky / In Curve Notes

Režie / Director: Flavia Regaldo, Brazílie, Portugalsko / Brazil, Portugal, 2022, 6 min

Očňák / Eyeshroom

Režie / Director: Małgorzata Wowczak, Polsko / Poland, 2022, 8 min

Jídlo budoucnosti / Food for Future

Režie / Director: Christopher McManus, USA, 2022, 1 min

Kaktus / The Cactus

Režie / Director: Ricardo Kump, Brazílie / Brazil, 2022, 10 min

Houbokalypsa / Shroomsday

Režie / Directors: Daniel Denzer, Marius Oelsch, Rita Weiss, Alessa Wolfram, Rakousko / Austria, 2022, 3 min

Pussy Love

Režie / Director: Linda Krauss, Německo / Germany, 2022, 4 min

Noc s Moosinou / A Night with Moosina

Režie / Director: Shiu-Cheng Tsai, Tchaj-wan / Taiwan 2022, 26 min

Rozkoše a závislosti / Pleasures and Addictions



V tomto půlnočním bloku, který rovněž představí krátkometrážní animace loňské produkce, se vydáváme na další zneklidňující trip. Dalo by se říct, že kdo s čím zachází, tím také schází. A tak se protagonisté těchto prapodivných příběhů často dostanou do vleku svých závislostí a do hlubin, z nichž většinou už není úniku. Můžeme ale zároveň dodat, že účel světí prostředky, takže proč někomu neukousnout jazyk, když se dá pak doma chovat v akváriu a ještě nám příjemně poslouží ve chvílkách intimity? A co když se křesťanský kněz vydá do rukou domorodé šamance? Nebo se do vás zamiluje soused taxidermista? Od dob mytického Řecka přes Mexiko 17. století až po tu nejdrsnější drogovou současnost, všude je rozkoš doprovázena rizikem závislosti. A podhoubí z prvního půlnočního programu organicky prorůstá do druhého. Rozhodně je nač se těšit (i čeho se děsit)!

This midnight block, also introducing last year's animated shorts, will take us on another disturbing trip. One could say that what goes around, comes around. The protagonists of these peculiar stories often find themselves in tow of their own addictions and in depths from which there is no escape. But we can also say that the aim justifies the means so why not bite someone's tongue off when you can then keep it in a fish tank at home and use it for intimacies? And what if a Christian priest surrenders himself to the mercy of an indigenous shaman? What to do if your neighbour, a taxidermist, falls for you? From mythical Greece to 17th-century Mexico and all the way to the roughest drug-ridden present, pleasure always comes hand in hand with the risk of addiction. And from the breeding ground of the first midnight block, it organically grows through to this second one. There are definitely things we can look forward to (and be terrified of)!

Blèh

Režie / Director: Tim Alards, Nizozemí / Netherlands, 2022, 4 min

Preparátor / La Pursé

Režie / Director: Gabriel Nobrega, Brazílie / Brazil, 2022, 9 min

Jazyk / Tongue

Režie / Director: Kaho Yoshida, Kanada, Japonsko / Canada, Japan, 2022, 2 min

Paralela / PARALLEL

Režie / Director: Sam, Španělsko / Spain, 2022, 9 min

Buggar

Režie / Director: Jan Kopecký, Česká republika / Czech Republic, 2022, 1 min

Neumři mi / תומת לא קר /

Don't Die on Me

Režie / Director: Ori Goldberg, Izrael / Israel, 2022, 3 min

Láska až za hrob / Love to Death

Režie / Directors: Yi-Xiang Lin, Bo-Yi Wu, Tchaj-wan / Taiwan, 2022, 8 min

Dobrou noc / Sleep Tight

Režie / Directors: Tobias Sodeikat, Malte Pell, Jonas Potthoff, Německo / Germany, 2022, 3 min

Theseus

Režie / Director: Michaela Steigerová, Česká republika / Czech Republic, 2022, 2 min

Tělo boha / God's Flesh

Režie / Director: Patricio Plaza, Argentina, Mexiko / Argentina, Mexico, 2022, 21 min

The Weird Kidz

80 min | Spojené státy / United States | 2022

Uprostřed pusty severoamerických plání leží jedno nudné maloměsto s nudnými obyvateli vedoucími nudné životy. Pubertáci Dug, Mel a Fatt nejsou výjimkou – mezi největší vzrůšo tohoto léta patří videohry a nedostupné pornočasopisy v místní samošce. Ještě štěstí, že je má za chvíli vyzvednout Dugův starší brácha a jeho holka, aby společně jeli do pouště tábořit, kouřit a pít pivo! Jak už to však ve správných hororech bývá, večer zakázaných radostí naruší podivné události. Vyprahlou vegetací se prodírá cosi děsivého, a jak se ukáže, je to něco ještě mnohem horšího než podivín v kostýmu obřího mravence. Místní legendy o pouštní nestvůře jsou pravdivé. Letní táboření se změní v boj o holý život! Naštěstí se však i tady najdou dobré duše, které jsou ochotny nešťastníkům pomoci. Nebo snad ne?! Zach Passero natočil echt nezávislý animovaný horor zahrnující partu přátel, probouzející se dospělost, obří vražedný hmyz i komunitu obyvatel z malého městečka, kteří nejsou tím, čím se zdají být... Spojuje tak klasické prvky zaručující báječnou půlnoční zábavu, která rozhodně není pro celou rodinu.

In the middle of desolate North American plains lies a dull one-horse town with dull people living dull lives. Teenagers Dug, Mel and Fatt are no exceptions – the biggest thrills of their summer are video games and unobtainable porn magazines from the local shop. Luckily, they are about to be picked up by Dug's older brother and his girlfriend to go camping, smoking and drinking beer in the desert. But as proper horrors would have it, the evening of forbidden delights takes an unexpected and weird turn. Something scary lurks in the dry vegetation and, as it turns out, it's something much worse than a local weirdo dressed as a giant ant. The local legends about a desert monster are true and the campers must fight for their lives! Fortunately, there are still some good souls willing to help people in need. Or are there?!

Zach Passero has made a genuine independent animated horror, complete with a group of friends, coming-of-age motifs, giant killer insects and a small-town community who are not what they seem to be... He has combined classical elements guaranteeing a wonderful midnight entertainment definitely not suitable for the whole family.





Žralok v hlavě

Shark in the Head | 75 min | Česká republika / Czech Republic | 2005

Umělecká dráha libereckého rodáka Oldřicha Kaisera je obsáhlá a rozmanitá, a tak je logické, že se nejednou ocitl i na poli animovaného filmu. Zatímco některým animovaným hrdinům propůjčil svůj výrazný hlas (*Krysař* Jiřího Barty, 1985) jinde se objevuje jako herec v kombinaci s voděnou loutkou (*Kuky se vrací*, režie Jan Svěrák, 2010) či jako herec v trikovém filmu. A právě poslední zmiňovaný případ platí pro celovečerní debut české režisérky Marii Procházkové. V jejím filmu *Žralok v hlavě* (2005) si totiž Oldřich Kaiser zahrál hlavní roli – osamělého muže středního věku, jehož oblíbenou zábavou a také jedinou životní náplní „neškodného blázna“ je sledovat, co se děje v ulici přímo před oknem jeho přízemního bytu. Animovanými a trikovými pasážemi pak zobrazují tvůrci to, co se děje v hlavě hlavního hrdiny, balancujícího na hranici duševního onemocnění (aniž by bylo explicitně řečeno, zda se jedná o schizofrenii, či ne). Zajímavostí je, že se film natáčel v tehdejší Kaiserově bytě. Velký zájem fanoušků, zvláště poté, co média zveřejnila hercovu adresu, značně zkomplikoval natáčení tohoto jinak civilního a zdánlivě všedního filmového příběhu.

The artistic career of Liberec native Oldřich Kaiser is extensive and varied so it's only logical that he has appeared in several animated films. While some animated heroes speak with his sonorous voice (*The Pied Piper* by Jiří Barta, 1985), others were portrayed by combining Kaiser with a puppet (*Kooky Returns* by Jan Svěrák, 2010), and in some cases, Kaiser himself was the star of a special effects film. An example of this last case is the feature debut by Czech director Maria Procházková. In her film *Shark in the Head* (2005), Kaiser portrayed the leading role – a lonely middle-aged man whose favourite pastime and the sole purpose in the life of a 'harmless fool' is watching the street beyond the window of his ground floor flat. The authors use animation and special effects to portray what's happening in the mind of the film's protagonist, who exhibits signs of a mental disorder (without explicitly saying whether it's schizophrenia or not). The film was shot in Kaiser's actual flat at that time. The desire of many film fans to have first-hand experience of the film's production, especially after the media published the actor's address, greatly complicated the filming of this otherwise civil and seemingly ordinary story.

Režie / Director Maria Procházková Scénář / Writer Maria Procházková Výtvarník / Designer Maria Procházková Technika / Technique reálné záběry, mix technik / live action, mixed media Hudba / Music Jan P. Muchow Producent / Produced by Bionaut

Bobovy burgery v filmu

The Bob's Burgers Movie | 102 min | Spojené státy / United States | 2022

Komediální rodinný muzikál vychází z úspěšného seriálu *Bobovy burgery*, který se natáčí již od roku 2011. Díky simpsonovskému stylu je diváckým zážitkem nejen pro děti, ale i pro dospělé, kteří ocení i satiričtější a ironičtější polohy humoru. Celovečerní verze je pojatá jako muzikál a mysteriózní dobrodružství v jednom. Bobova rodina se zde dostává do překerní situace – před budovou jejich podniku z čista jasna praskne potrubí a vytvoří obrovskou díru. Ta zablokuje vchod a tím i plány Boba a Lindy na úspěšné léto. Zatímco Bob a Linda se snaží udržet podnik nad vodou, jejich děti se rozhodnou vydat se po stopách záhady, jež by mohla rodinnou restauraci zachránit.

Bobovy burgery jsou výjimečným příkladem toho, jak se z poměrně nezávislého, menšinového seriálu stane úspěšný fenomén, což se odráží i ve vzniku celovečerní verze. I přes svou vizualitu, která nepřipomíná nic ze standardní distribuce celovečerních filmů, byl – byť v omezené míře – uváděn i v českých kinech.

This animated musical comedy film is based on the successful series *Bob's Burgers*, which began airing in 2011. Thanks to its Simpsons-esque style, the show is appealing not only to children but also to grown-ups who appreciate satire and ironic humour. The feature film was conceived as a musical and mysterious adventure. Bob's family finds itself in a precarious situation – a pipe bursts and a sinkhole forms right in front of their restaurant. It blocks the entrance and along with it Bob's and Linda's summer plans. While Bob and Linda do their best to keep the restaurant afloat, their children decide to solve the mystery, which might help save their family business.

Bob's Burgers is a rare example of a relatively independent, non-mainstream series becoming a successful phenomenon, which is reflected in the creation of the feature version. Despite its visual style, which doesn't resemble anything from the standard feature film distribution, the film also received a limited release in Czech cinemas.





Cesta do Tvozemí

Journey to Yourland | 80 min | Slovensko, Belgie, Česká republika / Slovakia, Belgium, Czech Republic | 2022

Cesta do Tvozemí je celovečerním debutem slovenského režiséra Petera Budínského. Absolvent VŠMU na sebe upozornil třemi pořadovými krátkými filmy (*Bird of Prey*, *Alfonzova mucha* a *tWINS*) a poté nemálo let pracoval na tomto celovečerním projektu, který fanoušci animovaného filmu zaznamenali pod pracovním názvem *Srdce věže*. Na rozdíl od své krátkometrážní tvorby zvolil Budínský techniku 3D počítačové animace a film je zaměřen pro dětské publikum.

Desetiletý Riki uteče z domova. Zachytí totiž záhadný nouzový signál, který vysílá lesklý kámen. Ten odnese Rikiho do Tvozemí, fantastického paralelního světa, kde se nádherné stroje procházejí po zlatavých pouštích a věda a příroda spolu pokojně koexistují. Což je pro chlapce, frustrovaného životem na šedivém sídlišti i nezájmem otce, ohromný zážitek.

Zářící kámen poprosí Rikiho o ochranu, protože po něm v Tvozemí všichni touží. Poté splyne s chlapcem a ukryje se v jeho srdci. Riki nyní musí doručit tajemný kámen tam, kam patří. Je to jediný způsob, jak se může vrátit domů a zachránit své vlastní srdce. Na cestě potkává různé postavy – drzou holku Emu, mocného robota Metalmana či opičího generála Tidlinga – a zvažuje, s kým může své tajemství sdílet.

Journey to Yourland is the feature debut of Slovak director Peter Budínský. The graduate of the Academy of Performing Arts in Bratislava attracted attention with his three mischievous shorts (*Bird of Prey*, *Alfonz's Fly* and *tWINS*) and subsequently spent many years working on this feature project originally known to fans of animation as *Heart of the Tower*. Unlike his short films, this film for children was made using 3D computer animation. Riki, a 10-year-old boy, runs away from home, following a mysterious emergency signal sent by a shiny stone. The strange artefact transports Riki to the breathtaking parallel world of 'Yourland' where wonderful machines roam golden deserts and science coexists peacefully with nature. For a boy frustrated by his life on a gloomy housing estate and his indifferent father, this is a remarkable experience.

The shining stone merges with Riki by hiding in his heart and asking him for protection. Riki now must deliver the mysterious stone to where it belongs. It's the only way Riki can return home and save his own heart. On his journey, he meets various characters – the cheeky Ema, the mighty robot Metal Man and the monkey general Tidling. But who should Riki share his secret with?

Mikulášovy patálie: Jak to celé začalo

Le Petit Nicolas : Qu'est-ce qu'on attend pour être heureux ? | Little Nicholas: Happy as Can Be | 86 min | Francie, Lucembursko / France, Luxembourg | 2022

Loni v srpnu pár dní před svými devadesátými narozeninami zemřel světoznámý mistr kresleného humoru a karikatury Jean-Jacques Sempé. Tuto osobnost výtvarného světa si můžeme letos na Anifilmu připomenout i díky celovečernímu snímku *Mikulášovy patálie: Jak to celé začalo*. Zde poprvé ožívá oblíbená postavička malého Mikuláše v původní Sempého ilustraci. Patálie malého Mikuláše, od rvaček na školním dvoře až po dobrodružství na letním táboře, si v průběhu let zamilovaly více než čtyři generace dětí i dospělých po celém světě.

Svěží a zábavný snímek citlivě kombinuje příhody rozpustilého školáka s osudy jeho dvou tvůrců, spisovatele Reného Goscinnyho a ilustrátora Jeana-Jacquese Sempého, kterým v českém znění propůjčili hlasy Ondřej G. Brzobohatý a Ondřej Brousek.

Internationally renowned cartoonist and caricaturist Jean-Jacques Sempé died last August, just a few days before his 90th birthday. Anifilm commemorates this prominent figure of the artistic world with a screening of the feature film *Little Nicholas: Happy as Can Be*. It's the first time that little Nicholas has come to life in Sempé's original style. Little Nicholas's mishaps, ranging from schoolyard fights to adventures in a summer camp, have enchanted more than four generations of children and grown-ups all over the world. This lively and entertaining film sensitively combines the adventures of the impish schoolboy with biographies of his two creators, writer René Goscinny and illustrator Jean-Jacques Sempé, voiced in the Czech version by Ondřej G. Brzobohatý and Ondřej Brousek.





Kvík

Knor | Oink | 72 min | Belgie / Belgium | 2022

Devítiletá Babs zjistí, že starý pán s velkým kufrem, který se znenadání objevil u nich doma, je její dědeček, o kterém nikdy neslyšela. A ten jí dá k narozeninám roztomilé malé prasátko. Jenomže Kvík, jak se tenhle dáreček jmenuje, je přeci jenom čuník a Babs s ním má absolvovat výcvik s dalšími domácími mazlíčky. Vycvičit Kvíka není vůbec snadné, Babs je ale šťastná a prožívá báječné léto, dokud děda i s Kvíkem nezmizí. A dokud se v dědově kufříku nenajde přístroj na výrobu sekané. Má s tím snad něco společného blížící se soutěž o nejlepší klobásu?

Nine-year-old girl Babs finds out that the old man with a big suitcase who recently appeared in their house is her grandpa whom she didn't know before. As a birthday gift, grandpa gives Babs a cute little piggy. But Oink, as the adorable little pressie is called, is still a pig and Babs is supposed to train him along with other pets. Training Oink is no easy task but Babs is happy and has an amazing summer, until grandpa disappears along with Oink. And until a meat loaf machine is found in his suitcase. Has the upcoming competition for the best sausage anything to do with the disappearance?

Režie / Director Mascha Halberstad **Scénář / Writer** Fiona van Heemstra **Výtvarník / Designer** Gerben Achterberg, Pien Kars, Mika Schalks, Danithia van Weenum, Zaou Vaughan **Technika / Technique** loutka / puppet **Hudba / Music** Rutger Reinders **Producent / Produced by** Viking Film (Marleen Slot)

Mimoni 2: Padouch přichází

Minions: The Rise of Gru | 88 min | Spojené státy / United States | 2022

Padoucha Grua všichni znají jako mistra zločinu. Teď se ovšem píšou sedmdesátá léta a Gru je zakomplexovaný kluk, který o takové kariéře zatím jen sní. Šťastnou náhodou jednoho dne narazí na čtveřici Mimoňů. I když je to k neuvěření, rychle s nimi najde společnou řeč, postaví s jejich pomocí první doupě, zkonstruuje první zbraň a naplánuje první tajnou misi. Cílem akce je stát se členem Šílené šestky, což je elita mezi padouchy. A když je opustí jejich šéf Wilda Kopanec, Gru vycítí šanci zabrat uvolněný flek. Pohovor se však moc nezdaří – místo toho, aby se stal členem Šílené šestky, má Gru na jednu pět všehoschopných nepřátel. A tak spolu s Mimoni a pod vedením Mistryně Čou začne trénovat kung-fu, protože pochopí, že s Šílenou šestkou se po dobrém vyjít nedá.

Everyone knows villain Gru as a criminal mastermind. But it's the 70s now and Gru is just a young boy with an inferiority complex who dreams about a career in crime. Luckily for him, he runs into four Minions. Even though it's unbelievable, they soon find common ground and together build their first lair, construct their first weapon and plan their first secret mission. The goal of the mission is to become a member of the Vicious 6, an elite supervillain team. When their boss Wild Knuckles leaves the team, Gru sees an opening to replace him. But the interview doesn't go very well – instead of becoming a member of the Vicious 6, Gru makes five unscrupulous enemies. So, together with the Minions, Gru starts learning Kung Fu under the tutelage of Master Chow because he understands that he simply cannot get along with the Vicious 6.





Zlouni

The Bad Guys | 100 min | Spojené státy / United States | 2022

Málokterí hrdinové mají tak špatnou pověst jako Vlk, Had, Tarantule, Piraňa a Žralok. Tihle psanci dali dohromady tým, pro který je spáchání dokonalého zločinu stejná brnkačka jako vyrazit si na zmrzlinu. Hlavou party je Vlk, Had má na starosti sejfy, Tarantule je hackerka, Žralok se umí skvěle maskovat a Piraňa je vztekloun. Jenže i pro ně nakonec platí, že se tak dlouho chodí do sejfu pro diamanty, až se zámek vězení zacvakne. I v téhle situaci ale mají štěstí v neštěstí. Do života jim vstoupí profesor Marmaláda (kladás tělem a duší), který je chce převychovat. Všichni členové gangu naoko souhlasí, protože je to vstupenka na svobodu. Jenže už prvních pár dobrých skutků je vede k zjištění, že být dobrý je vlastně fajn. Co s tím? A jak se mají zachovat, když trůn pro největšího záporáka zabere někdo další?

Not many heroes have such a bad reputation as Wolf, Snake, Tarantula, Piranha and Shark. These outlaws have put together a team which makes committing the perfect crime look as easy as going out for ice-cream. Wolf is the leader of the gang, Snake is a safe-cracking expert, Tarantula is a hacker, Shark is a master of disguise and Piranha is a short-fused loose cannon. But not even they can refute the saying that when the gang goes so often to the safe for diamonds it gets locked up itself in the end. But their lives are about to be changed by Professor Marmalade (good guy to the bone) who wants to re-educate them. All gang members pretend to agree, as it's their ticket to freedom. The first good deeds, however, make them believe that being good is actually nice. What to do now? How should they act when someone else usurps the throne for the biggest villain?

Loutkové pohádky jak se patří (Alfons Mensdorff-Pouilly dětem) / Pretty Proper Puppet Fairy Tales (Alfons Mensdorff-Pouilly to Children)



Loutkové pohádky a večerníčky, které znají nejen děti, ale často i jejich rodiče, a které vždy nadchnou perfektně zvládnutou animací. Některé z filmů v tomto programu patří už ke klasice a všechny mají společnou techniku (loutkovou animaci) a společného animátora. Tím je Alfons Mensdorff-Pouilly, který se věnuje loutkové animaci několik desítek let a který letos od festivalu dostává Cenu za celoživotní přínos animovanému filmu. Ve výběru pro dětské diváky se můžete těšit na známé kutily Pata a Mata, kteří se tentokrát poperou s živým plotem, nebo na oblíbené dobrodruhy Jáju a Pájju, kteří si zas užijí radovánky se zmrzlinou. Připomenete si také Lakomou Barku, kterou možná znáte z celovečerního filmu *Fimfárum*, nebo komický příběh *Strašení čmeláků*. K novodobější produkci pak patří nevšedně animovaný snímek *O rybáři Maršíčkovi* (plošková animace v prostoru) a loutkový večerníček *Jak to chodí u hrochů*.

These puppet fairy tales and bedtime stories known not just to children but often also to their parents will impress viewers with superb animation. Some of the films in this block have already become classics and all of them share the same animation technique (puppet animation) and animator. Alfons Mensdorff-Pouilly, who has been specialising in puppet animation for decades, is this year's recipient of the Anifilm Lifetime Achievement Award. In this selection for children, you can look forward to famous handymen Pat and Mat, who will try to tackle a hedgerow, and popular adventurers Yaya and Paya, who decided to have some ice cream. You will also have a chance to see Greedy Barka, whom you probably know from the feature film *Fimfárum*, and the comical film *Scaring Bumblebees*. More recent contributions include *Fisherman Maršíček* (cut-out animation) and puppet bedtime story *Doings of the Hippopotamus Family*.

Jája a Pája – Zmrzlinové radovánky / Yaya and Paya – Ice Cream Fun

Režie / Director: František Váša, Česká republika /
Czech Republic, 1997, 9 min

Strašení čmeláků / Scaring Bumblebees

Režie / Director: Zdeněk Smetana,
Československo / Czechoslovakia, 1977, 7 min

O rybáři Maršíčkovi / Fisherman Maršíček

Režie / Director: František Váša, Česká republika /
Czech Republic, 2011, 13 min

Jak to chodí u hrochů – Dárek / Doings of the Hippopotamus Family – Present

Režie / Director: Jan Balej, Česká republika / Czech
Republic, 2000, 6 min

Pat a Mat – Živý plot / Pat and Mat – Hedgerow

Režie / Director: Lubomír Beneš, Československo /
Czechoslovakia, 1994, 8 min

Lakomá Barka / Greedy Barka

Režie / Director: Vlasta Pospíšilová,
Československo / Czechoslovakia, 1986, 16 min



Dobrodružství Robinsona Crusoe, námořníka z Yorku

Adventures of Robinson Crusoe, a Sailor from York | 68 min | Československo / Czechoslovakia | 1981

Významný film v oblasti loutkové animace, a to nejen československé, vznikl – jak ostatně prozrazuje jeho název – na motivy románu Daniela Defoea. Na jeho podobě se podepsaly známé osobnosti naší filmové i výtvarné sféry: jeden z Trnkových následovníků Stanislav Látal, který snímek režíroval, výtvarník Adolf Born, scenárista a dramaturg Jiří Kubíček, zvukový mistr Ivo Špalj, herec Václav Postránecký, jenž titulního hrdinu namluvil. A také animátor Alfons Mensdorff-Pouilly, který se spolu s Vlastou Pospíšilovou zasloužil o precizní loutkovou animaci, jíž tento dnes již kultovní film doslova vyniká.

Zkušený mořeplavec Robinson vyráží na další ze svých výprav a svým příznivcům slibuje, že během plavby sepíše své paměti. Netuší ale, že se jen tak nevrátí. Celkem poklidná plavba se záhy mění v drama a Robinson se i se svým věrným psem Badem ocitá jako jediný přeživší námořník na pustém ostrově. Přijme situaci jako výzvu a s vynalézavostí a zkušenostmi ostříleného námořníka se pouští do boje o přežití. A dokud mu nedojde inkoust, pokračuje také ve svých pamětech. Časem ho opouští jeho věrný čtyřnohý přítel, ale Robinson si nachází další společníky a začíná mít život na ostrově docela rád.

Dobrodružství Robinsona Crusoe vznikla ve dvou verzích – jako seriál a jako celovečerní film. Na festivalu uvidíte celovečerní verzi.

As the title suggests, this puppet film (significant far beyond the borders of the former Czechoslovakia) is an adaptation of Daniel Defoe's popular novel. Many renowned Czechoslovak filmmakers and artists contributed to the making of this film: one of Jiří Trnka's successors Stanislav Látal, who directed the film; graphic artist Adolf Born; screenwriter and dramaturge Jiří Kubíček; sound engineer Ivo Špalj and actor Václav Postránecký, who voiced the main hero. And animator Alfons Mensdorff-Pouilly, who, together with Vlasta Pospíšilová, was in charge of the film's meticulous puppet animation which characterises this iconic film.

Experienced sailor Robinson sets out on another of his voyages and promises his supporters that he will finally write his memoirs. He is unaware, however that he will not return for a long time. His calm voyage suddenly turns into drama and Robinson and his loyal dog Bad, the sole survivors, are stranded on a desert island. Robinson sees the situation as a challenge and with the resourcefulness and experience of a seasoned seadog, fights for survival. And until he runs out of ink, he continues writing his memoirs. After some time, his loyal four-legged friend passes away, but Robinson finds new companions and starts to enjoy life on the island.

The Adventures of Robinson Crusoe was made in two versions – as a series and a feature film. The festival screens the feature-length version.

Režie / Director Stanislav Látal **Scénář / Writer** Stanislav Látal, Jiří Kubíček **Výtvarník / Designer** Adolf Born **Technika / Technique** loutka, plošková animace / puppet, cut out **Hudba / Music** Karel Svoboda **Producent / Produced by** Krátký film, a.s., Studio Jiřího Trnky

Kódži Jamamura dětem / Kōji Yamamura to Children



Významný japonský tvůrce Kódži Jamamura, host letošního festivalu, připravil pro Anifilm i výběr ze své bohaté a cenami ověřené tvorby pro dětské publikum. Uplatňuje v ní svou jedinečnou imaginaci a jemný humor. Chybět nemohou díly ze snové trilogie ptačích kamarádů Kara a Piyobupta (*Deštivý den*, *Sendviče*, *Dům*) nebo hříčka *Kousky*. Lehce strašidelné chvílky zažijeme s hrdinou snímku *Výtah*, který ale svou fantazií připomíná snímky Hajaa Mijazakiho. Zvláštní (a často žertovnou) úlohu pak má v Jamamurových filmech pro děti zvuková složka a hlasy postav, které dotvářejí jeho nezvyklé animované světy.

Renowned award-winning Japanese animator Kōji Yamamura, guest of this year's festival, has prepared a selection of his films for children. In these films, he uses his unique imagination and subtle humour. The block includes his dreamy trilogy starring bird friends Karo and Piyobupt (*Imagination*, *The Sandwiches*, *A House*) and a visual pun titled *Pieces*. We will also experience mildly chilling moments with the hero of *The Elevator* boasting a fantastic visual style reminiscent of films by Hayao Miyazaki. A significant (and often humorous) role in Yamamura's films is played by the score and the voices of his characters complementing his unusually animated worlds.

Kousky / おまけ / Pieces

2003, 2 min

Podivný výtah / ふしぎなエレベーター / The Elevator

1991, 7 min

Dům / おうち / A House

1992, 4 min

Dětský hrad / キッズキャッスル / Kid's Castle

1995, 5 min

Sendviče / サンドイッチ / The Sandwiches

1992, 4 min

Co si vybereš? / どっちにする? / Your Choice!

1999, 10 min

Deštivý den / あめのひ / Imagination

1992, 4 min

Medvíďe v dešti / あめふりくまのこ / A Little Bear in the Falling Rain

2010, 5 min

Režie / Director: Kōji Yamamura, Japonsko / Japan

Jezevec Chrujda a ti druzí / Snoozy the Badger and His Friends



Uznávaný český režisér David Súpup se kontinuálně věnuje tvorbě pro děti a jako porotce letošního festivalu představí průřez svou tvorbou, orientovanou na dětské publikum. Mladí diváci jeho počiny ostatně dobře znají z televizních obrazovek. Je režisérem oblíbeného cyklu České televize *Zpívejte s námi*, v němž animací oživuje známé české písničky. Natočil večerníčkový seriál *Králík Fiala*, který namluvil Jiří Macháček a který byl poprvé odvysílán v roce 2011. Velmi oblíbený je také jeho nejnovější seriál *Jezevec Chrujda*, realizovaný technologií animace poloreliéfni loutky (za podpory digitální postprodukce). Trochu z jiného ranku je pak edukační série *NEZkreslená věda*, popularizačně-vzdělávací cyklus Akademie věd České republiky, kterým provází nezaměnitelný komentář Pavla Lišky, Bára Hrzánové a Radka Holuba a ilustrace Tomáše Zacha a Markéty Smolíkové Kubátové. Krátká animovaná videa tematicky zaměřená na vědu a poznání edukační a zábavnou formou přibližují zajímavé jevy z různých vědních oblastí.

Renowned Czech director David Súpup continuously focuses on films for children and as one of this year's festival jurors, he will present a showcase of his work for young audiences. Children already know his work from television. Súpup directed Czech Television's popular series *Sing with Us*, which animates well-known Czech songs. He has also made a series about *Violo the Bunny*, voiced by Jiří Macháček, which was first broadcast in 2011. His latest series, *Snoozy the Badger*, is also very popular. It was made using the technology of half-embossed puppets (with the help of digital post-production). Súpup is also behind a slightly different title, *Undistorted Science*, a popular science series commissioned by the Czech Academy of Science with unmistakable narrators Pavel Liška, Bára Hrzánová and Radek Holub and illustrations by Tomáš Zach and Markéta Smolíková Kubátová. These animated shorts use an educational and entertaining format to explain various interesting scientific phenomena.

Zpívejte s námi / Sing with Us: Šel zahradník do zahrady/ Když já sloužil

Režie / Director: David Súpup, Česká republika / Czech Republic, 2017, 6 min

Jezevec Chrujda: Jak se všichni vybarvili / Snoozy the Badger: How They Got Their Colours

Režie / Director: David Súpup, Česká republika / Czech Republic, 2022, 8 min

Králík Fiala: Do teplých krajín / Violo the Bunny: Going to Africa

Režie / Director: David Súpup, Česká republika / Czech Republic, 2011, 8 min

NEZkreslená věda: Co je to diamant / Undistorted Science: What Is a Diamond

Režie / Director: David Súpup, Česká republika / Czech Republic, 2016, 10 min

Jezevec Chrujda prochází divočinou / Snoozy the Badger in the Wild

Režie / Director: David Súpup, Česká republika / Czech Republic, 2022, 8 min

Zpívejte s námi / Sing with Us: Tichá noc

Režie / Director: David Súpup, Česká republika / Czech Republic, 2022, 5 min

Naše prasátko / Our Piggy

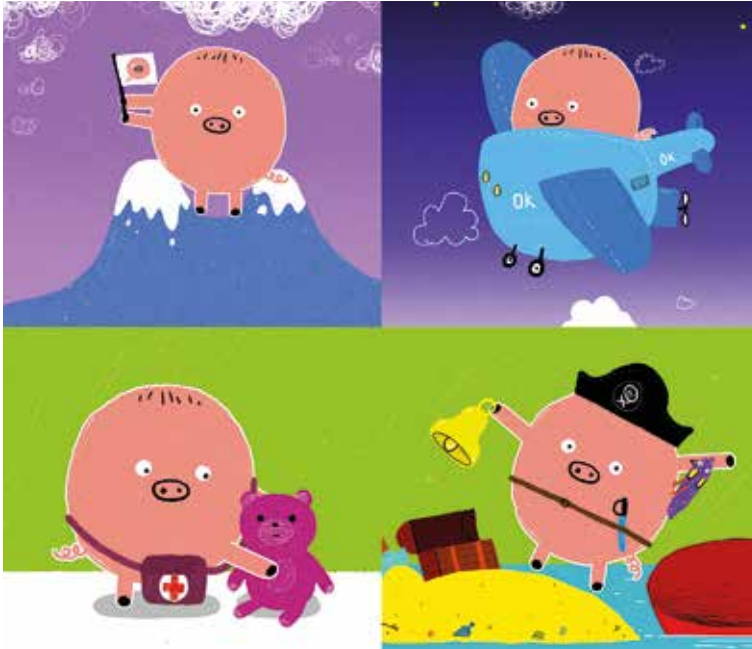

Stejně jako nejmenší děti, i naše prasátko, hlavní hrdina veselých minipříběhů, objevuje a poznává věci kolem sebe. Nejvíce ho zajímají ty každodenní, které se v jeho představách mění v něco jiného. Z krabice se stane traktor, z polštáře včela – nebo je to naopak? Dětská fantazie nezná hranic a naše prasátko objevuje svět krok za krokem. Přidejte se, je to zábava, i když někdy při tom vznikne pořádný binec!

Seriál pro nejmenší diváky vytvořil režisér, výtvarník, ilustrátor a tvůrce počítačových her Jaromír Plachý ve spolupráci se svým synkem Pepíkem. Hravě a jednoduše, prostě tak, aby byl srozumitelný a hlavně zábavný pro nejmladší publikum.

Just like the youngest children, Our Piggy, the hero of humorous short films, is exploring and learning about the things around him. He is most interested in everyday objects that turn into all sorts of things in his imagination. A box becomes a tractor, a pillow becomes a bee – or is it the other way round? Children's imagination knows no bounds and our Piggy discovers the world one step at a time. Join in, it's fun, even though it can sometimes get messy.

This series for the youngest children was created by director, graphic artist, illustrator and video game developer Jaromír Plachý together with his son Pepík. It's playful, entertaining and simple enough for the youngest audiences.

Epizody / Episodes:

1. Nočník / Potty
2. Vysavač / Vacuum
3. Lod'ka / Boat
4. Rybička / Fish
5. Krabice / Box
6. Robot
7. Housenka / Caterpillar
8. Kyblíček / Bucket
9. Včelky / Bees
10. Balónek / Balloon
11. Světýlka / Fireflies
12. Vozíček / Cart
13. Klouzačka / Slide
14. Kostičky / Blocks
15. Krmítko / Feeder
16. Pískoviště / Sandbox
17. Jablíčko / Apple
18. Bublifuk / Bubbles
19. Pračka / Washer
20. Kuřátka / Chicks
21. Hopík / Ball
22. Větrák / Fan

Mezi pyramidami a vesmírem / Between Pyramids and Space



Ve své tvorbě amatéři nezapomněli ani na dětské publikum a nejen jim je určeno toto pásmo. Od krátkých anekdot o lidské povaze, kam lze zařadit filmy *Jak dělíme lidi* nebo *Hamoun*, se v *Nejkrásnější planetě* přesuneme do vesmíru. *X + Y* odhaluje potenciál dětské hravosti zastavit všechny válečné konflikty. Ve *Zmoudření mistra Tempery* na sebe nelíbí všem, přivolá hněv faraona i starodávných bohů. A hraví *Hasiči* Jaroslava Cita nabídnou odpověď na mnoho zásadních otázek. Dá se využít velbloudí hrb, údajně plný vody, k hašení požáru? A proč nejde připojit hadice k elektrické zásuvce, když v ní je proud?

The work of amateur animators doesn't ignore child audiences. But this block is not intended just for them. From short anecdotes about human nature such as *How to Divide People* and *Scrooge*, we will move to outer space in *The Most Beautiful Planet*. *X + Y* reveals the potential of children's playfulness to end all wars. In *Mr Tempera Gets Wiser*, a painter whose modern art isn't appealing to everyone draws the wrath of a pharaoh and the ancient gods on himself. And Jaroslav Cita's playful *Firefighters* offers answers to many important questions. Can a camel's hump, allegedly full of water, be used to put out fires? And why can't you plug a hose into a socket if there's a current in it?

Jak dělíme lidi / How to Divide People

Režie / Director: Zdeněk Junek, Československo / Czechoslovakia, 1980, 3 min

Nejkrásnější planeta / The Most Beautiful Planet

Režie / Director: Antonín Skoták, Československo / Czechoslovakia, 1960, 11 min

Hamoun / Scrooge

Režie / Director: Jaroslav Cita, Československo / Czechoslovakia, 1969, 4 min

Věčný sen lidstva / Humanity's Eternal Dream

Režie / Director: Jaroslav Zahradník, Československo / Czechoslovakia, 1969, 3 min

X + Y

Režie / Directors: skupina TiGR & Ko. (Dušan Tichý, Dagmar Tichá, Josef Groz, Miroslav Koplík), Československo / Czechoslovakia, 1963, 6 min

Hasiči / Firefighters

Režie / Director: Jaroslav Cita, Československo / Czechoslovakia, 1973, 7 min

Zmoudření mistra Tempery / Mr Tempera Gets Wiser

Režie / Director: František Roleček, Československo / Czechoslovakia, 1958, 7 min

Anča a Pepík / New Episodes of Annie and Joey



Anča a Pepík 1 / New Episodes of Annie and Joey 1

Den prasátek / Piggy Day
Vodopád přízraků / Spectrefall
Příšera / Monster

Anča a Pepík 2 / New Episodes of Annie and Joey 2

Zakletý kouzelník / The Enchanted Wizard
Fantom Ušína / The Earsted Phantom
Vánoční příběh / A Christmas Story

Kdo by neznal Anču a Pepíka z městečka Ušín, neohrožené myší hrdiny dětských komiksů? Tito nerozluční kamarádi nechybí nikde tam, kde se objeví nějaká záhada, a tak neustále prožívají nová, vždy fantastická a napínavá dobrodružství. A jen díky jejich odvaze a dobrodružným povahám jsou všechny záhady nakonec objasněny, viníci odhaleni a potrestáni. Podle oblíbených komiksů Lucie Lomové vznikla v České televizi nyní druhá řada animovaného seriálu, který je určen starším dětem. Seriál režírovaný Michalem Žabkou ctí výtvarný styl původních komiksů i dynamiku jejich příběhů. Na jeho scenáristické podobě spolupracovala právě i Lucie Lomová.

Who doesn't know Annie and Joey from the town of Earsted, the dauntless heroes of children's comic books? These inseparable friends seem to be followed around by mysteries and so they always have new, fantastic and thrilling adventures. Only thanks to their courage and adventurous nature, all mysteries are eventually solved and their culprits revealed and punished. Czech Television produced a second season of this animated series for older children based on popular comic books by Lucie Lomová. The series directed by Michal Žabka honours the comic books' artistic style and their stories. The script was co-written by Lucie Lomová herself.

Nevídáno, neslycháno / Unheard, Unseen

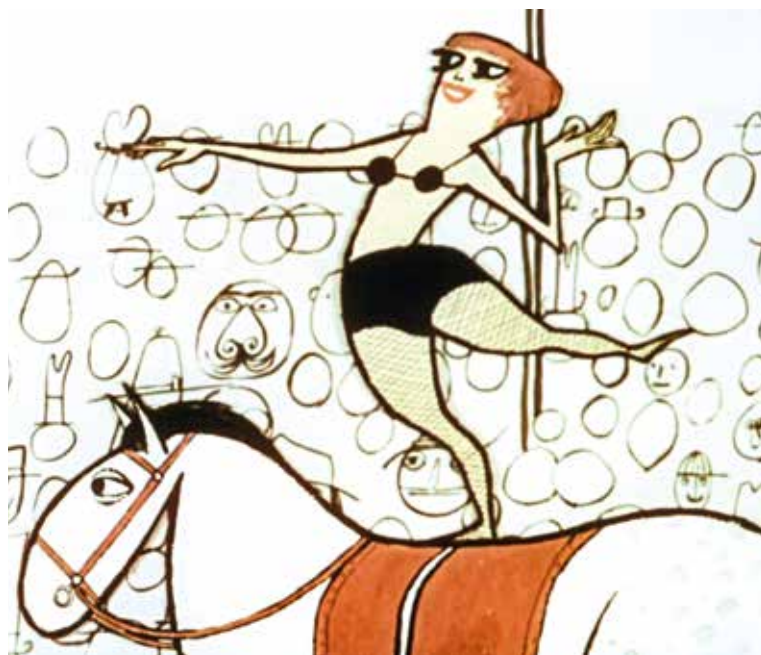

V tomto programu jsme pro vás vylovili neznámé poklady z archivu nejstaršího českého ateliéru animace. Ten se nachází na Vysoké škole uměleckoprůmyslové, známé jako UMPRUM.

Během mnoha desetiletí existence tamější katedry animace vznikla totiž spousta filmů, které diváci od doby jejich vzniku neměli zrovna moc šancí vidět. A přitom se jedná o pozoruhodné počiny, pod kterými jsou často podepsáni známí režiséři i výtvarníci. Ti tehdy ještě jako studenti natáčeli filmy na filmový pás, bez pomoci počítačového softwaru a bez možnosti postprodukčních zásahů, jaké umožňuje dnešní technika. Přesto (anebo možná právě v kontextu dnešní audiovizuální nabídky) působí tyto filmy nezvykle svěže, neboť používají vynalézavé výtvarné zkratky i originální animační postupy.

In this programme, we dug out unknown treasures from the archive of the oldest Czech studio of animation at the Academy of Arts, Architecture & Design in Prague. During the decades-long history of the studio, it created plenty of films which viewers haven't had many chances to see. But these films are often remarkable titles by renowned directors and graphic artists. When they were still students, they made films in the traditional way, without using computer software or the post-production possibilities provided by modern equipment. But despite that (or perhaps in the context of contemporary audio-visual production), the films seem unusually fresh as they use inventive artistic shortcuts and original animation techniques.

Znělka s kočkou / Jingle with a Cat

Režie / Director: Ivan Karásek, Československo / Czechoslovakia, 1970, 10 s

Balábilé / Ballabile

Režie / Director: Jaromír Gál, Československo / Czechoslovakia, 1962, 2 min

Dobrodružství psa Kuldíka /

The Adventures of Kuldík the Dog

Režie / Director: Svatopluk Pitra, Československo / Czechoslovakia, 1956, 6 min

Zlaté jablko / The Golden Apple

Režie / Director: Emanuel Cvetkov, Československo / Czechoslovakia, 1968, 6 min

Chvěj / Shiver

Režie / Director: Kateřina Nováková, Československo / Czechoslovakia, 1972, 3 min

Pohádka pro tlusté děti / A Fairy Tale for Obese Children

Režie / Director: Eva Vodrážková, Československo / Czechoslovakia, 1966, 4 min

Biolál z Hadránků

Režie / Director: Jolanta Lysková, Československo / Czechoslovakia, 1962, 2 min

Tučňák / Penguin

Režie / Director: Vladimír Krb, Československo / Czechoslovakia, 1977, 2 min

Děvčátko Kiyó / A Girl Called Kiyó

Režie / Director: Jan Slávik, Československo / Czechoslovakia, 1969, 4 min

Kejklovačka / Jugglery

Režie / Director: Jana Merglová-Olexová, Československo / Czechoslovakia, 1964, 3 min

Elá hop / Hippity-hop

Režie / Director: Vratislav Hlavatý, Československo / Czechoslovakia, 1956, 6 min

Znělka s kočkou / Jingle with a Cat

Režie / Director: Ivan Karásek, Československo / Czechoslovakia, 1970, 10 s

Znovu objevené večerníčky (Born in Liberec: Oldřich Kaiser) / Rediscovered Bedtime Stories (Born in Liberec: Oldřich Kaiser)



Liberecký rodák Oldřich Kaiser je často k vidění v hraných filmech. V těch animovaných bývá zase občas slyšet. Tak je tomu například u tří večerníčkových seriálů z osmdesátých a devadesátých let, které namluvil. První nás zavede do prostředí bláznivé rodiny Horáčkovy, kde je tatínek možná až příliš nad věcí, zatímco maminka se přehnaně trápí tím, že jejich dcerka roste pomaleji než ostatní děti. A když se do toho vloží kouzelný skřítek, začnou se teprve dít věci! Stejně jako v knižní předloze se i v seriálu o výtvarnou stránku postarala Eva Šedivá. V *Podivuhodných příhodách Šimona a Penelopy*, natočených podle knihy Geralda Durella, se vypravíme do tajemné země jménem Mytologie, abychom prožili čarovná dobrodružství. Na seriálu spolupracoval jako výtvarník slovatný Vratislav Hlavatý. Program pak zakončíme pohádkou z ostrova, který je tak malý, že ani není na mapě. Žije na něm slon Řiša, jehož malý vzrůst mu nikterak nebrání dokázat veliké věci.

Liberec native Oldřich Kaiser can often be seen in live-action films. But he can also often be heard in animated films. Examples are the three Bedtime Stories series from the 80s and 90s. The first one introduces the crazy Horáček family, whose father stays a bit too much on top of things, while the mother is overly worried about their daughter growing at a slower rate than other children. When a magical elf intervenes, things are about to get crazy! Just like in the book on which the series is based, the creator of the series' artistic design is Eva Šedivá. In *Simon and Penelope's Incredible Story*, based on a book by Gerald Durell, we find ourselves in the mysterious land of Mythologia, where we embark on magical adventures. The graphic designer of this series was the renowned Vratislav Hlavatý. The block ends with a tale from an island so small it's not even on the map. One of the island's inhabitants is Richard the Elephant, whose small size doesn't prevent him from accomplishing big things.

Ze života rodiny Horáčkovy: Den první / Life in the Horáček Family: Day One

Režie / Directors: Růžena M. Brožková, Garik Seko,
Česká republika / Czech Republic, 1994, 9 min

Ze života rodiny Horáčkovy: Den třetí / Life in the Horáček Family: Day Three

Režie / Directors: Růžena M. Brožková, Garik Seko,
Česká republika / Czech Republic, 1994, 9 min

Podivuhodný příběh Šimona a Penelopy: Mluvicí balík /

**Simon and Penelope's Incredible
Stories: The Talking Parcel**

Režie / Director: Jiří Tyller, Československo /
Czechoslovakia, 1991, 8 min

Podivuhodný příběh Šimona

**a Penelopy: Korunní princ Septimus /
Simon and Penelope's Incredible Stories:
Crown Prince Septimus**

Režie / Director: Jiří Tyller, Československo /
Czechoslovakia, 1991, 8 min

Podivuhodný příběh Šimona

**a Penelopy: Křišťálová jeskyně /
Simon and Penelope's Incredible Stories:
The Crystal Cave**

Režie / Director: Jiří Tyller, Československo /
Czechoslovakia, 1991, 8 min

Richard Sloní srdce: ...je na světě /

Richard the Elephantheart: ... Is Born

Režie / Director: Garik Seko, Československo /
Czechoslovakia, 1985, 9 min

Nová evropská animace pro děti I / New European Animation for Children I



Není nad to, když se současní úspěšní animátoři zaměří ve své tvorbě na dětské publikum. Jejich originální poetika, výtvarné cítění a neotřelé náměty, které známe z jejich snímků, jež vyhrávají světové festivaly, dostanou prostor v jedinečném světě dětské fantazie. Naštěstí takových snímků každý rok nevzniká málo a festival Anifilm by o ně nerad své diváky ochudil. Přináší vám tedy dvojité výběr úžasných, vizuálně, technicky i příběhově pestrých krátkých animovaných filmů z poslední doby. Stojí za nimi zejména evropská autoři a autorky, které jsou, jako třeba Kateřina Karháňková či Britt Raes, hvězdami festivalové scény.

There's nothing like successful contemporary animators making films for children. Their original poetics, artistic feeling and fresh topics known from their award-winning films can blossom in the unique world of children's imagination. Luckily, the number of such films made each year is not small, and Anifilm would like to share them with its visitors. We have therefore prepared two blocks of new fantastic short films with various visual styles, animation techniques and stories. They were made predominantly by European filmmakers such as Kateřina Karháňková and Britt Raes, stars of the festival scene.

Bábovka / Sandpie

Režie / Director: Kateřina Karháňková, Česká republika, Francie / Czech Republic, France, 2022, 10 min

Kočka / Katze / Cat

Režie / Director: Julia Ocker, Německo / Germany, 2022, 4 min

Tuřín / Nearis / The Turnip

Režie / Directors: Piret Sigus, Silja Saarepuu, Estonsko / Estonia, 2022, 7 min

Boom

Režie / Directors: Romain Augier, Charles Di Cicco, Gabriel Augerai, Yannick Jacquin, Laurie Pereira de Figueiredo, Francie / France, 2022, 6 min

Myší dům / Mišja hiša / Mouse House

Režie / Director: Timon Leder, Slovinsko / Slovenia, 2022, 9 min

Hooba

Režie / Director: Sem Assink, Nizozemí / Netherlands, 2022, 2 min

T-Rex

Režie / Director: Julia Ocker, Německo / Germany, 2022, 4 min

Krab / Crab

Režie / Director: Piotr Chmielewski, Polsko, Francie / Poland, France, 2022, 9 min

Nová evropská animace pro děti II / New European Animation for Children II



Není nad to, když se současní úspěšní animátoři zaměří ve své tvorbě na dětské publikum. Jejich originální poetika, výtvarné cítění a neotřelé náměty, které známe z jejich snímků, jež vyhrávají světové festivaly, dostanou prostor v jedinečném světě dětské fantazie. Naštěstí takových snímků každý rok nevzniká málo a festival Anifilm by o ně nerad své diváky ochudil. Přináší vám tedy dvojitý výběr úžasných, vizuálně, technicky i příběhově pestrých krátkých animovaných filmů z poslední doby. Stojí za nimi zejména evropská autoři a autorky, které jsou, jako třeba Kateřina Karhánková či Britt Raes, hvězdami festivalové scény.

There's nothing like successful contemporary animators making films for children. Their original poetics, artistic feeling and fresh topics known from their award-winning films can blossom in the unique world of children's imagination. Luckily, the number of such films made each year is not small, and Anifilm would like to share them with its visitors. We have therefore prepared two blocks of new fantastic short films with various visual styles, animation techniques and stories. They were made predominantly by European filmmakers such as Kateřina Karhánková and Britt Raes, stars of the festival scene.

Sestřičky / Entre deux sœurs / To Be Sisters

Režie / Directors: Clément Céard, Anne-Sophie Gousset, Francie / France, 2022, 7 min

Veverka / Eichhörnchen / Squirrel

Režie / Director: Julia Ocker, Německo / Germany, 2022, 4 min

Křížem krážem / Krížom krážom / Criss Cross

Režie / Directors: Nina Rybárová, Tomáš Rybár, Slovensko, Česká republika / Slovakia, Czech Republic, 2023, 8 min

Chameleon / De Kameleon / The Chameleon

Režie / Director: Pim ter Braak, Nizozemí / Netherlands, 2022, 2 min

Příběh pro dvě trubky / Histoire pour 2 Trompettes / A Story for 2 Trumpets

Režie / Director: Amandine Meyer, Francie / France, 2021, 5 min

Franzyna polévárna / Franzy's Soup-Kitchen

Režie / Director: Ana Chubinidze, Francie, Gruzie / France, Georgia, 2021, 9 min

Tygr / Tiger

Režie / Director: Julia Ocker, Německo / Germany, 2022, 4 min

Lucka a balvan / Luce and the Rock

Režie / Director: Britt Raes, Belgie, Francie, Nizozemí / Belgium, France, Netherlands, 2022, 13 min

Potkali se u Kolína / How They Met at Kolín



Už je to pěkná řádka let, co se potkali dva legendární medvědi u Kolína a začali si hrát. Ještě dříve, konkrétně před 100 lety, se narodili jejich dva hlavní tvůrci – výtvarník Miroslav Štěpánek a režisér Břetislav Pojar. Příhody dvou poloplastických, ve svých anatomických proměnách zcela neomezených medvědů zůstávají po desetiletí vyhledávanou kratochvílí dětí i dospělých. Výběrem děl z jejich nejznámějšího seriálu *Pojďte pane, budeme si hrát* bychom rádi vzdali hold jejich vynikající a nestárnoucí tvorbě.

It's been quite a long time since two legendary bears met at Kolín and began playing. Some years before that, specifically 100 years ago, their two creators were born – designer Miroslav Štěpánek and director Břetislav Pojar. Tales of the two half-embossed bears with unlimited capabilities of anatomical transformation have remained sought-after entertainment for children as well as grown-ups. This selection of several episodes from the popular series *Hey Mister, Let's Play* pays tribute to their superb and timeless work.

Potkali se u Kolína a jeli k vodě / How They Met at Kolín and Went Swimming

Potkali se u Kolína / How They Met at Kolín
12 min

Jak jeli k vodě / How the Bears Went Swimming
12 min

K princeznám se nečuchá / Princesses Are Not to Be Sniffed At
14 min

Co to bouchlo? / What Went Bang?
13 min

Potkali se u Kolína a dělali psí kusy / How They Met at Kolín and Misbehaved

Jak jedli vtipnou kaši / How They Ate the Soup of Wit
12 min

Držte si klobouk / Hold Your Hat
15 min

Jak šli spát / How They Went to Bed
13 min

Psí kusy / Misbehaving
16 min

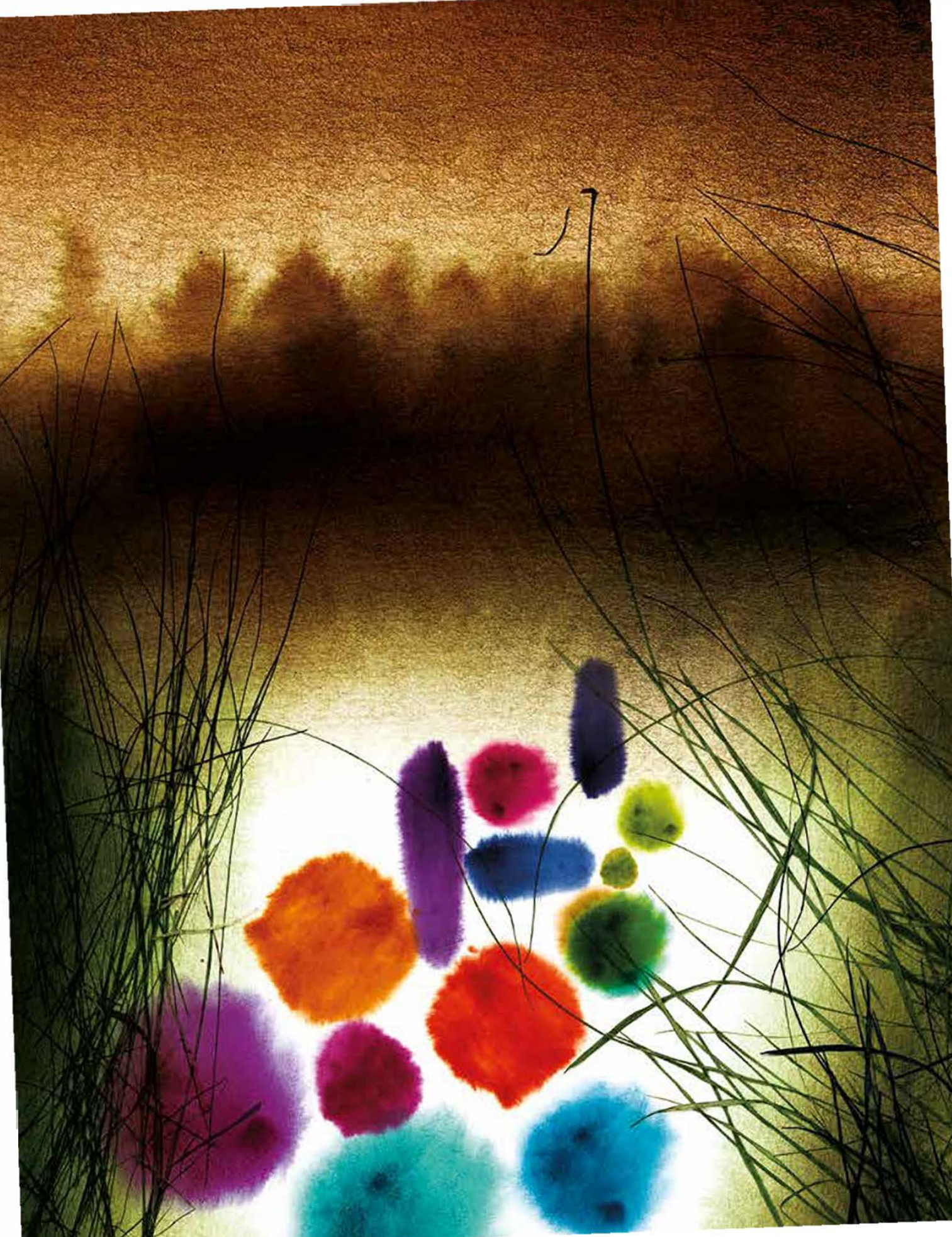

Speciální akce | Special Events

Výstavy | Exhibitions

Divadla | Theatre

Hudební program | Music Programme



Škola animace powered by Nadace PPF / School of Animation powered by the PPF Foundation

Dílny animace seznamují děti zábavnou formou s procesem tvorby animovaných filmů. Děti si tak pod vedením lektorů samy vyrobí vlastní animovaný film, na němž se podílejí od nápadu přes přípravu scénáře až po samotnou animaci. Při práci využívají řadu výtvarných technik, které zahrnují animaci ploškovou, kreslenou, počítačovou, animaci písku, plastelíny, pixilaci i stop-motion animaci. Škola animace se koná v Zahradním křídle libereckého zámku.

Animation workshops use an entertaining form to introduce the process of making animated films to children. Under the tutelage of experienced lecturers, children can make their own animated films from scratch – including writing the script and animating. In the process, they will use many artistic techniques including cut-out animation, traditional animation, computer animation, sand animation, claymation, pixilation and stop-motion animation. Animation workshops take place in the Garden Wing of the Liberec Chateau.

Ve spolupráci s / In collaboration with:

Animácie

Sladovna Písek – Animárium

Střední odborná škola obchodu, užitého umění a designu, Plzeň / Vocational School of Business, Applied Arts and Design, Plzeň

Střední škola a vyšší odborná škola aplikované kybernetiky, Hradec Králové / High School and Vocational School of Applied Cybernetics, Hradec Králové

Ultrafun

Univerzita Hradec Králové / University of Hradec Králové

Vyšší odborná škola a Střední umělecká škola Václava Hollara, Praha / Václav Hollar Vocational School of Applied Arts and High School of Art, Prague



Game zóna / Game Zone

V Game zóně si můžete sami zahrát 15 zajímavých indie her, které se účastní letošní mezinárodní soutěže počítačových her na Anifilmu a ucházejí se o ocenění ve dvou kategoriích – výtvarný počin a hra pro děti. Nově se přímo v zámecké Game zóně budou konat i některé akce industry programu věnované hrám: autorské hraní oceňovaných her *Sable*, *Someday You'll Return* a *Afterglitch*, ale i studentské autorské hraní (pLevel) a projekt MAPA, v němž si nejen studenti herního vývoje mohou navzájem testovat své školní hry.

Anifilm Game Zone is a place where you can play 15 remarkable indie games competing in this year's Anifilm International Competition of Computer Games for awards in two categories – the Best Visual Art in Game and the Best Game for Children. For the first time this year industry events dedicated to games will also take place at the Chateau's Game Zone: gaming sessions with authors of awarded games *Sable*, *Someday You'll Return* and *Afterglitch*, gaming sessions with students (disLeveled) and a project titled MAPA which enables students to test each other's school games.

Brainz VR Cinema

Brainz VR Cinema bude letos nově umístěné v celém prvním patře Zahradního křídla libereckého zámku. Budete zde moci zhlédnout všech dvanáct soutěžních filmů a projektů. Nové architektonické řešení VR kina nabídne kvalitnější zážitek a k pohodlnějšímu přístupu k jednotlivým soutěžním titulům přispěje i vylepšený rezervační systém.

Starting this year, the Brainz VR Cinema will occupy the whole first floor of the Garden Wing of Chateau Liberec. You will have a chance to see all twelve competition films and projects. The cinema's new architectonic layout will ensure a better viewing experience and a new and improved reservation system will guarantee better access to individual titles.



Dabingové studio České televize / Dubbing Studio with Czech Television

Přemýšleli jste někdy nad tím, kolik je v animovaném filmu zvuků? Třeba šplouchání vody, klepání na dveře, zpěv ptáků, otevírání vrat a samozřejmě řeč. Tohle všechno se musí před promítáním filmu vyrobit. Chtěli byste se naučit jak? Máte chuť vyzkoušet si práci dabéra nebo ručaře? V naší zábavné dílně zvuku vás to naučíme!

Dabingové studio je umístěné v Zahradním křídle libereckého zámku a je v provozu je od pátku do neděle.

Have you ever wondered how many sounds there are in an animated film? Such as water splashing, knocking on doors, birds singing, gates opening and of course, talking. All these sounds have to be created before the film is released. Would you like to learn how? Do you want to see what it takes to be a voice talent or a Foley artist? You will find out in our entertaining sound workshop!

The studio is located in the Garden Wing of the Liberec Chateau and is open from Friday to Sunday.





ANICIRKUS

4. 5. + 6. 5. 2023 / 10:00 – 15:00 / Náměstí Dr. E. Beneše, před budovou radnice / Dr. E. Beneš Square, in front of the Town Hall

5. 5. 2023 / 10:00 – 15:00 / Vratislavice, před budovou kulturního centra IGI / in front of the IGI cultural centre

Na Anifilmu má letos zastávku ANICIRKUS – animační dodávka, ve které je pět animačních míst i s venkovní projekcí a posezením!

Animace jsou zde vytvářeny technikou stop-motion na mobil nebo iPad. Cílem je naučit děti tvořit animované minifilmové pomocí dostupné techniky, aby v tvorbě mohly pokračovat i doma. ANICIRKUS parkuje na Anifilmu ve dnech 4., 5. a 6. 5., navštívit ho můžete po celý den. Tvorba zde probíhá formou štafetové i individuální animace na téma Japonsko. Jedná se o projekt Anicamp.cz (Technologie a výuka animace hrou), Kultur- und Weiterbildungsgesellschaft mbH Löbau a VHS Volkshochschule Dreiländereck (multimediální dodávka) a Střední umělecké školy v Liberci (junior lektori). Více informací naleznete na www.anicircus.com.

ANIFILM will be visited by ANICIRCUS – an animation van with five animation stations, open-air projector and seating! At ANICIRCUS, you can use a mobile phone or an iPad to create your own stop-motion animation. The idea is to teach children to create animated minifilms using accessible technology so they can continue creating on their own. ANICIRCUS will park at Anifilm between 5 and 7 May and you can visit it throughout the whole day. The theme is Japan and animated films will be created in phases or individually. The project is a joint initiative of Anicamp.cz (technology and learning animation through play), Kultur- und Weiterbildungsgesellschaft mbH Löbau and VHS Volkshochschule Dreiländereck (multimedia van) and Liberec High School of Art (junior lecturers). More information can be found at www.anicircus.com.



aniSWAP

5. května / 14.00 – 17:00 / Foyer libereckého zámku / 5 May / 14:00 – 17:00 / Liberec Chateau Foyer

Swap je výměnný trh, který umožňuje účastníkům získat nové věci a smysluplně se zbavit toho, co už nepotřebují. Náš swap je zaměřen na výtvarné potřeby, animační pomůcky a materiály (i loutky), knihy a časopisy o animaci a výtvarném umění, komiksy, plakáty a pohlednice k animovaným filmům, originální DVD s animovanými filmy, festivalové katalogy a brožury, flipbooky, případně merch z filmových festivalů.

Poprvé jsme si aniSWAP vyzkoušeli na podzim roku 2022 v rámci Dne české animace a rozhodli jsme se, že budeme v této aktivitě pokračovat, a to vždy na jaře v Liberci a na podzim v Praze.

Swap probíhá bez poplatků a bez registrace, pro vstup stačí přinést tři věci na výměnu. Jen prosíme: noste věci v použitelném stavu a v rozumném množství. Odnést si můžete, co se vám bude líbit. Záměr je čistě ekologický, nehledí se na to, zda je výměna adekvátní.

Swap gives its participants a chance to obtain new things and meaningfully dispose of the things they don't need anymore. Our swap focuses on art equipment, animation tools and materials (including puppets), books and magazines about animation, comic books, film posters and postcards, original DVDs with animated films, festival catalogues and brochures, flipbooks and film festival merch.

We organised aniSWAP for the first time in autumn 2022 at the Day of Czech Animation and decided to continue organising this event – every spring in Liberec and every autumn in Prague.

The swap is free of charge and there is no need to register, all you need to do to get in is bring three things to swap. We kindly ask you to only bring things in usable condition and in a reasonable amount. You can take away what you like. Our intentions are purely environmental, we don't take into account the adequacy of the swap.

Kódži Jamamura – Čtyři oka mžiky / Kōji Yamamura – Four Flashing Figures

Kódži Jamamura je nejvýznamnější současný japonský tvůrce animovaných filmů. V návaznosti na letošní téma a režisérovo přítomnost na festivalu se Anifilm, ve spolupráci s Oblastní galerií Liberec, rozhodl uspořádat autorovu výstavu nazvanou *Čtyři oka mžiky*. Představuje více jak 40 originálních kreseb – fází z jeho filmů z let 2002–2021. Jsou zastoupeny celkem čtyři oceňované snímky *Hora hlava* (2002), *Venkovský lékař Franze Kafky* (2007), *Muybridgeovy provázky* (2011) a *Mnoho severů* (2021). Výstava tak nabízí unikátní vzhled do Jamamurovy tvorby v „zastaveném stavu“. Ten mohou návštěvníci porovnat s animovanou verzí, v expozici rovněž zastoupenou. Originální artefakty z filmů Kódžiho Jamamury jsou v České republice k vidění poprvé. Kurátorem výstavy je David Kubec.

**2. 5. – 2. 7. 2023, Oblastní galerie Liberec,
Masarykova 723/14, Liberec**

Vernisáž se koná v galerii 4. 5. od 16 hodin.
Otevřeno denně kromě pondělí od 10 do 18 hodin,
ve čtvrtek do 20 hodin. Každý čtvrtek volný vstup.

Kōji Yamamura is Japan's most significant contemporary animator. As this year's theme focuses on Japan and Yamamura himself will be present at the festival, Anifilm, in collaboration with the Regional Gallery Liberec, has decided to organise an exhibition titled *Four Flashing Figures*. The exhibition presents 40 original drawings – phases from his films made between 2002 and 2021. The drawings are taken from four acclaimed films: *Mt. Head* (2002), *Franz Kafka's A Country Doctor* (2007), *Muybridge's Strings* (2011) and *Dozens of Norths* (2021). The exhibition offers a unique insight into Yamamura's work in an 'inanimate' state. Visitors can compare it to its animated counterpart, which is also included in the exhibition. This is the first time that original artefacts from Yamamura's work can be seen in the Czech Republic. The exhibition is curated by David Kubec.

**2–7 May, Regional Gallery Liberec,
Masarykova 723/14, Liberec**

The vernissage is held on 4 May, 4:00 pm. Open daily except Monday. Opening time 10:00 am to 6:00 pm, Thursdays to 8:00 pm. Free admission on Thursdays.



LÁZNEĚ
OBLASTNÍ GALERIE LIBEREC

KÓDŽI JAMAMURA

čtyři oka mžiky

Muzeum pro děti a mládež Liberec - Oblastní galerie Liberec, Masarykova 723/14, Liberec, tel. 485 222 222, www.ogliberec.cz, 2. 5. – 2. 7. 2023
 Oblastní galerie Liberec, Masarykova 723/14, Liberec, tel. 485 222 222, www.ogliberec.cz, 2. 5. – 2. 7. 2023
 Masarykova 723/14, Liberec, tel. 485 222 222, www.ogliberec.cz, 2. 5. – 2. 7. 2023
 Masarykova 723/14, Liberec, tel. 485 222 222, www.ogliberec.cz, 2. 5. – 2. 7. 2023



Tmání / Darkening

Co se děje v hlavě mladého člověka, který prožívá depresi? O tom vypráví autobiografický animovaný snímek *Tmání*, který k zobrazení autentických zážitků využívá virtuální realitu. V tematické výtvarné instalaci v Liebiegově paláci jsou návštěvníkům k dispozici čtyři VR brýle. Stačí si je nasadit a vydat se do vesnice jménem Tmání.

Snímek *Tmání* režiséra Ondřeje Moravce, výtvarnice Báry Anny Stejskalové a producentky Hany Blaha Šilarové byl vybrán do soutěžní sekce Venice Immersive na MFF v Benátkách a byl nominován v kategorii nejlepší animovaný film v soutěži Český lev 2022.

What goes on in the head of a young person experiencing depression? That's the story of *Darkening*, an autobiographical animated film that uses virtual reality to portray authentic experiences. In the thematic art installation at the Liebieg Villa, four VR glasses are available to visitors. Simply put them on and set off to a village called The Darkening.

Darkening, directed by Ondřej Moravec, designed by Bára Anna Stejskalová and produced by Hana Blaha Šilarová, was selected for the Venice Immersive section of the Venice IFF and was nominated in the Best Animated Film category at the Czech Film and Television Awards (Czech Lion) 2022.



IOGI: 11 příběhů ze života každodenního Japonska / IOGI: 11 Stories from Everyday Life in Japan

Výstava představuje výtvarné práce ze stejnojmenné knihy oceněné v roce 2021 třetí příčkou v soutěži o nejlepší světový komiks Japan International Manga Award. Po japonském vydání vyšla kniha v prosinci loňského roku také v češtině. Komiksově příběhy se scénáři Jeana-Gasparda Páleníčka ztvárnili studenti ateliéru Mediální ilustrace na Fakultě designu a umění Ladislava Sutnara pod vedením ilustrátora a pedagoga Václava Šlajcha. Výstava, která je od 2. do 7. května k vidění v libereckém zámku, byla již čtyřikrát uvedena v Japonsku – třikrát v Tokiu a jednou ve městě Susaki, v české olympijské vesnici.

The exhibition presents the art from the book of the same name which won the Bronze Medal at the Japan International Manga Award 2021. The book was first published in Japan and last December, a Czech version was released. Stories written by Jean-Gaspard Páleníček were illustrated by the students of the Ladislav Sutnar Faculty of Design and Art at the University of West Bohemia under the tutelage of illustrator and pedagogue Václav Šlajch. The exhibition hosted by the Liberec Chateau from 2 to 7 May has already been held in Japan – three times in Tokyo and once in the town of Susaki, in the Czech Olympic Village.



Sklo je naše minulost, současnost i budoucnost / Glass Is Our Past, Present and Future

Tak zní motto letošního Týdne Křišťálového údolí, výjimečného zážitku pro místní i turisty ze všech koutů Česka i zahraničí. Do Liberce se v rámci tohoto festivalu sjedou skláři a šperkaři z celého kraje. Akce už druhým rokem nabídne živé ukázky výroby skla přímo v centru města, skleněné instalace v ulicích, výstavy, křišťálový trh, PechaKucha Night, hudbu i zábavu. Samozřejmě nebude chybět možnost vyzkoušet si práci sklářů a šperkařů vlastníma rukama, bude to zážitek určený nejen dětem, ale i dospělým. **Přijďte do Liberce v týdnu od 28. srpna a zůstaňte až do 2. září 2023.**

Letos festivalový týden nově provází skleněný drak. Bájně zvíře chrlí oheň, kterým si samo taví třpytivý ocas a tím říká: „Sklo je naše minulost, současnost i budoucnost.“ Tvůrcem vizuálu je liberecký grafický designér Jiří Hořavka. Draka můžete vidět poprvé už během Anifilmu na libereckém zámku.

That is the motto of this year's Crystal Valley Week, a unique experience for locals and tourists from the Czech Republic and abroad. During this festival, Liberec will welcome glass and jewellery makers from the whole region. For the second year in a row, the event will demonstrate glassmaking in the city centre, install glass decorations in the streets, organise a crystal market, a PechaKucha night, and provide music and entertainment. Children and grown-ups alike will have a chance to try glass and jewellery making for themselves. **Come visit Liberec between 28 August and 2 September 2023.**

This year, the festival week is guarded by a glass dragon. The mythical creature spews fire and melts its own tale saying: 'Glass is our past, present and future.' Its creator is Liberec graphic designer Jiří Hořavka. You can see the dragon in the Liberec Chateau during Anifilm.

www.crystalvalley.cz

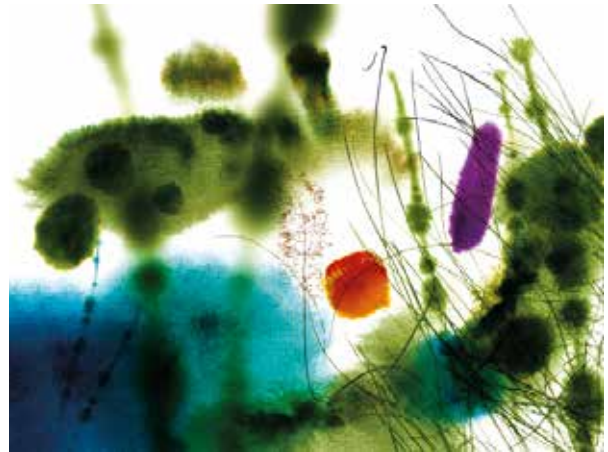

Filip Pošivač: Anifilm 2023

Vizuální podobu letošního ročníku festivalu měl ve svých rukou výtvarník, režisér, animátor a také ilustrátor Filip Pošivač. Autorovou inspirací byla příroda Jizerských hor, a tak nás vizuál zavádí do mechového mikrosvěta. Vybrané motivy z vizuálu můžete vidět na menší výstavě ve foyer libereckého zámku a některé z nich si můžete také koupit ve festivalovém obchodě (limitovaná edice je s autorovým podpisem).

The author of the visual identity of this year's festival edition is designer, director, animator and illustrator Filip Pošivač, who drew inspiration from the nature of the Jizera Mountains. He used his trademark style and created a mossy micro-world. Selected motifs from the visual can be seen at a small exhibition in the foyer of the Liberec Chateau, and you can also buy some of them in the festival shop (including a limited edition signed by the author).

150. výročí založení muzea / 150th Anniversary of the North Bohemian Museum



První umělecko-historické muzeum v Čechách slaví významné výročí svého založení a vás čeká sezóna plná překvapení! Severočeské muzeum v sobě ukrývá vlastně tři muzea. Naleznete zde expozici umělecko-historickou, historickou a přírodovědnou. Nový merch, různorodé akce pro malé i velké návštěvníky, chystané publikace, to vše nás čeká v tomto roce.

The first museum of art history in Bohemia celebrates an important anniversary and you can look forward to a season full of surprises! The North Bohemian Museum actually houses three museums. There are, in fact, expositions focusing on art history, history and natural sciences. Get ready as this year will bring new merch, various events for visitors young and old and various new publications.

Vratislav Karel Novák – Rekonstrukce / Reconstruction

22. 2. – 4. 6. 2023 / 22 February – 4 June 2023

Výstava ve velkém sále muzea rekonstruuje uměleckou a životní trasu výrazného představitele českého umění, solitéra a autora kinetických plastik V. K. Nováka. Na návštěvníky výstavy čekají velké pohyblivé kovové objekty připomínající technické užité stroje, ale i nenápadnější objekty nadané kromě pohybu také zvukem. Autor známého pražského metronomu na Letné je představen v celé šíři své nápadité, humorem oplývající tvorby. Výstavu doprovázejí fotografie Pavla Baňky, Tona Stana a Josefa Honzíka.

The exhibition in the museum's great hall reconstructs the artistic career and life of a prominent Czech artist, solitary author of kinetic plastics V. K. Novák. Visitors can look forward to seeing large moving metal objects resembling utility machines and more inconspicuous objects capable not only of movement but also of sound. The author of the famous Prague Metronome is introduced through his imaginative work imbued with humour. The exhibition is accompanied by photographs taken by Pavel Baňka, Tono Stano and Josef Honzík.



Nové expozice / New Expositions

Severočeské muzeum v nových expozicích nabízí hravost, interaktivitu a zapojení celé rodiny. Dotkněte se kopií uměleckých předmětů, vyrobte si vlastní minci, poslechněte si hlasy ptáků nebo si pusťte orchestrion! V přírodovědné expozici *Doteky severu* se můžete podívat, jak vypadá jizerskohorské rašeliníště, bučina, horská louka nebo industriální krajina města. Místní historii vám přiblíží expozice *Liberecké fragmenty* a ve Fotografické galerii můžete obdivovat historickou a uměleckou fotografii. V *opojení krásou* a užítkem poznáte vývoj uměleckého řemesla v Evropě od antiky do současnosti.

In its new expositions, the North Bohemian Museum offers playfulness, interactivity and fun for the whole family. Feel copies of works of art, make your own coins, listen to birdsongs and play an orchestrion! In the natural science exposition *Touches of the North*, you can see a Jizera Mountain peat bog, a beechwood forest, a mountain meadow and an industrial cityscape. *Liberec Fragments* will introduce local history and in the museum's Photographic Gallery, you can admire historic and artistic photographs. *Beauty + Utility* presents the development of European arts and crafts from ancient times to the present.

Křišťálová věž / Crystal Tower

Muzejní věž je od roku 2022 obohacena o umělecké dílo bratrů Jana a Ondřeje Salanských – 26metrový skleněný žebřík Climax Paradisi, který vznikl v rámci projektu *Křišťálové údolí*. Přestože je ze skla, na první pohled působí, jako by byl z nerezové oceli. Je totiž vyrobený z technického skla, které je zevnitř vystříbřené. Audiovizuální projekce vás seznámí s historií sklářství našeho regionu. Z ochozu věže je krásný výhled na Jizerské hory, Ještědský hřbet se známým vysílačem Karla Hubáčka a na okolní zástavbu tzv. Zahradního města. Věž měří 41 metrů a je přesnou kopií renesanční radniční věže, která byla zbouraná v roce 1893.

Since 2022, the museum tower has housed a work of art by brothers Jan and Ondřej Salanský – a 26-metre-long glass ladder Climax Paradisi created for the *Crystal Valley* project. Although it's made of glass, it looks like it's made of steel. That's because it's made of technical steel silver-coated from the inside. An audiovisual projection will introduce the history of glassmaking in our region. The tower also offers a beautiful view of the Jizera Mountains, Ještěd with Karel Hubáček's famous transmitter and the surrounding residential area full of Art Nouveau villas. The tower is 41 metres high and is an exact replica of the Town Hall tower that was demolished in 1893.





Pták žal

Divadlo Kordula

V jedné zemi žila princezna, krásná, půvabná, ale velmi pyšná a rozmařilá. S chudým člověkem neměla slitování. Sedávala v zámku v krásné světnici a dívala se dolů do ulice, kudy lidé procházeli. Ale museli to být jen lidé bohatí, veselí a pěkně ustrojení. Až jednou...

Renesanční pohádka na motivy Vojtěcha Martínka o krásné princezně Isabel a její dlouhé cestě za opravdovým štěstím.

Představení je vhodné pro děti od 3 let a trvá 50 minut.

There was once a princess who was beautiful and charming but also very proud and imprudent. She had no mercy for poor people. She used to sit in her castle, in a lavish room, watching people on the streets. But only rich, joyful and well-dressed people. Until one day...

This renaissance fairy-tale inspired by the work of Vojtěch Martínek tells the story of beautiful princess Isabel and her long journey to find true happiness.

The 50-minute performance is suitable for children above 3 years of age.



Budulínek

Naivní divadlo

Žil byl jednou jeden malý chlapec. Jmenoval se Budulínek. Rodiče už bohužel neměl.

Zato měl ještě babičku a dědečka! A ti to s Budulínkem neměli ani trochu snadné.

Budulínek je totiž vůbec, ale vůbec neposlouchal!

Tvůrci představení respektovali dobře známou zápletku klasické české pohádky, nicméně ji originálně rozpracovali o řadu inovujících motivů. Téma poslouchání se v jejich podání netýká pouze neposlušného Budulínka či přecitlivělých ušisek záluďné lišky, ale rovněž Budulínkových prarodičů, kteří naopak slyší prachbídně. Proč tomu tak je a k čemu všemu to v Budulínkově dobrodružství vedlo, odhaluje půvabná studiová inscenace, plná humoru, živé muziky a ryze loutkářských lahůdek.

Představení je vhodné pro děti od 4 let a trvá 45 minut.

There was once a little boy called Budulínek who was sadly an orphan. But he still had his grandma and grandpa! Their life with Budulínek was not easy as he was very disobedient!

The performance's authors respected the well-known plot of this classic Czech story; however, they expanded it with many innovative motifs. In their play, obedience and listening to others doesn't apply only to Budulínek and the oversensitive ears of the wily fox, but also to Budulínek's grandparents, who are very hard of hearing. The reasons behind that and its consequences are revealed by this charming performance filled with humour, live music and pure puppet magic.

The 45-minute performance is suitable for children above 4 years of age.



iOtesánek

Divadlo b

Představení o známém nenasytovi. Na motivy klasické pohádky, jen Otesánek je trochu... jiný. Je to totiž robot. Zpočátku roztomilý pomocník v domácnosti, postupem času však...

Hraje se s originálními dřevěnými marionetkami, zvukovými efekty a nadhledem.

Představení je vhodné pro děti od 3 let a trvá 40 minut.

This story of an infamous glutton is inspired by a classic fairy-tale, but in this case, Otesánek is a bit... different. He's a robot. At first a cute little helper in the household, but with every passing day...

The play is performed with original wooden marionettes, sound effects and humour.

The 40-minute performance is suitable for children above 3 years of age.



Dopisy Smolíčkovi

Divadlo FysioART

Příběh malého kluka, který tráví každý rok prázdniny v chaloupce u jelena. Všimá si, jak voní les, sbírá bylinky, poznává lesní zvěř, ale i záludné Jeskyňky. Aby nebylo Smolíčkovi smutno po rodičích, kteří moc pracují, chodí mu od nich dopisy. A v nich mu posílají nápady na hry. A v souladu s pohádkovou předlohou – hlavně nikomu neotevírat!!! Občas jen pošťákovi!

Děti se do pohádky zapojují průběžně dle zájmu v „rolí“ Smolíčkových kamarádů.

Po představení volně navazuje dílna obtiskávání přírodnin na obálku a dopisní papír a výroba mouchy ze šišky. Pro výrobu mouchy si prosím přineste olšovou nebo modřínovou šišku.

Představení je vhodné pro děti od 3 let a trvá 40 minut.

The story of a little boy who spends his summer holidays in a deer cottage. He explores the forest, its scent, picks herbs, gets to know forest animals and deceitful forest nymphs. To cheer Smolíček up, his parents, who are always working, send him letters. And in these letters are ideas for games. But, as the original fairy-tale says, don't open the door for anyone!!! Maybe just the postman!

Children, who show interest, can participate in the performance as Smolíček's friend.

The performance is followed by a workshop of printing natural materials on letter paper and making flies out of cones. To make a fly, please bring your own larch or alder cone.

The 40-minute performance is suitable for children above 3 years of age.



Horský asketa zlodějem tomelů + Horský pramen

Mountain Ascetic Steals Tomels + Mountain Spring

Divadlo Kjógen

Divadlo Kjógen je jediným evropským souborem, který se stabilně věnuje studiu, realizaci a uvádění japonských komedií kjógen ve svém rodném jazyce. Kjógen reprezentuje komicko-divadelní formu, která dosáhla rozkvetu v polovině 14. století a v nepřerušované tradici je provozována do dnešních dnů. Na Anifilmu představí soubor dvě inscenace. První z nich – *Horský asketa zlodějem tomelů* (Kaki jamabuši) – je jednou z nejkratších, nejjednodušších, ale zároveň i nejčastěji uváděných japonských frašek. Druhá inscenace *Horský pramen* (Šimizu) patří ke zlatému fondu komedie kjógen. Je jasně srozumitelná a na diváka neklade nároky na znalost reálií či historických souvislostí.

Režie obou inscenací: Šigejama Šime. Představení je vhodné pro děti od 6 let a trvá 40 minut.

Divadlo Kjógen (Theatre Kyōgen) is the only European ensemble continually engaged in studying, staging and performing Japanese Kyōgen comedies in their native language. Kyōgen represents a comic theatre form which peaked in the 14th century but exists to this day.

At Anifilm, the ensemble will perform two plays. The first play, *Mountain Ascetic Steals Tomels* (Kaki Yamabushi), is one of the shortest and simplest but also most frequently staged Japanese farcical plays. The second play, *Mountain Spring* (Shimizu), belongs among the best of the Kyōgen plays. It's easy to comprehend and doesn't require the audience to know Japanese culture or history.

Both plays are directed by Shigejama. Shime The 40-minute performance is suitable for children above 6 years of age.



Pyšná princezna

Divadlo Studna

Notoricky známý evergreen o potrestané pýše v provedení, jaké si lze jen těžko představit. Zdánlivě obyčejná skříň coby „leporelo“, neustále překvapující novými vývrhy postav, prostředí a situací. Šašek a Šašena, kteří divákovi brání pečlivě lechtají jako vtípní kormidelníci děje. A konečně Miroslav, Krasomila a další hvězdy pohádkového nebe, tentokrát v lipové podobě.

Představení je vhodné pro děti od 5 let a trvá 60 minut.

The notorious story about the pride before the fall in a hard-to-imagine rendition. A seemingly ordinary cabinet acts as a pop-up book always spitting out new characters, settings and situations. A Jester and Jestress to tickle the audience's diaphragm and steer the narrative. And also Miroslav, Krasomila and other fairy-tale celebrities, this time made out of linden wood.

The 60-minute performance is suitable for children above 5 years of age.



ANKI

Anki je česko-vietnamský cloud rapper. V roce 2022 vydal po dvou letech novou desku *No More Drama*, která je na rozdíl od debutových *Saigon Stories* (2020) převážně v češtině. Anki na *No More Drama* hledá své místo na rapové scéně, ale i v osobním životě. Autenticky, bez striktních linií nebo falešné jistoty. Motivy chudoby, periferií, změny životních poměrů a vlastní identity se tu potkávají s potřebou vyjádřit se bez okázalých póz.

Anki is a Czech-Vietnamese cloud rapper. His latest album, *No More Drama*, released in 2022 is, unlike his debut album *Saigon Stories* (2020), mostly in Czech. On *No More Drama*, Anki looks for his place on the rap scene and in his personal life. Authentically, without strict lines or false security. On the album, motifs of poverty, suburbs, changes of living conditions and one's own identity meet the necessity to express oneself without pretence.



badfocus

Za projektem badfocus stojí pražský producent, skladatel a multiinstrumentalista Prokop Korb. Přes mladý věk toho má za sebou badfocus opravdu mnoho. Od založení projektu na jaře 2020 vydal první EP s názvem *ep1*, debutovou desku *wallflower*, ambientní EP *emerged, vol. I* a *vol. II*, soundtrack k debutovému tanečnímu filmu Laterny magiky Národního divadla s názvem *New Normal*, několik remixů a nejnověji pak desku *meditating while rating*. V rámci poslední desky ve spolupráci s imerzivním a digitálním studiem MOYA, které stojí vizuální identitou desky, představil interaktivní merch s prvky rozšířené reality.

badfocus is Prague-based producer, composer and multi-instrumentalist Prokop Korb. Despite his young age, badfocus has been through a lot. The project, founded in the spring of 2020, has released its first EP titled *ep1*, debut album *Wallflower*, ambient EP *emerged, vol. I* and *vol. II*, soundtrack to Laterna Magika's debut dance film titled *New Normal*, several remixes and most recently, a record titled *meditating while rating*. badfocus has collaborated with immersive and digital studio MOYA, which created the visual identity of his latest release; this includes interactive merch using augmented reality.



Berlin Manson

Bratislavsko-košický projekt Berlin Manson propojuje striktní DIY estetiku a (synth)punkový vibe se současným trapovým šílenstvím. Berlin Manson zpívají/rapují o Depeche Mode, vesmírných lodích a soundcloudových trendech, topí se ve vlnách melancholických syntezátorů, jejich zvuk a postoje ale nejsou jen o neohraničené legraci. Zajímavá je jejich schopnost aktualizovat post-synth punkový zvuk, pohybovat se na hraně analogového a digitálního a s ironickým úšklebkem komentovat dění na scéně.

The Bratislava-Košice project Berlin Manson combines strict DIY aesthetics with a (synth)punk vibe and current trap madness. Berlin Manson sing/rap about Depeche Mode, spaceships and soundcloud trends and drown in the waves of melancholy synthesizers but their sound and attitude aren't just unrestricted fun. What's interesting is their ability to actualise post-synth punk sound, tread on the border of analogue and digital and comment on the current scene with an ironic sneer.



Exhausted Modern

Ladislav Zensor (Exhausted Modern, Oblaka) je český hudebník a sound designer. Jeho vášeň pro hudbu se datuje k začátku tohoto století, kdy se nechal okouzlit zlatou érou nelegálních ravů v ČR. Má za sebou roky experimentů jako DJ, producent a tvůrce street artu a v roce 2007 se začal zaměřovat především na hudbu. Pod různými jmény pak Ladislav objevoval a transformoval svůj styl. Nyní se věnuje komerční a divadelní tvorbě a spolupracuje se souborem současného moderního tance 420PEOPLE.

Ladislav Zensor (Exhausted Modern, Oblaka) is a Czech musician and sound designer. His interest in music dates back to the early 2000s when he fell under the spell of illegal rave parties during their golden age in the Czech Republic. After a number of years experimenting with DJing, music production and street art, his primary focus shifted to music in 2007. Ladislav has used different monikers to explore and transform his style of production throughout his music career. He's now trying his hand at commercial and theatrical work and is collaborating with the contemporary dance group 420PEOPLE.

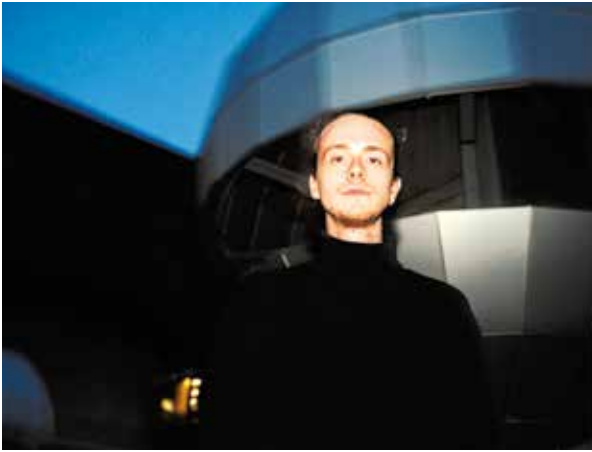

Harshmellow

Vojtěch Bártl, alias Harshmellow, je producent z Liberce. Skrze samplování běžného prostředí (zvuků města, přírody, domácnosti) a za pomoci různých nástrojů (od zpěvů přes akustické nástroje po modulární syntezátory) kontrastuje jemné a hrubé zvukové prvky a tvoří tak vlastní kombinaci stylů na pomezí IDM, techna, garage a ambientu.

Vojtěch Bártl, AKA Harshmellow, is a Liberec-based producer. By sampling common sounds (recorded in the city, household and nature) and using various instruments (from singing to acoustic instruments and modular synthesizers), he contrasts delicate and coarse sound elements and creates a unique combination of style between IDM, techno, garage and ambient.



Hekaté

Eklektická umělkyně s vášní pro disco, EBM či experimentální elektronickou hudbu. Zvládne všechny druhy večírků a umí skvěle pracovat s publikem. Její sety jsou plné nepředvídatelných bridgů, které přivádí publikum k varu. Rezidentní DJka klubu Vitamin v Brně.

An eclectic selector with a passion for disco, EBM and experimental electronics. She's highly adaptable to all kinds of parties and has great empathy for the crowd. Her sets are full of unpredictable bridges that usually make the audience go crazy. Resident DJ of the Vitamin club in Brno.



Hello Marcel

Píše se rok 2018 a kámoši Adam a Šmáca vydávají první album. S písní „Bůček“ se hlásí do Startéru Rádia Wave a ještě netuší, co tím způsobí na české klubové a festivalové scéně. Přesto si navzájem slíbí, že do toho dají všechno a upřednostní projekt před čímkoliv jiným. Nyní mají za sebou přes 135 koncertů pro veřejnost, 30 vydaných písní, 7 videoklipů a neutuchající chuť uvařit další party. Mají společný cíl – vidět lidi tančit, smát se a společně zpívat.

It's 2018 and friends Adam and Šmáca release their first record. With their single 'Bůček', they compete in Rádio Wave's Startér, not knowing what they are about to cause on the Czech club and festival scene. They promise themselves that they will give it all they've got and put their project above everything else. Now, 135 shows, 30 released songs and 7 music videos later, they still feel the same unrelenting drive to cook up another party. They share a common goal – they want to see people dance, laugh and sing together.



Rest In Haze

REST IN HASTE se inspiřují grungem, postpunkem a stoner rockem, ale v jejich hudbě se ozývají i jejich kořeny v českém pohraničí a atmosféra barů a večerek na pražských periferiích. Hráli na turné v západní i východní Evropě a předskakovali kapelám jako Fatso Jetson nebo Red Fang. Jejich poslední LP *Hello Young Traveler*, plné řezavých riffů i hladivých melodií, mixovala legenda americké hardcorové scény J. Robbins (Government Issue, Jawbox). Nejnovější singl „Spontaneously Drown by Fire“ pak vznikl jako soundtrack ke komiksu dvorního výtvarníka kapely, Luise Blackallera.

REST IN HASTE are influenced by grunge, post-punk and stoner rock but their music also reflects their roots in the Czech borderlands and the atmosphere of bars and late-night convenience stores in Prague's suburbs. They have toured Western and Eastern Europe and supported bands like Fatso Jetson and Red Fang. Their latest LP, *Hello Young Traveler*, stacked with sharp riffs and soothing melodies, was mixed by a legend of the American hardcore scene, J. Robbins (Government Issue, Jawbox). Their latest single, 'Spontaneously Drown By Fire', is the soundtrack to a comic book by the band's long-time graphic artist, Luis Blackaller.



Tea Sofia

Tea Sofia je pražská zpěvačka a skladatelka se srbskými a litevskými kořeny. Její debutový singl „Pretend“ vyšel v roce 2018 a přilákal značnou pozornost médií. Tak začala bláznivá jízda, která dosud trvá.

Tea Sofia is a Prague-born singer and songwriter, half-Serbian and half-Lithuanian. Her debut single 'Pretend' was released in 2018 and attracted significant media attention, sending Tea off on a whirlwind ride.



Tom Holič

Brněnský elektronický producent Tom Holič si od roku 2011 svými improvizovanými live sety získává fanoušky nejen na domácí scéně. K hraní používá jednoduché sekvencery a levné syntezátory, které jsou zárukou hudebního dobrodružství. Jeho sety jsou výletem od ambientu přes house až po acid techno za přispění melancholických padů, zvuku trumpet a vokálních loopů.

Thanks to his improvised live sets, Brno native Tom Holič has, since 2011, been earning himself a reputation not only on the domestic scene. He uses simple sequencers and cheap synthesizers guaranteeing a musical adventure. His sets range from ambient to house to acid techno interspersed with melancholy drumbeats, trumpet sounds and vocal loops.



Viah

Viah je elektronický holčíčí tandem, který si jede svoje – experimentují se syntáky, které se jim zrovna dostanou pod ruku, zpívají a tančí. Budete pohlazení jemnými melodiemi dvojhlasů, a zároveň dostanete nakládačku tvrdých beatů. Viah se v posledních letech stala jakýmsi modulárním projektem, letos přizvaly ke spolupráci hudebníka a multimedialního programátora Tomáše Martínka (TMA), se kterým poprvé zahrají právě na Anifilmu.

Viah are an electronic female duo doing their thing – experimenting with every kind of synthesiser they can lay their hands on, singing and dancing. You will be caressed by smooth polyphonous melodies and at the same time, hard beats will knock you out. In recent years, Viah have become a modular project. This year, the women will collaborate with musician and multimedia programmer Tomáš Martínek (TMA). Their first show together will be at Anifilm.



Autoři soutěžních filmů, videoklipů, VR filmů a her /

Creators of Films, Music Videos, VR Films and Games in Competition

Abreu Alê	32	Durchánková		Chheng Julien	36
Accardo Giuseppe	52	Natálie	66, 116, 120	Jánská Denisa	128
Adamski Przemyslaw	53	Durin Rémi	33	Jantsch Nikolaus	94
Andre Clémence	69	Emerson Darren	103	Jarmulski Mateusz	95
Angotsang Dolker	63	Engelmann Annemarie	88	Jaržab Aga	91
Antonowicz-Behnan Jordan	67	Erken Leo	99	Javora Ondřej	130
Armenakis Dimitris	95	Faibish Hagar	61	Jelinek Veronyka	129
Arnoux Jean-Jean	45	Faure Raoul	63	Jennings Alan	50
Babakoohi Mohammad	65	Fazakas Fanni	101	Koryto Blumen Tom	60
Babanina Iryna	123	Feusi Kilian	62	Koza Janek	88
Bączyk Maciek	91	Fidalgo David	57	Kraus Filip	117
Bahamou Nawel	69	Fischer Martin	123	Kreines Ilya	123
Bach Christen	43	Földes Pierre	30	Křižovenská Adela	121
Baksa-Soos Csanad	72	Forbis Amanda	56	Kročák Jan	129
Balázs Turai	47	Frič Miloslav	89, 130	Kurmaz Oksana	90
Barry Mamadou	62	Gál Jaromír	125	Lassa Ortiz Julián	65
Baumane Signe	28	Gauder Áron	31	Leboucher Enzo	61
Benjamin Joel	84	Gebbe Nicolas	86	Lei Lei	70
Bergström Felicia	101	Gelover Cheryl	94	Li Man Fei	63
Bird Daniel	129	Gonçalves Laura	49	Lisníková Lucie	116
Bordeau Titouan	99	Gonzalez João	46	Lyu Tianyun	60
Bouthors Jean	99	Gustavs Frieda	99	Magnuska Marta	47
Božek Betina	54	Guyot Théo	69	Maiti Triparna	64
Breeveld Simon	89, 93	Hájek Tomáš	95, 127, 128	Malkki Tomi	50
Brooks Kyle	82	Halířová Barbora	131	Manon Tacconi	68
Brun Yannis	61	Harres Pedro	98	Marček Radovan	127
Brýna Ondřej	126	Hárshegyi Vivien	66	Mariai Gabor	73
Bucsi Réka	79	Hausenblasová		Mastoń Monika	102
Burianová Tereza	123	Kateřina	130	Maso y Guël	1
Cai Caibei	82	Hejzlarová Magdalena	122, 131	Rivet Oscar	81
Castelli Sam	61	Heller German	97	Mastníková Anna	127
Cerfon Osman	55	Hendrychová Marina	122	Matytcyna Masha	123
Clarke William	80	Henriksen Mia L.	71	Meier Jessica	62
Colombara Francesca	91	Herisse Joachim	53	Miechowicz Katarzyna	66
Correa Andre	98	Hjemli Konrad	71	Mihályi Matej	118, 123
Črisp David	63	Hobbs Elizabeth	56	Míka Jan	124
Černá Julie	123, 128	Holub Tomáš	127	Mikolášová Petra	123
Černic Leo	45	Huber Matthias	68	Mira Zénó	67
Daenmark David	117	Hussar Jakub	124	Mišinsová Lenka	127
Demuynck Arnaud	33	Hýbnerová Daniela	125	Mlynarčík Niko	120
Depuydt Jérémy	52	Chabaud Gaspar	44	Moon Sujin	61
Derail Barbara	61	Chan Pui Sze	62	Moore Stuart	84
Diakur Nikita	53	Cheung Hiu Tung	62	Moravec Ondřej	100
Diviak Filip	123	Chandler Maxfield	123	Moult-Milewska Tesa	70
Držiak Noro	127	Charière Martin	98	Mrzljak Lucija	48
Dupuy Arthur	61	Chocenská Veronika	78, 117	Müllerová Kamila	81, 120
Durdiš Zdeněk	131	Chan Tan Lui	78, 117	Murray Tom	94
		Chung Cheng-Hsu	44		

Nguyen Diana		Skučas Antanas	49	Yanko Mariia	69
Cam Van	131	Slavík Ondřej	131	Yokoyama Einosuke	30
Niclass Antonin	100	Solomon Debra	55	Yu Wang	62
Novotný Jaromír	129	Stevenson John	47	Zhou Linfeng	62
Numa Takaaki	30	Sunková Lucie	125	Zilli Maria	50
Ok Seyoung	80	Svěrák Matouš	131	Zubavičius Julius	49
Orlík Julia	72	Ševčíková Martina	128	Žárský Josef	123
Otevřel Martin	125	Štěpánová Viktorie	83, 118	Živocký Martin	119
Oz Eliška	93, 126, 131	Štulíř Jáchym	123		
Oz Lee	93, 126, 131	Tang Shiyu	67		
Pacheco Leonor	80	Tender Priit	56		
Palamarchuk Hanna	121	Thil Tristan	51		
Parker Kayla	84	Tilby Wendy	56		
Penwarden Aiesha	47	Ting Wei Chen	123		
Peroutková Tereza	130	Tomadze Viktoriya	130		
Peterková Natália	126	Total Refusal	57		
Pierce Joseph	45	Tranová Thanh Mai	118, 123, 131		
Pixa Libor	124	Trieu Tuan	123		
Poli Pimonwan	63	Trundová Eva	122		
Polochová Marcela	128	Tsang Hin Ling	62		
Portefaix Baptiste	107	Tšinakov Morten	48		
Priorelli Sara	50, 72	Ughetto Alain	29		
Qortua Mariam	69	Uličný Ivan	94		
Quek Yu Qing	68	Ullens Chris	89		
Radojčič George	122	Ulyanova Lisa	123		
Rainischová Anastázie	123	Urbánek Jonáš	123		
Ravichandran Sujanth	62	Vadsholt Mads	111		
Restrepo Angélica	79	Vallée Guillaume	81		
Režová Michaela	131	Van Schaaik Erik	44		
Roger Jean-Christophe	36	Vázquez Alberto	27		
Rocha Vitor Hugo	84	Velandia Carlos	79, 85		
Rozehnal Jakub	123	Veltman Florian	107		
Ruditskaya Yulia	92	Veras Rodrigo	62		
Rybecká Anna	121	Verschure Dirk	51		
Saha Suchana	71	Veselinovic Marko	128		
Salava Ondřej	123	Veselý Filip	119		
Sanches Laen	85	Vindušková Kristýna	122		
Sánchez Sergi	46	Volfová Alexandra	117		
Santos Isabel	72	Wallace Joseph	51		
Santos Monica	52	Wang Ziyu	62		
Sarran Timothée	83	Wannissorn Charuvit	102		
Sato Chihiro	30	Wójcik Kamil	92		
Savic Aleksandar	61	Woloshen Steven	85		
Seidel Robert	83	Wysocká Anna	123		
Semelka Zbyšek	118	Xiang Junhao	62		
Schlecht Volker	43	Xu Yuijie	79		
Simon Medard	90	Yamada Ryoji	93		
Sivertsen Rasmus A.	34				

Rejstřík českých názvů soutěžních filmů, videoklipů, VR filmů a her /

Index of Czech Titles of Films, Music Videos, VR Films and Games in Competition

Áááá!	55	Hod liškou	67	Myška a medvěd	
About Heidegger	116	Honba za beaty	103	na cestách	36
Alamance: Singularity	129	How to Say Goodbye	107	Nad oblaky	66
Amok	47	Husa	124	Naiad	108
Amorův šíp	68	Hystereze	83	Nasáklé krví	67
Animácie 2022 - znělka	130	Chaos ve světě	63	Nejmenší slon na světě -	
Armádní muzeum		Immortality	107	Kouzelná marula	124
Žižkov	127	International Mathematical		NET.EKTIVKA	130
Avalanche Kaito:		Union - Svetlana		Noční hlídka	47
Toulele	93	Jitomirskaya	129	Oberka: King	
Bez rámu: Maňásci		Jeden svět 2023 -		of Bhangra	93, 131
Paula Kleeho	98	znělka	131	Obchodníci s ledem	46
Bolehavy	66	Jednorozci vs. Medvídci	27	Od 10 do 10	72
Bolístky	55	Jeskyně útržků	82	Ohně	65
Curiosa	70	Ježek	125	Otázka času:	
Čekání	43	Jmenuju se Edgar		Dávno víš	130
Čtyři duše kojota	31	a mám krávu	123	Ovocný trh	62
Debutantka	56	Johuš Matuš: Zpívají	128	Palba do vlastních	60
Deniska umřela	73, 121	Kadence	84	Pentiment	108
Desetihodinové vokno	101	Kde je Ornicar?	81	Pentola	45
Design a transformace:		Kočky jsou tekuté	120	perf dance	85
Příběhy českého		Konjunkce	47	Perlimpové	32
designu 1990-2020	131	Krajinou lockdownu	86	Persona	61
Dezertní jezevčík	54	Krásná letní noc	61	Pin Park: ZEN for TV	91
Divoký a huňatý	50	Kruh násilí	101	Pina	52
Dobré ráno, Věro!	116	Kupé	123	Planety a roboti	49
Dominikovy příběhy	122	Láska k hudbě	67	Plav!	72
Dřevěné zrcadlo	46	Lenka Dusilová:		PLSTC	85
Dům ztracené naděje	71	Bílé konie	89, 130	Pohřeb v devět	62
Dustcell: Inside	93	Létající námořník	56	Pochybnost	121
E: Glitter Electron	30	Lighthouse	117	Pomalé světlo	53
Eeva	48	Loa Frida: Loa	91	Popelář	49
ECHT!: Permanent	89	Lost in Play	107	Potion Craft	108
EO DE ME	83, 118	Luna: Opuštěná	102	Poustevníkův ostrov	73
Existence	120	Lycaeon	122	Práce pro všechny	57
FDK: Time Is Truth	95, 128	Má milá já	71	Překrývající se vesmír	80
From the Past	121	Mess of Iguanas:		Přes střepy	66, 116
Funkiez: Lúb Ma Takú	127	Entangled	129	Přestávka	79
Future Gate		Mikrospánek ve		Příběh o Hundunovi	68
Bugzapper	128	fluoroskopickém		Případ mrtvého	
Gayle (feat. Blackbear):		autobusu	70	brouka	122
FMK	89	Míry	45	Psobyť	56
Gibkiy Chaplin: Aspekt	90	Moje zahrada	129	Psům a Italům	
HBO Max - Spolu		Mučedník	63	vstup zakázán	29
a hladoví	127	Můj románek		Ptáci, kterým se	
Heartwarming	122	s manželstvím	28	lámou nohy	51
Hiob Dylan: Nabita lufa	92	Můj tygr	45	Půlnoční příběh	100
Hluboký nádech	80	My	69	Resina: Horsetail	95

Return to Monkey Island	111	Tomáš Klus:		100 geecs & Soulja Boy: xXXi_wud_nvr_kiss you (feat. Tommy Cash, Hannah Diamond, Pitbull, & Sammie)	126
Rick Flair: I Gotta Cry	91	Zvonova zповeď	127	3-2-1 Start	119
RIM	61	Trash Talk!	123		
Rita Moss:		TrikFilm 2022 – znělka	128		
The Alligator	95	Troda	84		
Rodinné fotky z dovolené	84	Trubky	62		
Růžové sako	52	Tření drah	44		
Salto vzad	53	Tři zloději a lev	34		
Sandwich Cat	57	Tulipomania: You Had to Be There	94		
Saturnalia	109	Únos do Vostoku	99		
Sestavit	82	Uprostřed	117		
Sifu	109	Vajíčka na útěku	97		
Signalis	109	Veneer: Consumer Tax	94		
Sladké sny	50	Viky, sůva z nudlí – Dárek	125		
Slepá vrba, spící žena	30	Vítej doma	121		
Slon v kupce sena	79	Voda	64		
Small Pockets:		Všechny mé šrámy odnesl vítr	79		
Heads or Tales	126	Vulvina, královna rozkoše	69		
Smile	44	Výborné připojení	43		
Sobotni Rosól:		vyvstanou, tyto houbové pevnosti	81		
Przejscia dla pieszych	88	Vzednutí	83		
Somerville	110	Vzpomínky na monzun	63		
Sonic Tides: Insomnia	90	Walzer	99		
Sova a vlaštovka	44	Websterovi ve filmu	35		
Spalující láska	50	Wunderbaum – Šutr	118		
Spása nemá jméno	51	Yellow Mellow: The Music That You Play	94		
Stažená z kůže	53	Yuku a himálajská květina	33		
Strach	68	Z hlavního náměstí	98		
Stray	110	Za tichem	81, 120		
Strč prst skrz šum	118	Začarovaný kruh	60		
Superjá – Soutěživost	124	Zahrádka pod hvězdami – O opravdovém rybáři	125		
Šéf přístavu	71	Ze dřeva	48		
Šmik!	118	Ztráta kontroly	102		
Štras	65	Zvládání vzteku	126		
Tempted	88	Žena jako obraz, muž jako nositel pohledu	85		
Textura	78, 117	Živé diskuze mezi lidmi, kteří slyší hlasy	51		
The Case of the Golden Idol	110	Žížaláci – Veverka	125		
The Forest Quartet	111	11	78		
The Waltz	92				
The Wandering Village	111				
The Wooden Ghost	117				
Tlačence	80				
Tmání	100				
Tohle nebude festivalový film	72				

Rejstřík anglických názvů soutěžních filmů, videoklipů, VR filmů a her /

Index of English Titles of Films, Music Videos, VR Films and Games in Competition

A Beautiful Summer Night		Doubt	121	International Mathematical Union – Svetlana Jitomirskaya	129
A Nap in Fluoroscopy Buses	70	Dustcell: Inside E: Glitter Electron	30	Johuš Matuš: Zpívají	128
A Taste for Music	67	Eeva	48	Kidnapped in Vostok	99
A World in Chaos	63	Eggspace	97	Kojot négy lelke	31
Aaaah!	55	ECHT!: Permanent	89	Lenka Dusilová:	
About Heidegger	116	Elephant in a Haystack	79	Białe konie	89, 130
Above the Clouds	66	EO DE ME	83, 118	Lighthouse	117
Alamance: Singularity	129	Ernest and Celestine: A Trip to Giberberitia	36	Little Garden Under the Stars – O opravdovém rybáři	125
All My Scars Vanish in the Wind	79	Existence	120	Little Hurts	55
Amok	47	Family Vacation		Little Rain Worms – The Squirrel	125
Animánie 2022 – Jingle	130	Photos	84	Loa Frida: Loa	91
Animated Discussions Among People Who Hear Voices	51	FDK: Time Is Truth	95, 128	Lockdown	
Anscht	68	Fires	65	Dreamscape	86
Army Museum Žižkov	127	Four Souls of Coyote	31	Lost in Play	107
Assembly	82	Fox Tossing	67	Luna: ep1: Left Behind	102
Avalanche Kaito:		Friendly Fire	60	Lycaeon	122
Toulele	93	From 10 to 10	72	Martyr	63
Backflip	53	From the Main Square	98	Memories of Monsoon	63
Beyond the Silence	81, 120	From the Past	121	Mess of Iguanas: Entangled	129
Birds Whose Legs Break Off	51	Fruit Market	62	Middle Watch	47
		Funeral at Nine	62	Midnight Story	100
		Funkiez: L'úb Ma Takú	127	Misaligned	47
		Future Gate		Missing 10 Hours	101
		Bugzapper	128	My Back Yard	129
		Gayle (feat. Blackbear):		My Love Affair with Marriage	28
		FMK	89	My Name Is Edgar and I Have a Cow	123
		Gibkiy Chaplin: Aspekt	90	My Tiger	45
		Good Morning, Vera!	116	Naiad	108
		Hardly Working	57	NET.ECTIVE STORY	130
		HBO Max – Spolu		No Dogs or Italians Allowed	29
		a hladoví	127	Oberka:	
		Headprickles	66	King of Bhangra	93, 131
		Heartwarming	122	Of Wood	48
		Heave	83	One World 2023 – Jingle	131
		Hermit Island	73	Otázka času:	
		Hiob Dylan:		Dávno viš	130
		Nabita lufa	92	Overlapping Universe	80
		How to Say Goodbye	107	Pentiment	108
		Hysteresis	83		
		Ice Merchants	46		
		Immortality	107		
		In Pursuit of Repetitive Beats	103		
		In the Midst	117		
		Intermission	79		

Pentola	45	The Flying Sailor	56	Walzer	99
perf dance	85	The Forest Quartet	111	Water	64
Perlimps	32	The Garbage Man	49	Welcome Home	121
Persona	61	The Goose	124	Where's Ornicar?	81
Pin Park: ZEN for TV	91	The Great Connection	43	Wild & Woolly	50
Pina	52	The Harbourmaster	71	Woman as Image, Man as	
Pipes	62	The Hedgehog	125	Bearer of the Look	85
Planets and Robots	49	The House of Loss	71	Wooden Mirror	46
PLSTC	85	The Mantis Case	122	Wunderbaum –	
Potion Craft	108	The Owl and		The Gem	118
Resina: Horsetail	95	the Swallow	44	Yellow Mellow:	
Return to		The Pink Jacket	52	The Music	
Monkey Island	111	The Rubbings		That You Play	94
Rick Flair: I Gotta Cry	91	of Trajectories	44	Yuku and the Himalayan	
RIM	61	The Smallest Elephant		Flower	33
Rising Above	66, 116	in the World –		11	78
Rita Moss:		Magical Marula	124	100 geecs & Soulja Boy:	
The Alligator	95	The Smile	44	xXXi_wud_nvr_kiss you	
Salvation Has		The Story of Chaos	68	(feat. Tommy Cash, Hannah	
No Name	51	The Waiting	43	Diamond,	
Sandwich Cat	57	The Waltz	92	Pitbull, & Sammie)	126
Saturnalia	109	The Wandering Village	111	3-2-1 Liftoff!	119
Scale	45	The Websters Movie	35		
Sifu	109	The Wooden Ghost	117		
Signalis	109	they rise, these sponge			
Skinned	53	fortresses	81		
Sliver Cave	82	This Will Not Be			
Slow Light	53	a Festival Film	72		
Small Pockets:		Three Robbers			
Heads or Tales	126	and a Lion	34		
Soaked In	67	Throng	80		
Sobotni Rosól: Przejsca		Tomáš Klus:			
dla pieszych	88	Zvonova zpověď	127		
Somerville	110	Trash Talk!	123		
Sonic Tides: Insomnia	90	TrikFilm 2022 – Jingle	128		
Stick a Finger		Troada	84		
Through the Noise	118	Tulipomania:			
Strass	65	You Had to Be There	94		
Stray	110	Unframed: Hand Puppets,			
SuperMe –		Paul Klee	98		
Competitiveness	124	Unicorn Wars	27		
Sweet Dreams	50	Us	69		
Swim!	72	Veneer: Consumer Tax	94		
Tempted	88	Vicious Circle	60		
Texture	78, 117	Vicky, The Sleepy-Bye Owl –			
The Case of the		The Gift	125		
Golden Idol	110	Vulvina,			
The Debutante	56	Queen of Extasy	69		

Rejstřík originálních názvů soutěžních filmů, videoklipů, VR filmů a her /

Index of Original Titles of Films, Music Videos, VR Films and Games in Competition

A Beautiful Summer Night		Doubt	121	International Mathematical Union –	
A Nap in Fluoroscopy	61	Dustcell: Inside	93	Svetlana Jitomirskaya	129
Buses	70	E: Glitter Electron	30	Johuš Matuš: Zpívají	128
A Taste for Music	67	Eeva	48	Kidnapped in Vostok	99
A World in Chaos	63	Eggspace	97	Kojot négy lelke	31
Aaaah!	55	ECHT!: Permanent	89	Lenka Dusilová:	
About Heidegger	116	Elephant in a Haystack	79	Białe konie	89, 130
Above the Clouds	66	EO DE ME	83, 118	Lighthouse	117
Alamance: Singularity	129	Ernest and Celestine: A Trip to Giberitia	36	Little Garden Under the Stars –	
All My Scars Vanish in the Wind	79	Existence	120	O opravdovém rybáři	125
Amok	47	Family Vacation		Little Hurts	55
Animánie 2022 – Jingle	130	Photos	84	Little Rain Worms –	
Animated Discussions		FDK: Time Is Truth	95, 128	The Squirrel	125
Among People Who Hear Voices	51	Fires	65	Loa Frida: Loa	91
Anscht	68	Four Souls of Coyote	31	Lockdown	
Army Museum Žižkov	127	Fox Tossing	67	Dreamscape	86
Assembly	82	Friendly Fire	60	Lost in Play	107
Avalanche Kaito:		From 10 to 10	72	Luna: ep1: Left Behind	102
Toulele	93	From the Main Square	98	Lycaeon	122
Backflip	53	From the Past	121	Martyr	63
Beyond the Silence	81, 120	Fruit Market	62	Memories of Monsoon	63
Birds Whose Legs Break Off	51	Funeral at Nine	62	Mess of Iguanas:	
Blind Willow, Sleeping Woman	30	Funkiez: L'úb Ma Takú	127	Entangled	129
Bully	126	Future Gate		Middle Watch	47
Burning Love	50	Bugzapper	128	Midnight Story	100
Cadence	84	Gayle (feat. Blackbear):		Misaligned	47
Cats Are Liquid	120	FMK	89	Missing 10 Hours	101
Control Negative	102	Gibkiy Chaplin: Aspekt	90	My Back Yard	129
Coupé	123	Good Morning, Vera!	116	My Love Affair with Marriage	28
Cupid's Bow	68	Hardly Working	57	My Name Is Edgar and I	
Curiosa	70	HBO Max –		Have a Cow	123
Cut!	118	Spolu a hladoví	127	My Tiger	45
Cycle of Violence	101	Headprickles	66	Naiad	108
Darkening	100	Heartwarming	122	NET.ECTIVE STORY	130
Dear Me	71	Heave	83	No Dogs or Italians Allowed	29
Dede Is Dead	73, 121	Hermit Island	73	Oberka:	
Deep Breath	80	Hiob Dylan:		King of Bhangra	93, 131
Design and Transformation: Stories of Czech Design 1990–2020	131	Nabita lufa	92	Of Wood	48
Dessert Dachshund	54	How to Say Goodbye	107	One World 2023 – Jingle	131
Dog-Apartment	56	Hysteresis	83	Otázka času:	
Dominik's Tales	122	Ice Merchants	46	Dávno víš	130
		Immortality	107	Overlapping Universe	80
		In Pursuit of		Pentiment	108
		Repetitive Beats	103	Pentola	45
		In the Midst	117		
		Intermission	79		

per dance	85	The Forest Quartet	111	Water	64
Perlimps	32	The Garbage Man	49	Welcome Home	121
Persona	61	The Goose	124	Where's Ornicar?	81
Pin Park: ZEN for TV	91	The Great Connection	43	Wild & Woolly	50
Pina	52	The Harbourmaster	71	Woman as Image, Man as	
Pipes	62	The Hedgehog	125	Bearer of the Look	85
Planets and Robots	49	The House of Loss	71	Wooden Mirror	46
PLSTC	85	The Mantis Case	122	Wunderbaum –	
Potion Craft	108	The Owl and		The Gem	118
Resina: Horsetail	95	the Swallow	44	Yellow Mellow:	
Return to		The Pink Jacket	52	The Music	
Monkey Island	111	The Rubbings		That You Play	94
Rick Flair: I Gotta Cry	91	of Trajectories	44	Yuku and	
RIM	61	The Smallest Elephant		the Himalayan Flower	33
Rising Above	66, 116	in the World –		11	78
Rita Moss:		Magical Marula	124	100 geecs & Soulja Boy: xXXi_	
The Alligator	95	The Smile	44	wud_nvr_kiss you (feat. Tommy	
Salvation Has		The Story of Chaos	68	Cash, Hannah Diamond,	
No Name	51	The Waiting	43	Pitbull, & Sammie)	126
Sandwich Cat	57	The Waltz	92	3-2-1 Liftoff!	119
Saturnalia	109	The Wandering Village	111		
Scale	45	The Websters Movie	35		
Sifu	109	The Wooden Ghost	117		
Signalis	109	they rise, these sponge			
Skinned	53	fortresses	81		
Sliver Cave	82	This Will Not Be			
Slow Light	53	a Festival Film	72		
Small Pockets:		Three Robbers			
Heads or Tales	126	and a Lion	34		
Soaked In	67	Throng	80		
Sobotni Rosól:		Tomáš Klus:			
Przejscia dla pieszych	88	Zvonova zpověď	127		
Somerville	110	Trash Talk!	123		
Sonic Tides: Insomnia	90	TrikFilm 2022 – Jingle	128		
Stick a Finger Through		Troda	84		
the Noise	118	Tulipomania:			
Strass	65	You Had to Be There	94		
Stray	110	Unframed: Hand Puppets,			
SuperMe –		Paul Klee	98		
Competitiveness	124	Unicorn Wars	27		
Sweet Dreams	50	Us	69		
Swim!	72	Veneer: Consumer Tax	94		
Tempted	88	Vicious Circle	60		
Texture	78, 117	Vicky, The Sleepy-Bye Owl –			
The Case of the		The Gift	125		
Golden Idol	110	Vulvina, Queen			
The Debutante	56	of Extasy	69		
The Flying Sailor	56	Walzer	99		



Křišťál Preciosa.
Aby Anifilm zářil.

PRECIOSA

Sklo je naše
historie,
současnost
i budoucnost.

CRYSTAL VALLEY

WEEK

23

28 | 08 ———+——— 02 | 09 | 2023 | Liberec

Křišťálový trh, koncerty, instalace, design,
světelná show, PechaKucha Night a další.

Více na
crystalvalley.cz

...A---R—R
AGENTURA REGIONÁLNÍHO ROZVOJE

Liberecký
kraj

^ Liberec

kudyznudy.cz
CzechTourism

Český rozhlas

Velké věci začínají úsměvem Čistě elektrický ID. BUZZ

Dojezd až 420 km
na jedno nabití

Základní zavazadlový
prostor 1 100 l

30 min. nabíjení
z 5 % na 80 % při
příkonu 170 kW



Nový ID. Buzz přichází i do vaší rodiny. A s ním i odkaz legendárního Transporteru první generace v kombinaci s nejmodernějšími technologiemi a inovativními funkcemi: Travel Assist s automatickým udržováním vozu v jízdním pruhu Lane Assist, Park Assist Plus s paměťovou funkcí autonomního parkování a LED Matrix světlomety IQ. Light. S dojezdem až 423 km (dle WLTP) je tenhle vůz dokonale připraven na všechny vaše velké plány. Tak si u svého prodejce Volkswagen Užitkové vozy objednejte zkušební jízdu.

Spotřeba elektřiny v kWh / 100 km dle WLTP: 20,6–21,7; emise CO₂ v g/km: 0.
Zobrazen je vůz s výbavou na přání.



**Užitkové
vozy**



Autorizovaný prodejce Volkswagen

AUTOTREND, spol. s r. o.

České Mládeže 1101, 463 12 Liberec, tel.: 482 429 819,
www.vwliberec.cz, e-mail: kral@autotrendliberec.cz

RENGL



KAŽDÝ SI VÁS **VŠIMNE!**



5 000

outdoorových
plakátovacích ploch



160

měst České republiky,
Polska a Slovenska

Plakátové kampaně po celé ČR. Komplexní servis, tisk a výlep plakátů.

 **485 110 298 | WWW.RENGL.CZ**

**VYSÍLÁME
Z JEŠTĚDU
V LEPŠÍ
DIGITÁLNÍ
KVALITĚ**



Výborné rozhovory

Host
Lucie Výborné

Každý den
od 9.00 hodin





JSME HRDÝM
PARTNEREM FESTIVALU

ANIFILM

TADY
JSME RÁDI



N á š

REGION

**NEJVĚTŠÍ SÍŤ
BEZPLATNÝCH
LOKÁLNÍCH
NOVIN V ČR**

**Na pobočkách České pošty a Levných knih, v síti trafik Traficon,
v síti prodejen Eso Market nebo COOP nebo na webu.**

www.nasregion.cz



ALTERNATIVA BEZ PLAYLISTU



www.radio1.cz

Kinobox

I VÍLA MŮŽE PODLEHNOUT KOUZLU LÁSKY

WAWKA
STRÁŽKYNĚ LESA

V KINECH OD 20. ČERVENCE





GRANDHOTEL
ZLATÝ LEV

Clarion Grandhotel Zlatý Lev

Objevte kouzlo a pohostinnost secesního hotelu v srdci Liberce

Hotel nabízí ubytování ve 117 pokojích, konferenční sály pro pořádání školení, společenských akcí, svateb a plesů.

Nechte se rozmazlovat v hotelovém wellness a večer přijďte posedět do tradiční hospůdky Na Růžku



ClarionGrandhotelZlatyLev.com



Titina, psi polárnice
Kaisa Næss
2022



Kvik
Mascha Halberstad
2022



CREATIVE EUROPE MEDIA



Podporujeme **evropské**
příběhy od roku 1991



Creative
Europe
MEDIA

Websterovi ve filmu
Katarína Kerekesová
2022

respect.
Group 30
let



Pojišťovací
makléř
roku 2021

Pojistný program na míru pro vaši firmu a podnikání

30 let zkušeností
na českém trhu



Za kvalitu pojištění přebíráme *osobní* odpovědnost

[respect.cz](https://www.respect.cz)



Zittau

Zhasnout – film se spouští!

Přejeme úspěšný
festival Anifilm 2023

zittau.eu



FLIXBUS

Držíme slevu 75%

Protože chceme, abyste k sobě měli blíž!

50 + 25 = 75



Stát určuje 50% slevu z plného (obyčejného) jízdného pro vybrané skupiny cestujících. Když ji zadáte při nákupu, slevu 25% navíc vám započítáme automaticky.*

Při nástupu do autobusu se prokážete odpovídajícím průkazem.

* Nabídka platí pro vybrané skupiny cestujících v období uvedeném na webových stránkách FlixBus.cz
Nabídka neplatí v období červenec až srpen.



Řešení pro platební, identifikační, věrnostní a související systémy.

50,000+
TERMINÁLŮ VE SPRÁVĚ

85,000+
HODIN NEPŘETRŽITÉ PODPORY

10,000+
PROVEDENÝCH OPRAV



Akceptace platebních karet



Služby s přidanou hodnotou



Dodávky a poradenství
v oblasti
HW & SW



Provoz a jeho podpora



Bezpečnostní aspekty



PCI DSS



PLATEBNÍ TERMINÁL A POKLADNA V JEDNOM

- ▶ pokladna, terminál i tiskárna v jednom
- ▶ správa položek, cen a sazeb DPH v aplikaci v mobilu, tabletu nebo prostřednictvím PC
- ▶ jednoduchý import dat
- ▶ platby hotově, kartou
- ▶ neomezený počet evidovaných položek
- ▶ neomezený počet vystavených dokladů
- ▶ platební terminál ZDARMA nebo do pronájmu
- ▶ plnohodnotný daňový doklad (včetně položek)
- ▶ PLU
- ▶ non-stop telefonická podpora
- ▶ SLA pro případnou opravu zařízení během několika hodin
- ▶ slevové akce
- ▶ věrnostní program
- ▶ možnost využití reklamního displeje a dalších aplikací

+420 277 000 276

info@chytryterminal.cz

<https://www.chytryterminal.cz>



PETR DVOŘÁK
tiskárna & grafické studio

KOMPLEXNÍ ŘEŠENÍ TISKOVIN

Ofsetový tisk / Digitální tisk / Velkoplošný tisk /
Dokončovací polygrafické zpracování /
Grafické studio / Reklamní produkce /

+420 776 304 678
tiskarnadvorak@seznam.cz
www.pdtisk.cz

Na Zlaté stezce 1055
263 01 Dobříš





Rodinné vinařství Skoupil se nachází ve Velkých Bílovicích, v části sklepů zvaných Belegrody. Od roku 2010 jsme přesunuli vinařství do multifunkčního komplexu, kde na jednom místě naleznete moderní vinařství, restauraci s kapacitou 110 osob a ubytování pro 45 osob.

Naše vína pocházejí z těch nejlepších tratí Velkých Bílovic. V současné době vinařství obhospodařuje 20 hektarů vlastních vinic, kterým věnujeme celoroční péči. Další hrozny z 5 hektarů nakupujeme od místního pěstitele, s kterým úzce spolupracujeme a dbáme na kvalitu hroznů. Produkce vinařství dosahuje 150 000 litrů vína. Tradici, založenou na respektu k přírodě i půdě, spojujeme s moderními postupy, díky nimž dosahujeme kvality svých vín. Naše hrozny zpracováváme nejšetrnější, ojedinělou metodou pomocí selektoru bobulí. Výsledkem jsou odrůdově čistá a mimořádně zajímavá přívlastková vína. Jsou typická širokým spektrem primárních aromatických látek a zejména výrazně ovocným charakterem s minimálním obsahem hořčin.



SKOUPIL

RODINNÉ
VINAŘSTVÍ

FRANTIŠEK SKOUPIL | Ředitel výroby, enolog
+420 777 320 117
frantisek.skoupil@skoupil.com | skoupil.com

Tradice
se nevzdáme



SVIJANY, SRDEČNÍ ZÁLEŽITOST

WWW.PIVOVARSVIJANY.CZ



Dvůr Lískový vrch

Nabízí ubytování v nových,
plně vybavených apartmánech
v **Národním parku Šumava**.

**Klid, odpočinek, výlety,
turistické a cyklistické trasy
a nedotčená příroda,**
to je dovolená na Dvoře Lískový vrch.



Dvůr Lískový vrch
Strážný 120, 384 43
ČESKÁ REPUBLIKA

+420 775 604 191
recepce@dvurliskovyvrch.cz
48°54'33.7"N 13°42'44.4"E

www.dvurliskovyvrch.cz



- DODÁVKY TECHNIKY
- PROJEKTY PRO ŠKOLY:
 - UČEBNY
 - ROBOTIKA
 - 3D TISK
- VÝROBNÍ IT, SÍŤE, BEZPEČNOST
- IOT, CLOUD, AI
- KAMEROVÉ SYSTÉMY
- SERVIS, SPOTŘEBNÍ MATERIÁL

www.cotrex.cz



KOMPLETNÍ REALIZACE EVENTŮ

DYNAMO TECHNIK

www.dynamotechnik.cz



JSME BOHEMIA INTERACTIVE!

RIGGING ANIMATOR



Hledáme **JUNIOR RIGGERA** do našeho týmu v Brně! Jako **RIGGING ANIMATOR** se budeš zaměřovat převážně na rigování a skinování charakterů a assetů v našich hrách.

/ POŽADAVKY:

- Mírně pokročilá znalost riggingu a skinování postav, zvířat a objektů
- Doporučený software: Maya
- Základní nebo pokročilá znalost animace
- Základní znalost modelování/vytváření 3D assetů
- Schopnost řídit se pokyny a hledat kreativní řešení problémů
- Výborné schopnosti řešit problémy
- Schopnost efektivně komunikovat s kolegy



careers.bohemia.net



@JsmeBohemiaInteractive



NOVÉ HERNÍ NOTEBOOKY A DESKTOPY

Poháněno 13. generací procesorů Intel Core
& grafickými kartami RTX řady 40.



UKAŽ SVŮJ HERNÍ TALENT



INSTITUT
FRANÇAIS

Prague



FRANCOUZSKÝ INSTITUT V PRAZE

... kousek Francie
v srdci Evropy

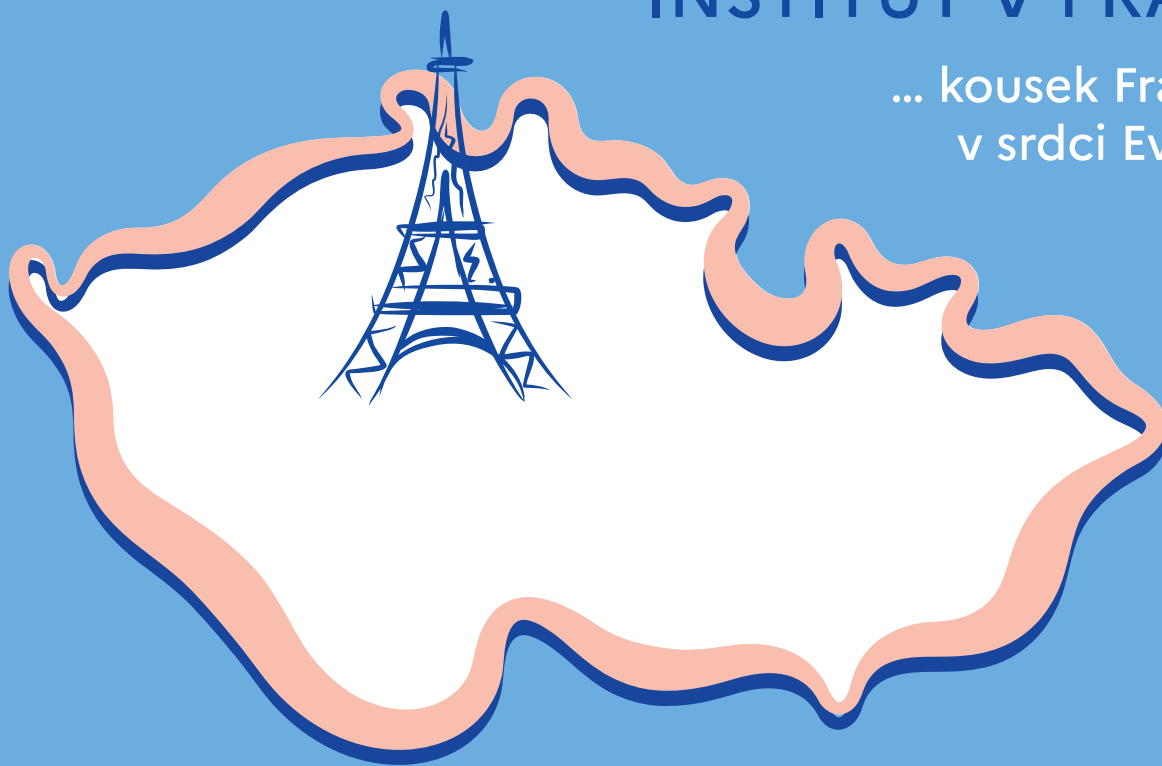

Co u nás najdete?

Jazykové kurzy pro všechny úrovně. Nevadí, že nejste z Prahy. Učit se můžete i z pohodlí domova. Jednoduše online.

Mediatéku, tj. velkou knihovnu, jejíž součástí je i digitální knihovna, a tak máte přístup k obrovskému množství e-knih a audioknih a nemusíte být nutně z Prahy.

Nabitý filmový program v našem Kině 35 a každý rok také Festival francouzského filmu.

Výstavy, přednášky, workshopy pro dospělé i pro děti.

Možnosti vzdělávání a stipendií pro studium ve Francii.

A spoustu dalších zajímavých aktivit, které mají co do činění s Francií, francouzštinou a francouzskou kulturou.

www.ifp.cz

1. UMĚLECKOPRŮMYSLOVÉ MUZEUM V ČECHÁCH

SLAVÍME 150 LET



SEVEROČESKÉ MUZEUM

Liberec

13.-17. 6. 2023

Mateřinka

27.

ROČNÍK MEZINÁRODNÍHO FESTIVALU
PROFESIONÁLNÍCH LOUČKOVÝCH DIVADEL
S INSCENACEMI PRO DĚTI
PŘEDŠKOLNÍHO VĚKU

* ČESKÁ REPUBLIKA * BELGIE * DÁNSKO * NĚMECKO * SLOVENSKO *

POŘADATELÉ: STATUTÁRNÍ MĚSTO LIBEREC A MĚSTSKÉ DIVADLO LIBEREC
ZA FINANČNÍ PODPORY MINISTERSTVA KULTURY ČR A LIBERECKÉHO KRAJE



ultrafun.eu



Workshopy animovaného filmu
pro každého od šesti do sta let.

- Vzdělávání pro učitele
- Workshopy pro základní a střední školy
- Kurzy pro veřejnost
- Odborná školení
- Animace pro vědeckou a technickou praxi

Zveme vás do naší dílny animace
hollarka.cz

Holl*arka*



NERUDOVA

WORKSHOP 3D ANIMACE

STŘEDNÍ ODBORNÁ ŠKOLA OBCHODU,
UŽITÉHO UMĚNÍ A DESIGNU,
PLZEŇ, NERUDOVA 33

DESIGN INTERIÉRU
GRAFICKÝ DESIGN
MULTIMEDIÁLNÍ TVORBA

Animárium

- první ponor do světa animace!

 **SLADOVNA**
galerie hrou



Dvě profesionálně
vybavená animační
studia uzpůsobená tak,
aby hravou a zábavnou
formou naučila
praktickým základům
animace každého,
bez ohledu na věk
či technické dovednosti.

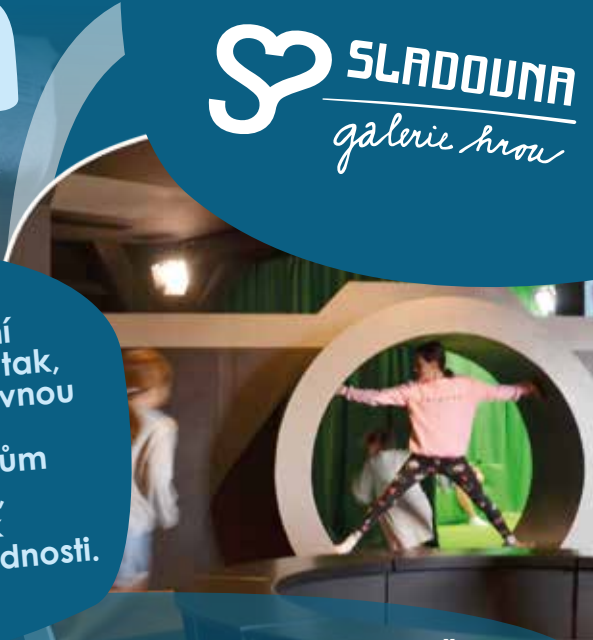

Sladovna je největší galerie pro děti a jejich dospělé v ČR. Kromě Animária zde můžete zažít třeba obří dřevěné Mraveniště, prozkoumat kouzelný prostor pro nejmenší Pilařiště, ztratit se ve světě příběhů v Hnízdě ilustrace a mnoho dalšího.

Více informací a vstupenky na:

www.sladovna.cz



Animace, já tě miluju!



STŘEDNÍ ŠKOLA
a VYŠŠÍ ODBORNÁ ŠKOLA
APLIKOVANÉ KYBERNETIKY s.r.o.

Škola počítačové grafiky, energetiky a programování v Hradci Králové vás zve na prázdninové workshopy pro děti. V animační dílně ANIFAKTURA děti učíme této nádherné neviditelné tvůrčí práci, kterou máme tak rádi. Více na KYBERNA.CZ

Pavel Trnka



Univerzita Hradec Králové
Pedagogická fakulta

...už jsme první!
☺



Katedra výtvarné kultury a textilní tvorby experimentuje s technologií Motion Capture pro 3D animaci do video her...



Anibar Animation Festival

17th - 23rd of July 2023
Peja, Kosovo

anibar.org

**KABOOM
ANIMATION
FESTIVAL**

CALL FOR ENTRIES



OSCAR®-Qualifying Festival

39th International Short Film Festival Berlin

INTER FILM

14 — 19
November 2023

Entry Deadline: 29 May 2023
Submit Your film via shortfilmdepot.com

interfilm.de

ITFS

APRIL 25–30, 2023

In partnership with

FMX2023

A joint venture of ITFS & FMX



#itfs

www.ITFS.de

CREATED BY

film & medien festival

g GmbH



ANIMARKT
STOP MOTION FORUM

**LEARN
MEET
CREATE**

WWW.ANIMARKT.PL

22—27/09/2023
oslavujeme
český film*

*... a televizní tvorbu a internetové projekty

36.
Finále Plzeň

Festival finančně podpořili

Filmová **Plzeň**



státní
fond
kulturního dědictví

fond
kreativní
ekonomiky

PLZEŇSKÝ KRAJ

Hlavní partneři festivalu

EURO SOFTWARE
A member of the SA Software Group

ŠKODA
SKODA JS a.s.

Oficiální voda a partner
festivalových cen

Vodárna Plzeň

Generální
mediální partner

ČT
Česká televize

27. Mezinárodní
festival doku
mentárních filmů

24.—29.
10. 2023



28.07.—03.08.
2023

Dýchám pro film
49. ročník
ifs.cz

FILMOVKA

Letní filmová škola
Uherské Hradiště



STOP
TRIK

13. Mednarodni filmski festival StopTrik
13th International Film Festival StopTrik



CALL FOR ENTRIES: SPRING - SUMMER 2023

www.StopTrik.com

StopTrik

27. 9. -
1. 10.

Maribor, SI

8. - 10. 12.
2023

Łódź, PL



63. mezinárodní
festival filmů
pro děti a mládež

63rd International
Film Festival for
Children and Youth

VIVA
KOVARNA

Česká televize

ZLÍN FILM FESTIVAL

1 — 7/6/2023

www.zlifest.cz

MINISTERSTVO
KULTURY

zlín.

Zlín kraj

fondu
kreativní
kultury

Creative
Europe
14.14

Uspořádej veřejnou projekci i ty!

[PROMITEJITY.CZ]



Severní proud

(r. Steffen Krones, 2022)



Zatracená práce

(r. Vera Krichevskaya, 2021)

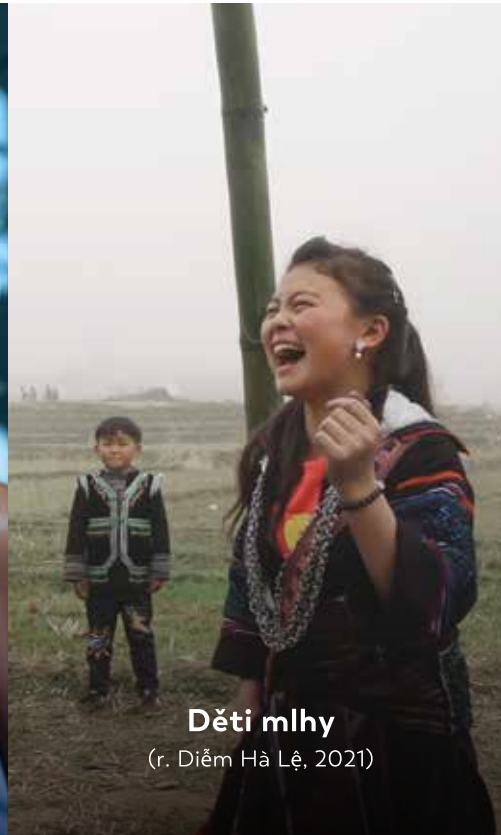

Děti mlhy

(r. Diễm Hà Lệ, 2021)

B 1 6 ?

64. MEZINÁRODNÍ FILMOVÝ FESTIVAL
64TH INTERNATIONAL FILM FESTIVAL BRNO16
18.—22. 10. 2023 WWW.BRNO16.CZ

2023 KUANDU INTERNATIONAL ANIMATION FESTIVAL

CALL FOR ENTRIES

SUBMISSION DEADLINE

JUNE 30 , 2023



official website : <http://kdiaf.animation.tnua.edu.tw>



fb @animanieos
ig @animanie.cz

18. mezinárodní soutěžní přehlídka
audiovizuální tvorby do 26 let

Festival Animácie

16. – 19.11.2023

Plzeň, Moving Station

filmy je možné hlásit do **1.září!**

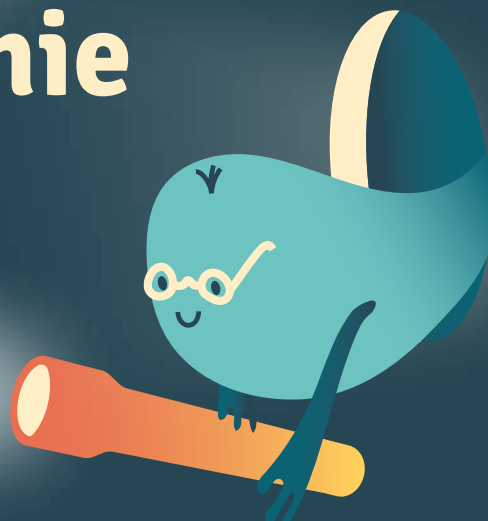



October 2024

FESTIVAL BAB

International festival of animated
films for children and youth

www.festivalbab.sk



Biennial of animation Bratislava

Edice PAF – Reader 1 & 2 objednávejte na pipaf.cz/shop



PAF Olomouc 7-10 / 12 / 2023

FANTOCHE

21ST INTERNATIONAL
ANIMATION FILM FESTIVAL
BADEN/SWITZERLAND
5-10 SEPTEMBER 2023
WWW.FANTOCHE.CH

SUBMIT YOUR FILM BY 14 MAY 2023
FOLLOW US:    

Call for Entries

DEADLINE: 30TH JUNE

Etiuda & Anima 2023

30th International Film Festival
Krakow, 21-26.11.2023

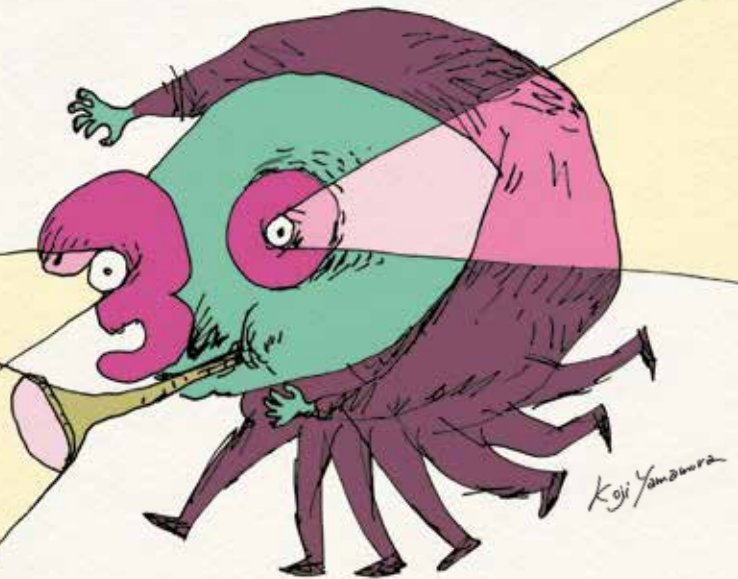

THE BRUSSELS ANIMATION FILM FESTIVAL



23 FEB. - 03 MAR. 2024

ENTER YOUR FILM

www.animafestival.be

Animac

28a Mostra Internacional de Cinema d'Animació de Catalunya
Lleida / Spain

SAVE THE DATE!

Del 15 al 18 de febrer 2024
Del 15 al 18 de Febrero 2024
From 15th to 18th February 2024

INSCRIPCIONS: Del 16 de juny al 16 d'octubre de 2023
INSCRIPCIONES: Del 16 de Junio al 16 de Octubre de 2023
CALL FOR ENTRIES: From 16th June to 16th October 2023

@animaclleida
animac.paeria.cat

LA PAERIA



Ajuntament de Lleida

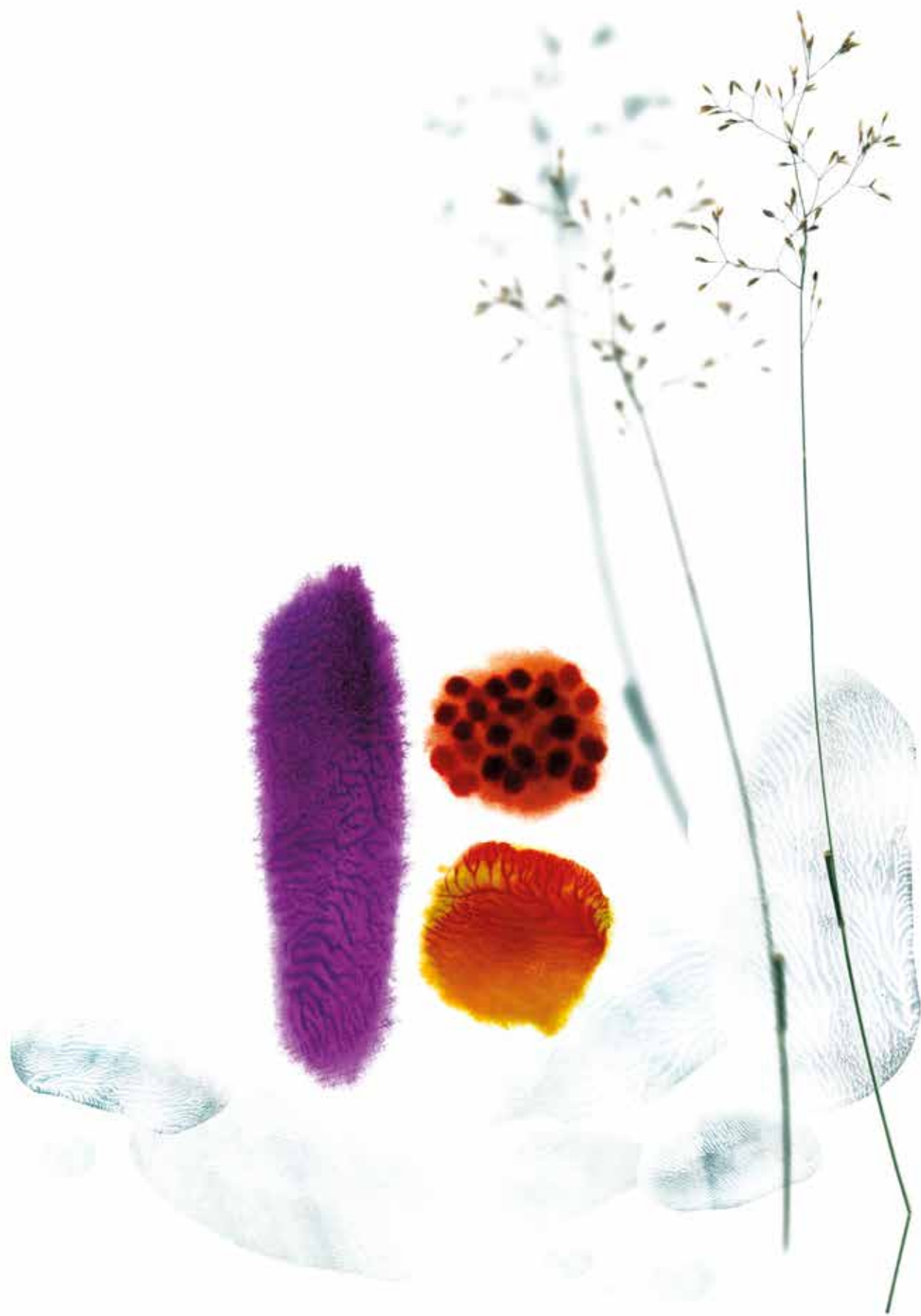



ANIFILM

International Festival of Animated Films
2 – 7 MAY 2023 Liberec, Czech Republic

